



Danmarks Cykle Union

Sportslige regler 2018

Rettelser i denne udgave

"-":	Redaktionel ændring, uden betydning
"+":	Bør bemærkes
"!":	Skal bemærkes, kan påvirke i nogen grad
"!!":	Skal bemærkes, vil påvirke nogen
"!!!":	Skal absolut bemærkes, vil have stor påvirkning

Nr	Type	Disciplin	Beskrivelse	Side
1	!!!	Cross	Nye cross regler.	64
2	!!	Landevej	Tilføjede regler under opførsel	40
3	!!	Alle discipliner	Opdaterede regler for UCI-/DCU-hold	13
4	!	Landevej	Ophævet hold-maks for DCU-cupløb	42
5	!!	Landevej	Ophævet maks for DM i B/U	38
6	!	MTB	Ny Dame 40 klasse	69
7	+	Landevej	Præcisering under Hændelser	41
8	!!	Landevej	Præcisering omkring præmieoverrækkelser	44
9	!	Landevej	Opdateret distance for U19 cup-løb	46
10	!!	Cross	Nye mesterskabsregler	117
11	!	BMX	Aldersgrænse for licensansøgning	9
12	!	Bane	DM for Master	115
13	+	Landevej	Præcisering af startinterval ved DM i enkeltstart	111
14	+	MTB	Bøde ved manglende fremmøde til DM-præmieceremoni	119
15	+	MTB	Redundant regel, det står allerede under 5. Kapitel 18.6	71
16	!	BMX	Præcisering af aldersgrænse	74
17	!	BMX	Slettet regel i kombinationsklasser	76
18	!	BMX	Starthjælper for de yngste årgange	79
19	-	BMX	Slettet regel	79
20	!!	BMX	Præcisering af straf ved start	79
21	!	BMX	Præcisering af Krydsning af målstreg	79
22	!!	BMX	Præcisering af udgang af sidste sving	81
23	!	BMX	Præcisering af straffe	81
24	!	BMX	Præcisering af udstyr	82
25	!	BMX	Præcisering omkring numre	84
26	-	BMX	Slettet regel som kun var gældende i 2017	85
27	!!	BMX	Ændringer i optjening af numre	85
28	!!	BMX	Hættetrøjer er ikke tilladt	86
29	!!	BMX	Regnjakke tilladt	86
30	!!!	BMX	Ny deadline for ansøgning af løb	90
31	!!!	Trial	Nyt afsnit, forberedt for Trail-regler som er under oversættelse	109

Procedure for ændringer til DCU's sportslige regler

De danske cykeldiscipliner er på linje med UCI's delt op i hhv. sommer- og vinterdiscipliner. Det betyder, at landevej og MTB er sommerdiscipliner, og bane samt cykle cross er vinterdiscipliner. Indstillingsberettiget til sportslige regelændringer er DCU's fagudvalg (Baneudvalg, B&U udvalg, Dameudvalg, MTB udvalg, Crossudvalg mv.) og for landevej generelt distrikterne. Regelændringer besluttet endeligt af DCU's bestyrelse, efter en høringsproces hos bl.a. Teknisk Kommission, distrikterne samt eventuelt andre, og implementeres til den efterfølgende sæson. Der implementeres ikke regelændringer for en allerede igangværende sæson.

Har du forslag til en sportslig regelændring er proceduren altså således:



Efter godkendelse fra bestyrelsens side påhviler det forslags-stiller at fremsende den endeligt vedtagne tekst til Teknisk Kommission. TK varetager herefter – om nødvendigt i samråd med forslags-stiller – indføjeelse af forslaget i det førstkommende, med mindre andet er aftalt eller vedtaget, revision af regelsættet. (1/1-2017)

Frist for indsendelse af sportslige regelændringsforslag:

Der er følgende frister for indsendelse af forslag fra DCU udvalg og distrikter til DCU's kontor således:

- **Sommerdiscipliner (landevej, MTB og BMX) 1. oktober.** Efter denne dato sender DCU's kontor de indkomne forslag videre til høringsprocessen **som afsluttes pr. 1/12**, og efterfølgende til DCU's bestyrelse, således at en godkendt regel træder i kraft pr. 1/1. (1/1-2018)
- **Vinterdiscipliner (bane og cross) 1. maj.** Efter denne dato sender DCU's kontor de indkomne forslag videre til høringsprocessen **som afsluttes pr. 1/7**, og efterfølgende til DCU's bestyrelse, således at en godkendt regel træder i kraft pr. 1/9. (1/1-2018)

Det betyder, at DCU udvalg og distrikter skal modtage eventuelle forslag i god tid før ovennævnte deadlines.

Indholdsfortegnelse

1. Kapitel Generelle bestemmelser.....	9
§ 1 Licensbestemmelser.....	9
§ 2 Klubskitte.....	10
§ 3 Slettet-(1/1-2017).....	10
§ 4 Nægtelse af licens.....	10
§ 5 Suspension af licens.....	10
§ 6 Fortabelse af licens.....	11
§ 7 Propositioner.....	11
§ 8 Orden.....	11
§ 9 Den internationale kalender, UCI's kalender.....	12
2. Kapitel Kontraktcyklning under DCU (1/1-2018).....	13
§ 1 Regler og administration af kontraktcyklning.....	13
§ 2 UCI-firmahold – UCI World Teams og UCI Professional Continental Teams.....	13
§ 3 UCI Continental, UCI Women's, UCI Mountainbike, UCI Track, UCI BMX og UCI Cross Teams.....	13
§ 4 Danske regler for UCI Continental Teams og UCI Women's Teams.....	13
§ 5 Tillæg for UCI Continental Teams.....	14
§ 6 Tillæg for UCI Women's Teams.....	14
§ 4 DCU hold Team.....	14
§ 5 Tillæg for DCU hold i rytterkategorierne herre, dame, U19 og MTB/Cross.....	16
3. Kapitel Reklameregler.....	17
§ 1 Regler for reklame.....	17
§ 2 DCU's sanktioner ved overtrædelse af reklame-regler m.m.....	18
4. Kapitel Løbsjury.....	20
§ 1 Løbsjury.....	20
§ 2 Kommissæren.....	20
§ 3 Hvem kan virke som kommissær.....	20
§ 4 Løbsjuryen og dens beføjelser.....	20
§ 5 Løbsjuryens sammensætning og størrelse.....	20
§ 6 Faciliteter.....	20
§ 7 Mesterskaber.....	21
§ 8 Afregning af kommissærer.....	21
§ 9 Måldommer.....	21
§ 10 International uddannelse af kommissærer.....	21
§ 11 Officials.....	21
§ 12 Sikkerhed/Samaritter.....	21
§ 13 Resultater.....	21
§ 14 TV-rettigheder.....	21
5. Kapitel Cyklers mål og konstruktion.....	22
§ 1 Indledning.....	22
§ 2 Principper.....	22
§ 3 Tekniske nyheder.....	22
§ 4 Cykler.....	23
§ 5 Indledning.....	23
§ 6 Principper.....	23
§ 7 Definition.....	23
§ 8 Type.....	23
§ 9 Position.....	23
§ 10 Styring.....	23

§ 11	Fremdrift.....	23
§ 12	Tekniske specifikationer	23
§ 13	Vægt.....	25
§ 14	Konfiguration.....	25
§ 15	Struktur	26
§ 16	Danske specialregler.....	30
§ 17	Andet udstyr	30
§ 18	Numre	30
§ 19	Hjelme	31
§ 20	Drikkedunke.....	31
§ 21	Anden teknologi.....	31
§ 22	Handsker	31
§ 23	Radio o. lign.....	31
§ 24	Mesterskabstrøjer	31
§ 25	Trøjer.....	31
§ 26	Regntøj.....	31
6.	Kapitel Afgørelser og sanktioner	32
§ 1	Kendelser.....	32
§ 2	Advarsler.....	32
§ 3	Deklassering/diskvalifikation.....	32
§ 4	Karantæne	32
§ 5	Inddragelse af licens	32
§ 6	Protester	33
§ 7	Appel.....	33
§ 8	Pace	33
§ 9	Manglende overholdelse af servicereglementet	33
§ 10	Ved klubbers aflysning af UCI-løb	33
§ 11	Betaling af bøderne og evt. appel.....	34
7.	Kapitel Landevejssløb	35
§ 1	Klasseinddeling (1/1-2017).....	35
§ 2	Samkørsel.....	38
§ 3	Max deltagerantal (1/1-2017) (1/1-2018)	38
§ 4	Op- og nedrykningsregler for U11-17-klasserne.....	39
§ 5	Pointgivning (1/1-2017)	39
§ 6	Præmierække (1/1-2017).....	40
§ 7	Løbsprogram	40
§ 8	Sikkerhed.....	40
§ 9	Radiotour	40
§ 10	Opførsel	40
§ 11	Hændelser.....	41
§ 12	Udgåede ryttere	41
§ 13	Biler.....	41
§ 14	Kamera-motorcykler	41
§ 15	Færdsel under løbet.....	41
§ 16	Løbets start.....	41
§ 17	Opløbet.....	42
§ 18	Linjeløb.....	42
§ 19	Danske regler	42
§ 20	Endagsløb	42
§ 21	Individuelle tidskørsler.....	44

§ 22	Præmieoverrækkelse (1/1-2018)	44
§ 23	Følgebiler	44
§ 24	Holdtidskørsler	45
§ 25	Etapeløb	45
§ 26	Servicereglement	47
§ 27	Generelt om servicevogne, deres udstyr og mandskab	48
§ 28	Rækkefølgen i kortegen	49
8. Kapitel Bane	50	
§ 1	Banens udformning	50
§ 2	Baneledelsen	50
§ 3	Officials	50
§ 4	Starteren	50
§ 5	Måldommeren	51
§ 6	Speakeren	51
§ 7	Sikkerhed	51
§ 8	Rytterens opførsel	51
§ 9	Rygnumre	52
§ 10	Advarsler og diskvalifikation	52
§ 11	Tidtagning	52
§ 12	Afgørelser af placeringer	52
§ 13	Start	52
§ 14	Afbrydelse	52
§ 15	Anerkendt uheld	52
§ 16	Generelle løbsregler	52
§ 17	Sprint	53
§ 18	Individuelt forfølgelsesløb	54
§ 19	Holdforfølgelsesløb	56
§ 20	1000 m og 500 m på tid	57
§ 21	Pointsløb	58
§ 22	Kortere pointsløb	59
§ 23	Keirin	59
§ 24	Hold sprint	59
§ 25	Parløb	60
§ 26	Scratch	62
§ 27	Udskilningsløb	62
§ 28	Australsk forfølgelsesløb	63
§ 29	Omnium	63
§ 30	Målfotografering/tidtagning	63
9. Kapitel Cykle-cross (1/11-2017)	64	
§ 1	§ 1 Klasseinddeling	64
§ 2	Distancer:	64
§ 3	Ruten:	64
§ 4	Depoter:	65
§ 5	Sikkerheds- og kontroltjeneste:	65
§ 6	Løbet:	66
§ 7	Statistikpoints i cyklecross:	66
§ 8	Cyklen	67
§ 9	Faciliteter:	67
§ 10	Anmeldelse til løb og startpenge:	67
§ 11	Præmiering:	67

§ 12	Afregning og resultater:	67
§ 13	Regler for DCU-Cup:	68
§ 14	Dispensationer:	68
10.	Kapitel Mountainbike (1/1-2017)	69
§ 1	Generelle bestemmelser	69
§ 2	Licens	69
§ 3	Start- og køretider	69
§ 4	Løbstyper og regler herfor	70
§ 5	Løbsledelse, kommissærer, officials m.fl.	71
§ 6	Løbsafvikling, sikkerhed, service og tekniske krav	71
§ 7	Nummerplader og rygnumre	71
§ 8	Op- og nedrykning	71
§ 9	MTB-DM	72
11.	Kapitel Salsport - Kunstcykling	73
12.	Kapitel BMX Race (1/1-2017)	74
§ 1	Generelle bestemmelser	74
§ 2	Licens, kategorisering og deltagelse i BMX løb	74
§ 3	Generelle løbsregler	76
§ 4	Køreregler – overtrædelser, straf og protest	80
§ 5	BMX cyklen, udstyr og nummerplader	82
§ 6	Påklædning og sikkerhedsudstyr	86
§ 7	Officials	87
§ 8	Løbstilrettelæggelse	90
§ 9	BMX Banen	92
§ 10	Seedning og transfer – standard motos	97
§ 11	Seedning og transfer – scramble motos	101
§ 12	Vejledning til DNF og DNS	104
§ 13	DCU's ranking pointsystem	104
§ 14	DCU's hold-/trophy pointsystem	106
§ 15	Oversigt over licensklasser	107
13.	Kapitel Trial (1/1-2018)	109
14.	Kapitel Nationale mesterskaber	110
§ 1	Generelt	110
§ 2	DM arrangementer	110
§ 3	DM deltagelse:	110
§ 4	Begrænsninger:	110
§ 5	Medaljer og mesterskabstrøje:	110
§ 6	Landevej	111
§ 7	Bane	113
§ 8	Bane discipliner	116
§ 9	Cykle cross (1/11-2017)	117
§ 10	Mountainbike (1/1-2017)	118
§ 11	BMX Race (1/1-2017)	119
§ 12	Bod ifm. Danske mesterskaber	119
15.	Kapitel Rekordreglement	120
§ 1	Ikke revideret	120
§ 2	Generelt	120
§ 3	Rekorder på bane	120
§ 4	Afvikling af rekordforsøg	121

§ 5	Tidtagning.....	121
§ 6	Rekorder på landevej	122
§ 7	Anmeldelse af rekordforsøg	122
§ 8	Afvikling af rekordforsøg	122
§ 9	Tidtagning.....	123
16.	Kapitel Dopingreglement.....	124
§ 1	Generelt	124
17.	Kapitel Appendix.....	125
§ 1	Geartabel.....	125
§ 2	Metertabel	126
§ 3	Skema for tids-straf ved tidskørsler.....	127

1. Kapitel Generelle bestemmelser

I nærværende regelsæt omtales personer som hankøn. Med mindre andet udtrykkeligt fremgår gælder reglerne også for hunkøn.

§ 1 Licensbestemmelser

DCU anvender online licensansøgning og –udstedelse med adgang fra DCU's hjemmeside. Find [siden her](#).

- 1.1 Licensen bekræfter licensholderens vilje til at overholde og respektere DCU's regler og giver licensholderen lov til at deltage i DCU's cykelsportsarrangementer.
- 1.2 Ingen kan deltage i eller fungere i cykelsport under DCU; landevej, bane, MTB, **BMX**, salsport mm. uden en gyldig licens. (1/1-2017)
- 1.3 En licens er kun gyldig når såvel forbundets formand ~~og~~ rytteren har underskrevet det. Der skal være et vellignende foto på licenskortet. (1/1-2017)
- 1.4 Licenskortet trykkes efter [UCI's direktiver](#) og i flg. farver, som gentages fremover:
- 1.5

2018	Gul	
2019	Blå	
2020	Rød	
2021	Grøn	
2022	Hvid	

Tabel 1 Licensens farve som bestemt af UCI.

- 1.6 Licens skal altid kunne fremvises på forlangende og medbringes til alle løb uden for Danmarks grænser
- 1.7 Licens kan kun udstedes til medlemmer af DCU-tilsluttede klubber.
- 1.8 Licensafgift kan kun opkræves for én helårslicens. Efter 1. august kan licens opnås til reduceret afgift.
- 1.9 Licensafgiften betales ved licensansøgning.
- 1.10 Licensafgiften tilbagebetales hvis licens ikke opnås.
- 1.11 Licensudsteder i **Danmark** er DCU.(1/1-2017)
- 1.12 **Det påhviler licenstagere og DCU at sikre sig at licensindehaver er ulykkesforsikret og forsikret overfor 3. part.** (1/1-2017)
- 1.13 **Licens udstedes i det land hvor man har sin "hoved-adresse" ved ansøgningstidspunktet. Licensen udskiftes ikke hvis man eventuelt flytter adresse i sæsonen.** Herudover gælder UCI's regler for det forhold.(1/1-2017)
- 1.14 Statsløse personer kan ansøge om licens hos UCI gennem DCU med henblik på tildeling af UCI kode.
- 1.15 Licens kan ansøges af en person der det samme år fylder eller er fyldt 9 år. **For BMX gælder at licens kan ansøges fra den dag man fylder 5 år.** Personer under 18 år skal have skriftligt samtykke fra forældre eller værge. (1/1-2018)
- 1.16 Af licensansøgningen skal fremgå hvilken licenstype; Elite, Master, U23, U19 o.s.v., der ansøges om.
- 1.17 En Elitelicens kan ikke i løbet af en sæson konverteres til en Mastelicens.
- 1.18 En Masterlicens kan i løbet af en sæson ikke konverteres til Elitelicens.
- 1.19 Masterlicens kan søges fra og med det år man fylder 30. Man kan ansøge til en yngre H-klasse end ens alder berettiger, men ikke en ældre.
- ~~1.20~~ Slettet(1/1-2017)
- 1.21 DCU, distrikt eller klub kan forlange en ansøger lægeundersøgt. Findes ansøgeren ikke egnet, kan licens ikke opnås.
- 1.22 Licens giver ejeren ret til at tilmelde sig til danske cykelløb, men forpligter ikke arrangøren til at acceptere tilmeldingen.

201801304+

- 1.23 Tilmelding til løb i udlandet skal anmeldes til og tillades af DCU. Tilmelder rytteren sig for en lokal klub, skal DCU's tilladelse fremlægges. Herudover gælder UCI's regler for deltagelse i løb på anden kalender end den danske.
- 1.24 En rytter med kontrakt på et UCI-registreret hold eller team må ikke deltage i et dansk motionsløb samme dag som et UCI løb eller en Post Cup afdeling afvikles.
- 1.25 Ryttere med kontrakt på et UCI-registreret hold ryttere kører i Danmark i A-klassen efter samme regler som øvrige ryttere med mindre andet er angivet i arrangementets regulativ.
- ~~1.26~~ Slettet (1/1-2017)
- 1.27 Til medlemmer under DCU ~~-motion-~~ **basisk** klubber udstedes et motions-licens (M-licens). M-licensen dækker DCU's ansvars- og ulykkesforsikring.

§ 2 Klubskifte

- 2.1 Vil en rytter skifte klub skal han **og hans tidligere klub på forlangende kunne dokumentere at de ikke har noget økonomisk udestående; også hvis rytteren ikke har haft licens i året forinden.** (1/1-2017)
- 2.2 Hvis en rytter ønsker at skifte klub efter licensudstedelsen, skal de involverede klubber være enige om skiftet.
- 2.3 Ryttere, som skifter på klub efter licensudstedelsen, kan ikke deltage i holdkørsler.
- 2.4 En kontraktforpligtet rytter kan skifte til en anden dansk klub eller til et firmahold, hvis parterne er enige om det.
- 2.5 Klubben eller holdet kan kræve transfer for skiftet.
- 2.6 Hvis kontrakten er udløbet eller på anden måde ugyldig kan der ikke opkræves transfer.
- 2.7 Klub-/holdskifte for ryttere under 18 år, må ikke finde sted efter forudgående "fiskeri" forstået som direkte henvendelse fra modtagerklub/hold til barnet/formyndere, før den 15. juni i den pågældende sæson. Der må altså ikke tages kontakt med henblik på klubskifte til efterfølgende sæsonen før den 15. juni i et givet år.

En klubskifteaftale er først gældende, når både rytteren og dennes formyndere har underskrevet en samarbejdsaftale, som er udarbejdet af cykelklubben/ holdet. Underskrift af en samarbejdsaftale må tidligst finde sted den 15. september.

~~§ 3~~ Slettet-(1/1-2017)

§ 4 Nægtelse af licens

- 4.1 Licensudsteder kan uden hensyn til øvrige licensbestemmelser nægte at udstede en licens, hvis licensansøger af andre grunde skønnes uegnet til at holde en licens.
- 4.2 En afgørelse om nægtet licens kan appelleres til DCU's ordensudvalg.

§ 5 Suspension af licens

- 5.1 En licens er ubetinget suspenderet når licensholderen:
- 5.1-1 Ikke kan eller vil fralægge sig beskyldninger for overtrædelse af DCU's reglementer og bestemmelser.
 - 5.1-2 Uden tilladelse fra DCU kører offentligt i arrangementer ved arrangører, der ikke sorterer under UCI.
 - 5.1-3 Starter mod ryttere uden licens eller mod suspenderede ryttere.
 - 5.1-4 Starter for suspenderede klubber eller i suspenderede arrangørers løb.
 - 5.1-5 Optræder på en sådan måde, at hans optræden kan være til skade for sporten, ledelsen eller officials.
 - 5.1-6 Forsér sig disciplinært, f.eks. ved ikke ufortøvet og med god vilje at efterkomme anvisning fra fungerende officials eller leder.
 - 5.1-7 Efter tilsigelse med begrundet anmodning ikke giver fremmøde med mindre gyldigt afbud foreligger.

- 5.2 Enhver med suspenderet, annulleret eller på anden måde ugyldig licens kan og må ikke deltage eller virke i dansk cykelsport så længe licensen er suspenderet, annulleret eller ugyldig. Det gælder også selv om der til funktionen ikke kræves licens.
- 5.3 En suspension eller annullering træder i kraft øjeblikkeligt eller ved offentliggørelse. Suspension eller annullering offentliggøres på [DCU's hjemmeside](#).
- 5.4 Forseelser der fører til suspension, inddragelse eller fortabelse af licens skal indberettes til de respektive distriktsbestyrelser og derfra videre til DCU's bestyrelse, der afgør sagen med mulighed for appel til DCU's ordensudvalg.

§ 6 Fortabelse af licens

- 6.1 Licens fortages ubetinget og øjeblikkeligt efter afgørelse af licensudstedende myndighed når rytteren:
- 6.1-1 Rammes af fængselsstraf.
 - 6.1-2 Starter under en suspension.
 - 6.1-3 Ikke længere opfylder de forudsætninger, under hvilke licensen oprindeligt blev udstedt.
 - 6.1-4 I væsentlig grad overtræder DCU's regler og bestemmelser.

§ 7 Propositioner

- 7.1 Af propositionerne og andre officielle meddelelser angående løb, rekordforsøg o.lign skal fremgå:
- 7.1-1 DCU's regler og bestemmelser er gældende
 - 7.1-2 For landevejsløb gælder færdselsloven
 - 7.1-3 For MTB gælder Skov- og Naturstyrelsens direktiver
 - 7.1-4 Klubben eller banens navn
 - 7.1-5 Tid og sted for arrangementet
 - 7.1-6 Tilmeldings-sted
 - 7.1-7 Tilmeldingsfrist
 - 7.1-8 Nummerudlevering
 - 7.1-9 Omklædning
 - 7.1-10 Starttid(er)
 - 7.1-11 Startsted(er)
 - 7.1-12 Opløbs-sted(er)
 - 7.1-13 Rute(r)
 - 7.1-14 Distance(r)
 - 7.1-15 **Antallet og placeringen af Dropzoner** (1/1-2017)
 - 7.1-16 Arrangementets art; løbstype, så specifikt som muligt
 - 7.1-17 På bane skal dagens program oplås
- 7.2 Rettidig anmeldelse til et arrangement er ikke ensbetydende med tilladelse til start. Jury i samarbejde med arrangør afgør hvorvidt en rytters deltagelse er ønsket.
- 7.3 Anmeldelse til bane- og landevejsløb skal ske i henhold til de udsendte propositioner.
- 7.4 Anmeldelse, der ikke er tilbagekaldt inden tilmeldingsfristens udløb, forpligter til start. Jury i samarbejde med arrangør afgør om anden begrundelse kan accepteres.
- 7.5 Ingen deltager må tilmelde sig to forskellige løb på samme dag. Det medfører karantæne eller suspension.
- 7.6 Ved deltagelse i arrangementer i udlandet - grænseområder op til 100 km undtaget – skal DCU's kontor underrettes senest 1 uge før arrangementets start og skriftlig tilladelse udstedes jf. 1.23.

§ 8 Orden

- 8.1 Enhver licensholder, såvel ryttere som officials, skal optræde på en rolig, værdig og fair måde under hele den tid arrangementet varer.
- 8.2 Enhver licensholder skal afstå fra vold, trusler, fornærmelser, utilbørlig optræden eller at udsætte andre for fare.
- 8.3 Ingen licensholder må ved påklædning, ytringer eller opførsel medvirke til at nedsætte respekten for cyklesporten.
- 8.4 Enhver rytter skal køre sin egen chance.

- 8.5 Enhver handling, som på nogen måde kan forvanske resultatet eller er i strid med sportens ånd er forbudt.
- 8.6 Enhver rytter skal udvise forsigtighed og vil blive holdt ansvarlig for den ulykke, han kan forvolde.
- 8.7 Det er forbudt at medbringe eller bruge glasbeholdere i cykelsport.
- 8.8 En official, som ikke overholder reglerne for orden, kan af juryen fratages myndighed og virkefelt og tildes en karantæne enten for en periode eller for livstid.
- 8.9 En rytter som ikke overholder reglerne for orden eller som ikke øjeblikkeligt efterkommer juryen/kommissærernes henvisninger, skal tildes en straf.

§ 9 Den internationale kalender, UCI's kalender

- 9.1 Ansøgning om optagelse af danske løb på UCI's kalender sker via distrikterne til DCU inden den ~~1-juni~~ **15. maj** året før løbet skal afholdes. (1/1-2017)
- 9.2 DCU skal godkende ansøgningen.
- 9.3 For anmeldelse af løb til UCI's kalender skal betales en afgift fastsat af UCI.
- 9.4 Enhver ændring, aflysning o.lign. takseres med yderligere afgift til UCI og skal godkendes af UCI.
- 9.5 Løb, som optages til UCI's kalender, er underlagt UCI's betingelser/krav om antal udenlandske deltagere, servicevogn, kategori, klasse, præmiesum, resultatformidling, medicinsk assistance m.m.
- 9.6 Til løb på UCI's kalender må kun deltage hold, ikke enkeltryttere. Minimumskrav er 5 tilmeldte udenlandske hold.
- 9.7 Arrangøren fastsætter holdstørrelsen, minimum 4, maksimum 10. Ved tilmelding af holdet skal også tilmeldes ansvarlig holdleder samt servicevogn.
- 9.8 Et hold skal altid stille med mindst 4 ryttere til start på 1. etape, ellers er holdet ikke startberettiget. Kan holdet ikke overholde forpligtelsen er arrangøren ikke forpligtet til at overholde den indgåede aftale med holdet.
- 9.9 Regionalhold, klubhold m.fl. kan tillades under forskellige omstændigheder. Der henvises til UCI's regler for blandede hold, andre enheder m.m. og deres køredragt.
- 9.10 Licenscheck dagen inden arrangementet er obligatorisk.
- 9.11 **For deltagelse i løb på den internationale kalender kræves det at rytteren har en UCI ID. UCI ID er angivet på licenskortet udstedt af DCU.** (1/1-2017)
- 9.12 Der skal afholdes et holdledermøde dagen inden arrangementet efter licenscheck.
- 9.13 Hvis UCI's regler udpeger en UCI kommissær eller anden international kontrol til arrangementet påhviler det arrangøren at afholde alle udgifter i den forbindelse.
Se iverigt UCI's reglement på: [UCI's regler](#)

2. Kapitel Kontraktcykling under DCU (1/1-2018)

§ 1 Regler og administration af kontraktcykling

1.1 Danske UCI-hold (1/1-2018)

- UCI World Teams
- UCI Professional Continental Teams
- UCI Continental Teams
- UCI Women's Teams
- **UCI Mountainbike Teams**
- **UCI Track Teams**
- **UCI Cross Teams**

kan indgå kontrakter med danske og udenlandske Elite-ryttere.

- 1.2 DCU's og UCI's regler skal til enhver tid overholdes. Se regler på www.uci.ch og www.cyklingdanmark.dk.

§ 2 UCI-firmahold – UCI World Teams og UCI Professional Continental Teams

2.1 Teams varetager selv registrering direkte hos UCI.

- 2.2 Afgift til DCU **og UCI**: Se aktuelle satser på [DCU's hjemmeside](#).

2.3 Skal følge UCI's reglementer og registrering foregår direkte til UCI.

2.4 Ny professionelle skal indgå minimum 2-årige kontrakter.

2.5 Afgift og bankgaranti til UCI.

§ 3 UCI Continental, UCI Women's, UCI Mountainbike, UCI Track og UCI Cross Teams.

3.1 DCU varetager registreringen og kontakten til UCI.

3.2 **Selskaber som vil danne UCI Continental Teams eller UCI Women's Teams, UCI Mountainbike Teams, UCI Track Teams og UCI Cross Teams skal godkendes af DCU og UCI. DCU fremsender ansøgningsskema til registrering af teams. Der er særlige anmeldelsesfrister hos UCI. Disse oplyses på DCU's sekretariat.**

3.3 **Rytterkontrakter skal indgås på DCU's kontraktformular, der rekvireres hos DCU's sekretariat.**

3.4 **Teams skal drives gennem et selvstændigt selskab (A/S eller ApS). Dette selskab må udelukkende drive cykelholdet, og kan ikke have andre aktiviteter.**

3.5 **Afgift til DCU og UCI: Se aktuelle satser på [DCU's hjemmeside](#).**

§ 4 Danske regler for UCI Continental Teams og UCI Women's Teams

4.1 Klubber, som vil danne UCI Continental Team eller UCI Women's Team, skal godkendes af DCU og UCI. DCU står for registreringen og kontakten til UCI. Der er særlige anmeldelsesfrister hos UCI. Disse oplyses på DCU's sekretariat.

4.2 Ved ansøgning om kontraktlicens som UCI Continental Team eller UCI Women's Team, skal der senest 1. november indsendes vedtægter, budget, arbejdsskade og/eller ulykkesforsikringspolice, kontrakter samt oplysning om ledelse til DCU.

4.3 Den 1. oktober skal DCU advisere UCI om hvilke danske teams der vil være det efterfølgende år.

4.4 UCI Continental Team eller UCI Women's Team, skal køre i trikots, som godkendes først af Teknisk Kommission, og derefter af UCI.

4.5 Hvis budget og regnskab ikke giver grundlag for indgåelse af kontrakter, kan DCU nægte kontraktlicens eller inddrage et allerede udstedt licens.

4.6 Rytterkontrakter skal indgås på DCU's kontraktformular, der fås i dansk og engelsk udgave på DCU's sekretariat. (1/1-2017)

4.7 Holdet skal drives gennem et selvstændigt selskab (A/S eller anpartselskab). Dette selskab må udelukkende drive cykelholdet, og kan ikke have andre aktiviteter.

§ 5 Tillæg for UCI Continental Teams

5.1 Skal følge DCU's og UCI's reglementer for UCI Continental Teams.

5.2 Skal hvert år indsende vedtægter, budget, regnskab, arbejdsskade eller ulykkesforsikrings-police, kontrakter samt oplysning om ledelse.

5.3 Erstattes arbejdsskadeforsikringen af en ulykkesforsikring, skal skadesdækningen være på min. kr. 1.000.000,- pr rytter.

5.4 Ryttere der får minimumsløn skal være omfattet af en arbejdsskadeforsikring.

5.5 Kan bruge kommercielt navn.

5.6 Holdet skal bestå af 8-16 ryttere, hvoraf hovedparten skal være under 28 år.

5.7 Ingen krav om løn, men alle ryttere skal være på kontrakter, gældende for det fulde eller resterende kalenderår, som kontrakten omhandler.

5.8 Der kan kun skiftes i rytterstaben ifølge UCI's reglement.

5.9 Ny professionelle med minimumsløn eller derover skal indgå minimum 2-årige kontrakter.

5.10 Ryttere med kontrakter under minimumslønnen kan kun indgå 1-årige kontrakter.

5.11 Ryttere under 23 år tilhører fortsat U-23 kategorien.

5.12 Afgift til UCI: Se aktuelle satser på [DCU's hjemmeside](#).

5.13 Afgift til DCU: Se aktuelle satser på [DCU's hjemmeside](#).

§ 6 Tillæg for UCI Women's Teams

6.1 Skal følge DCU's og UCI's reglementer for UCI Women's Team.

6.2 Holdet skal bestå af 6-14 ryttere.

6.3 Derudover samme regler som for UCI Continental Teams, jf. overfor.

§ 4 DCU hold Team

4.1 DCU Teams skal oprettes som en af følgende kategorier:

4.1-1	DCU Landevej Herre Elite team
4.1-2	DCU Landevej Herre U23 team
4.1-3	DCU Landevej Herre U19 team
4.1-4	DCU Landevej Dame Elite team
4.1-5	DCU Landevej Dame U19 team
4.1-6	DCU MTB team
4.1-7	DCU Cross Team

Kombinationshold jvf. §4.12 skal oprettes som en af ovenstående kategorier.

4.2 Et DCU Landevej Herre Elite Team består af mindst 4 ryttere med A-licens. Der må maks. være tilknyttet 16 ryttere til et DCU Landevej Herre Elite Team.

4.3 Et DCU Landevej Herre U23 Team består af mindst 4 ryttere med A-licens. Der må maks. være tilknyttet 16 ryttere til et DCU Landevej Herre U23 Team.

4.4 DCU Landevej Herre Elite Teams og DCU Landevej Herre U23 teams kan udover de 4 A-ryttere, tilknytte ryttere med B-licens, dog skal til enhver tid minimum halvdelen af teamrytterne have A-licens.

4.5 DCU Landevej Herre U19 Team består af min 4 og maks. 9 ryttere fra U19 kategorien.

4.6 Et DCU Landevej Dame Elite Team består af mindst 4 ryttere med A-licens. Der må maks. være tilknyttet 16 ryttere til et DCU Landevej Dame Elite Team.

4.7 DCU Landevej Dame Elite Teams kan udover de 4 A-ryttere tilknytte ryttere med B-licens. Dog skal til enhver tid minimum halvdelen af teamrytterne have A-licens.

4.8 DCU Landevej Dame Elite Team kan af sportslige hensyn også omfatte ryttere fra Master-kategorien; de skal dog være fra enten A- eller B-klassen.

- 4.9 DCU Landevej Dame U19 Team består af min 4 og maks. 9 ryttere fra U19 kategorien.
- 4.10 DCU MTB Team består af mindst 3 ryttere, som kan være kombineret team med ryttere, der besidder herre A-MTB licens, dame A-MTB licens og U19-MTB licens.
- 4.11 DCU Cross Team består af mindst 3 ryttere, som kan være kombineret team med ryttere, der besidder herre A Cross-licens, dame A Cross-licens og U19-Cross licens.
- 4.12 Kombinationshold: Har man oprettet et landevejsteam team, kan man tilslutte andre rytterkategorier indenfor samme disciplin til teamet (fx landevej dame A ryttere eller landevej U19 ryttere til et landevej herre elite team).
- 4.13 Der gælder dog følgende begrænsninger:
Hvis antallet af tilsluttede ryttere som tilhører en anden rytterkategori end den teamet er oprettet under bliver 4 eller derover, skal de oprettes som et selvstændigt team i den pågældende kategori.
- 4.14 Alle DCU Teams skal være tilknyttet en moderklub. Moderklubben skal have status som Eliteklub. En Eliteklub kan være moderklub for flere teams.
- 4.15 Alle Teamryttere skal være medlem af moderklubben.
- 4.16 Moderklubben er sportslig ansvarlig for deres Teams i forhold til overholdelse af DCU's sportslige regler.
- 4.17 Moderklubben er ansvarlig for deres teams økonomiske forpligtelser overfor DCU i form af registreringsafgift, licensafgift for ryttere og for ledere/staff m.v.
- 4.18 Moderklubben er ansvarlig overfor deres teams eventuelle økonomiske forpligtelser overfor løbsarrangører.
- 4.19 Moderklubben er ansvarlig for, at eventuelle kontraktlige forpligtelser overfor rytterne overholdes – herunder forsikringsforhold.
- 4.20 Der er ikke krav om kontrakter mellem team og ryttere, men det anbefales, at der udarbejdes en aftale mellem team og rytter.
- 4.21 Team og teamryttere skal i fællesskab udarbejde og løbende opdatere en liste over udleverede arbejdsredskaber, hvoraf det klart skal fremgå, hvilke dele der er rytterens eje, og hvilke dele, der skal afleveres tilbage til teamet.
- 4.22 Klubskifte for Team ryttere sker efter reglerne i 1. Kapitel§ 2.
- 4.23 Teams ansøger hvert år DCU om Team status. Ansøgningsskema findes på DCU's hjemmeside. Team status udstedes for kalenderåret.
- 4.24 For registrering af teams betales en afgift til DCU som fastsættes af DCU's bestyrelse. Se aktuelle satser på DCU's hjemmeside. DCU fremsender faktura til moderklubben for teamafgift.
- 4.25 Teamet ansøger om Teamlicens til de tilknyttede ryttere på DCU's hjemmeside. Prisen for teamlicens fastsættes af DCU's bestyrelse. Se aktuelle priser på DCU's hjemmeside. DCU udsteder teamlicens til de tilknyttede teamryttere når teamafgiften er betalt.
- 4.26 Teams kan navngives efter moderklubben eller gives navn efter evt. sponsor. Ordet "Team" kan benyttes i navnet.
- 4.27 Alle ryttere på teamet skal køre i ens trikot/trøjer. Trikot/trøjer skal være forskellige fra moderklubbens trikot/trøjer og forskellig fra eventuelle øvrige teams tilknyttet moderklubben. Trikot/trøjer skal godkendes af Teknisk kommission
- ~~4.28 Klubber med mindst 4 A-ryttere kan danne et DCU-hold.~~
- ~~4.29 Alle DCU hold skal have en moderklub tilknyttet.~~
- ~~4.30 Der skal ansøges senest 15. januar.~~
- ~~4.31 Ryttere på DCU hold skal ikke underskrive kontrakt, men skal køre i anden trøje end moderklubben og kan skifte klub efter gældende regler for klubskifte.~~
- ~~4.32 Reklamekontrakter og trikots for DCU hold skal godkendes af Teknisk Kommission.~~

§ 5 Tillæg for DCU-hold i rytterkategorierne herre, dame, U19 og MTB/Cross

- 5.1 Skal bestå af mindst 4 ryttere fra en rytterkategori.
- 5.2 I MTB/Cross skal der være minimum 4 ryttere, disse kan være fra både herre, dame og U19kategorien.
- 5.3 Teams skal bestå af A-ryttere, dog undtaget U19. Teams kan vælge at tilknytte ryttere med B-licens. Dog skal hovedparten af rytterne på teamet bestå af ryttere med A-licens fra sæsonstart.
- 5.4 **Et U19 team kan maksimalt bestå af 9 ryttere fra U19-kategorien.** (1/1-2017)
- 5.5 Kan benytte ordet "Team" i holdets navn.
- 5.6 Blåstemplet i international sammenhæng som værende et nationalt dansk hold.
- 5.7 Skal køre i anden trikot end moderklubben. Trikoten skal godkendes af Teknisk Kommission.
- 5.8 For registrering af team betales en afgift til DCU: Se aktuelle satser på [DCU's hjemmeside](#).
- 5.9 Hvis der tegnes kontrakt med en rytter skal der tegnes arbejdsskade eller ulykkesforsikring for den pågældende, og han/hun kan ikke skifte klub i kontraktperioden.
- 5.10 Kombinationshold: Har man oprettet f.eks. et herre DCU hold kan man godt tilslutte dame A eller U19ryttere til holdet.
- 5.11 Hvis antallet af disse ryttere når op på fire er det at regne for et selvstændigt DCU hold i den pågældende kategori, og der skal betales halv afgift for holdet.
- 5.12 Teamet ansøger teamstatus hvert år. Ansøgningsskema findes på [DCU's hjemmeside](#), senest 15. januar.
- 5.13 Teamet er ansvarlige for at ansøge/bestille licenser. Ansøgte licenser kontrolleres fra DCUs sekretariat fra ud fra teamets ansøgningsskema og bestilles via [DCU's hjemmeside](#).

3. Kapitel Reklameregler

§ 1 Regler for reklame

- 1.1 Klubdragter nye eller ændrede designs skal godkendes af Teknisk Kommission.
- 1.2 Reklamen må kun omfatte firmanavn og/eller illustrationer, som ikke virker forstyrrende eller anstødeligt på cyklesportens udøvelse eller strider imod idrættens grundtanke og formål. Opfordringsord i teksten godkendes ikke.
- 1.3 Udover de efter pkt. 1.1 godkendte reklamer kan et logo (varemærke) normalt godkendes på trikots, også på nationaltrikots. Et logo må kun være cykletøjsfabrikantens varemærke og må i størrelse **30 cm²** anbringes med 1 stk. på trikot - på brystet - og 1 stk. på cyklebukserne. (1/1-2017)
- 1.4 Der må ikke i løbskonkurrence under nogen form bæres reklame for firmaer, med hvilke der ikke foreligger godkendt kontrakt, heller ikke på træningstøj udenfor løbsarrangementer.
- 1.5 Regel suspenderet i 2018.
- 1.6 Regel suspenderet i 2018.
- 1.7 Regel suspenderet i 2018.
- 1.8 Regel suspenderet i 2018.
- 1.9 Regel suspenderet i 2018.
- 1.10 Reklame må kun placeres nøjagtigt efter det indsendte og godkendte forslag. Ryttere, der kører på repræsentative hold udtaget af DCU, skal - såvel i ind- som i udland - køre i det af unionen udleverede tøj.
- 1.11 Ved kørsel i Danmark kan reklame anbringes således:

1.11-1	På trøje, fantom- og træningsdragter.
1.11-2	På bukser, løse overtræksærmer- og ben.
1.11-3	På huer, pandebånd og hjelme.
1.11-4	På køresokker.
- 1.12 Reklamen kan anbringes overalt, og der er ingen begrænsninger i antallet af sponsorer.
- 1.13 Der er normalt heller ingen begrænsninger i reklamens størrelse, Teknisk Kommission forbeholder sig dog ret til at afvise ekstreme størrelser.
- 1.14 Det er til enhver tid klub, distrikt eller union der har reklamerettighederne for nævnte effekter, men klub, distrikt eller union kan dog give lov til personlige sponsorer.
- 1.15 DCU kan ikke drages til ansvar af de i reklamespørgsmål involverede parter.
- 1.16 De penge en klub får ved reklamer må kun anvendes til fremme af klubbens arbejde i cyklesportens interesse og i henhold til licensbestemmelserne.
- 1.17 Rytterne er frit stillede med hensyn til, om de vil bære reklametøjet. For så vidt en rytter ikke ønsker det, skal han starte i sin klubs godkendte trøje med klublogo men uden reklamer. I det tilfælde må en rytter ikke under nogen form køre med anden reklame.
- ~~1.18~~ Slettet~~1.17~~ (1/1-2017)
- 1.19 For ryttere, der indgår særlige aftaler via en DCU-kontrakt, er bindingen gældende i kontraktperioden.
- 1.20 Design og reklamer på DCU's mesterskabstrøjer skal godkendes af Teknisk Kommission og/eller – hvis det skønnes nødvendigt – af DCU's bestyrelse.
- 1.21 Sponsors må ikke misbruge kontraktforholdet ved publicering af opnåede sportslige resultater udover de i pkt. 1.22 beskrevne regler. Ved brud på med denne bestemmelse kan såvel klub som rytter suspenderes, såfremt det godtgøres, at disse har medvirket.
- 1.22 Den enkelte rytter må ikke have givet tilladelse til, at hans person, navn, portræt eller sportslige præstationer udnyttes i reklameøjemed, med mindre hans forbund (union, distrikt eller klub), lokale olympiske komité (DOK) eller nationale idrætsforbund (Team Danmark) har indgået en reklameaftale herom. En sådan aftale skal under alle omstændigheder være godkendt af DCU. Alle kontante udbetalinger i forbindelse med sådanne aftaler sker alene gennem DCU og aldrig til rytteren direkte,

- og i øvrigt i henhold til gældende bestemmelser. Såfremt misbrug finder sted uden rytterens vidende og vilje, er han pligtig til straks at træffe foranstaltninger herimod i det omfang, det måtte forlanges.
- 1.23 Ved reklameaftaler med en financier vedrørende enkelte arrangementer, hvor der ikke oprettes kontrakt, er ovenstående regler for reklame på beklædning også gældende. Der kan i sådanne tilfælde dispenseres fra pkt. 1.4 men DCU skal orienteres om aftalen.
- 1.24 Ved overtrædelse af reklamereglerne kan DCU's Bestyrelse efter indstilling fra Teknisk Kommission idømme lovbyrderen en bod i.h.t. den af Teknisk Kommission udarbejdede bødeskala. Bodden tilfalder DCU's kasse.
- 1.25 DCU forbeholder sig ret til at nægte godkendelse af klub-trøje, såfremt f.eks. farve og udformning kan forveksles med allerede godkendte trøjers. Kendelsen er inappellabel.
DCU kan stoppe brugen af klubdragter med ulovlig reklame.
- 1.26 I etapeløb og lignende må den førende rytter i løbet eller i pointskonkurrencer bære en trøje med løbets navn og sponsor - eller sponsoren for en specialkonkurrence indlagt i løbet. Teksten må kun fylde den øverste fjerdedel af trøjen, idet nederste del, for og bag, må benyttes til påhæftning af sædvanlig sponsorreklame for den pågældende rytters klub eller nationalsponsor, alt efter løbets art.
- 1.27 Nationaltrøjers m.m. for herrer, damer og U19 til VM og internationale løb må være forsynet med:
- | | |
|--------|---|
| 1.27-1 | Et logo på 64 kvcm, nemlig 8 x 8 cm, 4 x 16 cm eller i en cirkel med en radius på 9 cm på trøje'en. Endvidere kan landenavn og et fabrikantlogo, max. 5 x 5 cm, påføres. |
| 1.27-2 | Sidereklamer med max. 9 cm bogstaver i én linje |
| 1.27-3 | Én linje med max. 5 cm høj tekst på kvartærmerne. |
| 1.27-4 | På bukser: én gang på hver side, lodret eller vandret 9 cm reklame evt. i en sidestribе, og alle farver på bukser er tilladt. På benklæder må et max. 5 x 5 cm fabrikantlogo anbringes. |
- 1.28 Der tillades indtil tre nationale sponsorer, og UCI skal ved hvert års begyndelse have tøjets design tilsendt.
- 1.29 På pladehjul er det tilladt at anføre navnet på konstruktøren og modelnavnet på hjulet, evt. navnet på cykelfabrikanten, alt gentaget på begge sider af for- og baghjul, og forbundets navn kan også anføres uden størrelsesbegrænsning. Ved kørsel i Danmark er der ingen begrænsninger hvad angår reklame på pladehjul, dog kan Teknisk Kommission afvise anstødelige tekster.
- 1.30 DCU kan give tilladelse til, at der anbringes reklamer, slogans eller lign. på rygnumre i max. 6 eller 7 cm's højde iflg. regler herom i 5. Kapitel, Cyklers mål og konstruktion, side 30.
- 1.31 Ved VM-, EM- og World Cup-løb skal DCU's nationaltrøje med reklame for DCU's sponsor bæres.
- 1.32 Danske UCI- og DCU-hold kan, mod at betale afgift til DCU, få tilladelse af DCU's Bestyrelse til at anvende et kommercielt navn, se 2. Kapitel, seide 13.
- 1.33 DCU klubber kan ikke få tilladelse til at anvende kommercielt navn.

§ 2 DCU's sanktioner ved overtrædelse af reklame-regler m.m.

- 2.1 Overtrædelse af transferregler.
- | | |
|-------|---|
| 2.1-1 | Bod: Transfersum skal straks betales, samtidig med bod til DCU på 25 % af transfersummen. I tilfælde at uenighed om transfersummen kan TK/Bestyrelse fastsætte denne. |
|-------|---|
- 2.2 Hvis en klub tager en ny ændret klubdragt i brug uden DCU-godkendelse.
- | | |
|-------|-----------------------|
| 2.2-1 | Bod: 600 kr. til DCU. |
|-------|-----------------------|
- 2.3 Hvis en klub har tilføjet trøje/bukser m.m. reklame uden DCU-godkendelse.
- | | |
|-------|-----------------------------------|
| 2.3-1 | Bod: 600 kr. til DCU pr. reklame. |
|-------|-----------------------------------|
- 2.4 Hvis ulovlig reklame anvendes på udstyr, rygnumre m.m. uden DCU-godkendelse
- | | |
|-------|-----------------------|
| 2.4-1 | Bod: 600 kr. til DCU. |
|-------|-----------------------|
- 2.5 Hvis en rytter med eller uden sin klubs eller DCU's samtykke optræder med ulovlig reklame til egen vinding.
- | | |
|-------|---|
| 2.5-1 | Bod: 600 kr. til DCU + det beløb rytteren har fået. |
|-------|---|
- 2.6 Hvis en rytter på en officiel DCU-tur anvender anden reklame end DCU's officielle sponsorer.
- | | |
|-------|------------------------|
| 2.6-1 | Bod: 1000 kr. til DCU. |
|-------|------------------------|

201801304+

2.7 Hvis en rytter på en officiel distriktstur anvender anden reklame end distriktets officielle sponsorer.

2.7-1 Bod: 1000 kr. til distriktet.

4. Kapitel Løbsjury

§ 1 Løbsjury

- 1.1 Alle cykelsportsarrangementer skal overvåges og kontrolleres af en løbsjury bestående af DCU-kommissærer.

§ 2 Kommissæren

- 2.1 Alle kommissærer i danske cykelsportsarrangementer skal have en gyldig licens, og være uddannede DCU-kommissærer.

§ 3 Hvem kan virke som kommissær

- 3.1 Kommissærer i alle arrangementer skal være fyldt 18 år og ikke være over 70 år. DCU's kommissærudvalg kan give dispensation til at kommissærer under 18 og over 70 år virker. Dopingkommissærer kan fungere efter det fyldte 65. år.

§ 4 Løbsjuryen og dens beføjelser

- 4.1 Løbsjuryen er et cykelsportsarrangements øverste myndighed, men skal ved beslutninger tage fornuftige, kollegiale hensyn til øvrige officials. Løbsjuryen er ansvarlig for, at løbene afvikles i overensstemmelse med ånd og ordlyd i DCU's reglementer og bestemmelser. Løbsjuryen har pligt til at nedskrive alle kendelser, den har truffet, i en af det respektive distrikt oprettet løbsprotokol.
- 4.2 Over kommissærernes afgørelser føres en protokol, og i særlige tilfælde udfærdiges en skriftlig beretning, der underskrives af mindst to af kommissærerne.
- 4.3 Løbsjuryen har beføjelser til:
- | | |
|-------|---|
| 4.3-1 | at modsætte sig en rytters start, hvis rytteren har karantæne etc. |
| 4.3-2 | at deklassere en rytter én eller flere pladser. |
| 4.3-3 | at diskvalificere ryttere, der måtte bryde løbsreglementet. |
| 4.3-4 | ved et af dens medlemmer eller en af løbsjuryens befuldmægtigede at diskvalificere ryttere på stedet, når disse bliver grebet på fersk gerning i overtrædelse af løbsreglementet. |
| 4.3-5 | at idømme advarsler |
| 4.3-6 | at idømme karantæne |
| 4.3-7 | Disse afgørelser er inappellable og kan ikke appelleres. |
- 4.4 Løbsjuryen skal påpege uregelmæssigheder, træffe afgørelser angående eventuelle protester og indsigelse mod handlinger under løbet, foretage eventuel afhøring af ryttere og officials, afsige kendelser om mulige overtrædelser af løbsreglementet og indberette herom til den lokale distriktsbestyrelse. Løbsjuryen skal rapportere til distriktets kommissærudvalg.
- 4.5 En kendelse kan f.eks. være: advarsel, startnægtelse, deklassering, diskvalifikation og karantæne af en varighed af max. 14 dage. En karantæne skal have en start- og slutdato for at være gyldig.
- 4.6 Kommissærerne i løbsjuryen må ikke have andre funktioner i det pågældende løb.
- 4.7 Det er chefkommissærens ansvar at orientere sig om, hvem der er givet karantæner og advarsler til, inden han tager ud til det arrangement han/hun skal virke ved.

§ 5 Løbsjuryens sammensætning og størrelse

- 5.1 En løbsjury består af en chefkommissær, 1. kommissær, 2. kommissær, 3. kommissær etc.
- 5.2 Antallet af kommissærer i en løbsjury fastsættes efter arrangementets art af det i det respektive arrangements relevante kommissærudvalg. Der er fastsat en størrelse for løbsjuryen i enkelte arrangementstyper på DCU's kalender.

§ 6 Faciliteter

- 6.1 Der skal være passende lokaliteter til disposition for løbsjuryen.

§ 7 Mesterskaber

- 7.1 DCU's Kommissærudvalg udpeger kommissærer til DM'er. Derudover udtager udvalget på samme måde en måldommer til linjeløbene i DM-ugen.

§ 8 Afregning af kommissærer

- 8.1 Kommissærer afregner deres udgifter med det pågældende kommissærudvalg ved almindelige løb. Rejse- og opholdsudgifter for kommissærer og TK ved DM'er afregnes med DCU.

§ 9 Måldommer

- 9.1 Måldommerens afgørelse om placeringsrækkefølge på stregen er inappellabel hvis målfoto ikke findes/fungerer.
- 9.2 Måldommeren skal have plads på et hævet og overdækket podium lige ud for målstregen.

§ 10 International uddannelse af kommissærer

- 10.1 DCU's kommissærudvalg afgør (i samråd med DCU's bestyrelse), hvilke kommissærer der kan indstilles i UCI-kommissærkurser.

§ 11 Officials

- 11.1 Officials er de hjælpere, der fungerer som dommere, tidtagere, startere og kontroller m.fl.
- 11.2 Officials udfører de funktioner, der pålægges dem af arrangørerne, under ansvar overfor juryen.

§ 12 Sikkerhed/Samaritter

- 12.1 Arrangøren skal sørge for uddannet samaritterhjælp i målområdet, som minimum 2 personer.
- 12.2 Arrangøren skal sørge for at man omgående kan tilkalde en ambulance.
- 12.3 Poster med bærbare radioer og/eller mobiltelefoner skal placeres med jævne mellemrum på ruten og under alle omstændigheder på kritiske punkter.
- 12.4 Arrangøren skal udarbejde en telefonliste for arrangementet.

§ 13 Resultater

- 13.1 Ethvert løbsresultat skal som hovedregel udarbejdes efter [UCI's model](#).
- 13.2 Ethvert løbsresultat skal godkendes af den udpegede måldommer.
- 13.3 Ethvert løbsresultat skal foreligge senest 30 minutter efter at sidste præmietagende rytter har passeret målstregen.

§ 14 TV-rettigheder

- 14.1 DCU har ved overenskomst overdraget retten til salg og markedsføring af alle unionens radio- og TV-rettigheder til TEAM DANMARK.
- 14.2 Alle forhandlinger om radio- og TV-transmission fra cyklearrangementer skal derfor forhandles gennem og af TEAM DANMARK. Dette betyder i praksis, at løbsarrangører i første omgang kontakter DCU's kontor for nærmere information

5. Kapitel Cyklers mål og konstruktion

§ 1 Indledning

- 1.1 Nærværende regler er oversat fra UCI's regler og vedrører derfor enhver, som ønsker at dyrke cykelsport med en godkendt licens.
- 1.2 Reglerne tolkes i Danmark løstere for ungdomsryttere eller yngre. I visse tilfælde kan der – ved løsledelsens beslutning – dispenseres fra reglerne ved almindelige landevejsløb i Danmark
- 1.3 For U11-17-klasserne gælder endvidere følgende regler i Danmark. Restriktionerne gælder ikke for U17-ryttere, der deltager ved DM eller distriktsmesterskaber for U19/U17 i enkeltstart og holdløb.
 - 1.3-1 Cyklerne må ikke være monterede med styrbøjler, kohorns- eller triathlonstyr.
 - 1.3-2 Enkelstartcykler med skråt overrør – faldende fremad – må ikke bruges.
 - 1.3-3 Pladehjul samt hjul med mindre end 12 eger er ikke tilladt.
 - 1.3-4 U11 og U13: Tempohjelm er ikke tilladt fra og med 1/1-2018 (1/1-2017)**
 - 1.3-5 U11 og U13: Fra og med 1/1-2018 skal rytterne anvende traditionelle hjul, se afsnit 12.11 side 24. (1/1-2017)(1/1-2018)**
- 1.4 For Elite H/D samt U19 kan der i almindelige danske løb (ikke-UCI-løb) undtagelsesvist anvendes udstyr som ikke overholder kravene i dette kapitel. Mindstekravet i de tilfælde er anvendelse af hjul med mindst 10 eger.
- 1.5 Ryttere, som deltager i løb på UCI's kalender eller i udlandet, er underlagt UCI's og/eller lokale regler.
- 1.6 Det er juryens ansvar at sikre, at reglerne bliver fulgt
- 1.7 Ryttere, som deltager i løb i udlandet, er underlagt de lokale regler.

§ 2 Principper

- 2.1 Enhver licensholder skal sikre at hans udstyr, cykel med påmonterede dele, beklædning, hjelm m.m. ikke på nogen måde, hverken i kvalitet, materiale, design el. a. kan udgøre en fare for ham selv eller andre.
- 2.2 Enhver licensholder skal sikre at det udstyr han anvender til konkurrence er UCI-godkendt efter de gældende godkendelsesprotokoller som fremgår af UCI's hjemmeside. (1/1-2017)**
- 2.3 DCU kan ikke holdes ansvarlig for de eventuelle følger af brugen af udstyr. Det gælder også for defekt udstyr eller udstyrets manglende indretning efter reglerne og selv om en rytter har fået lov at deltage i en konkurrence med det pågældende udstyr.
- 2.4 Forsøg på at undgå eller ikke at give kommissærerne eller deres hjælpere lov til at undersøge et stykke udstyr kan sanktioneres. (1/1-2017)**

§ 3 Tekniske nyheder

- 3.1 Med undtagelse af MTB må ingen tekniske nyheder – cykler, monteret udstyr, tilbehør, hjelme, tøj, kommunikationsmidler m.m. - blive brugt eller båret af nogen rytter eller anden licensholder under et løb uden at være godkendt af UCI. Ansøgning om godkendelse af udstyr skal sendes til UCI før den 30. juni i et givet år sammen med al nødvendig dokumentation. Hvis en godkendelse opnås, vil den først være gældende fra den 1. januar i det følgende år.
- 3.2 En godkendelse vil alene betyde at udstyret er accepteret fra et sportsligt synspunkt.
- 3.3 Der er ikke tale om en teknisk nyhed, hvis udstyret holder sig inden for de her beskrevne regler.
- 3.4 Hvis kommissærerne skønner, at en licensholder præsenterer en teknisk nyhed som endnu ikke har UCI's godkendelse, skal licensholderen nægtes deltagelse i løbet, hvis ikke han afstår fra brugen af den tekniske nyhed.
- 3.5 Hvis en ikke godkendt teknisk nyhed benyttes under et løb, vil det automatisk føre til elimination eller diskvalifikation, uden mulighed for appel.
- 3.6 Hvis den tekniske nyhed ikke bemærkes eller dømmes af kommissærerne, vil UCI's disciplinær komite udstede en diskvalifikation.

- 3.7 Uden for løb vil UCI afgøre om en genstand er en teknisk nyhed og om proceduren beskrevet i artikel 1.3.04 skal følges.

§ 4 Cykler

§ 5 Indledning

- 5.1 Cyklens konstruktion skal følge cykelsportens ånd og princip. Det er sportens ånd: at ryttere konkurrerer på lige fod. Det sportens princip: at rytteren kommer før cyklen.

§ 6 Principper

§ 7 Definition

- 7.1 En cykel skal være udstyret med to hjul af samme diameter. Det forreste skal kunne styres, det bageste skal drive cyklen frem gennem et system af pedaler og kæde.

§ 8 Type

- 8.1 Cykler og deres udstyr skal kunne købes i gængs handel.

Udstyr, som er under udvikling og endnu ikke på markedet, skal autoriseres af UCI Udstyrskommission før det må bruges. (1/1-2017)

Brug af udstyr designet alene til at opnå en speciel virkning (for rekord eller andet) er ikke tilladt.

§ 9 Position

- 9.1 Rytteren skal sidde normalt på cyklen. Det betyder, at han udelukkende understøttes af pedaler, sadel og styr.

§ 10 Styring

- 10.1 Cyklen skal have et styr så den kan manøvreres sikkert under alle forhold.

§ 11 Fremdrift

- 11.1 Cyklen må kun drives frem af en kædetrukket udveksling ved at bevæge benene i en cirkulær bevægelse uden elektrisk eller anden hjælp.

I para-cykling kan proteser/ortopædiske støtter for øvre eller nedre lemmer kun anvendes af atleter der er evaluerede i overensstemmelse med UCI-proceduren og som har konfirmeret (C) eller gennemset (R) status.

Proteser/ortopædiske støtter for de nederste lemmer kan under ingen omstændigheder anvendes uden for para-cykling.

§ 12 Tekniske specifikationer

Hvor ikke andet er angivet gælder følgende tekniske specifikationer for cykler i følgende dicipliner: Landevej, Bane og Cyle-Cross.

De specielle karakteristika for cykler til MTB, BMX, **BMX Freestyle** Trial, Salsport og Handicap findes i slutningen af dette kapitel. (1/1-2017)

For reference se , side Figur 1, side 24.

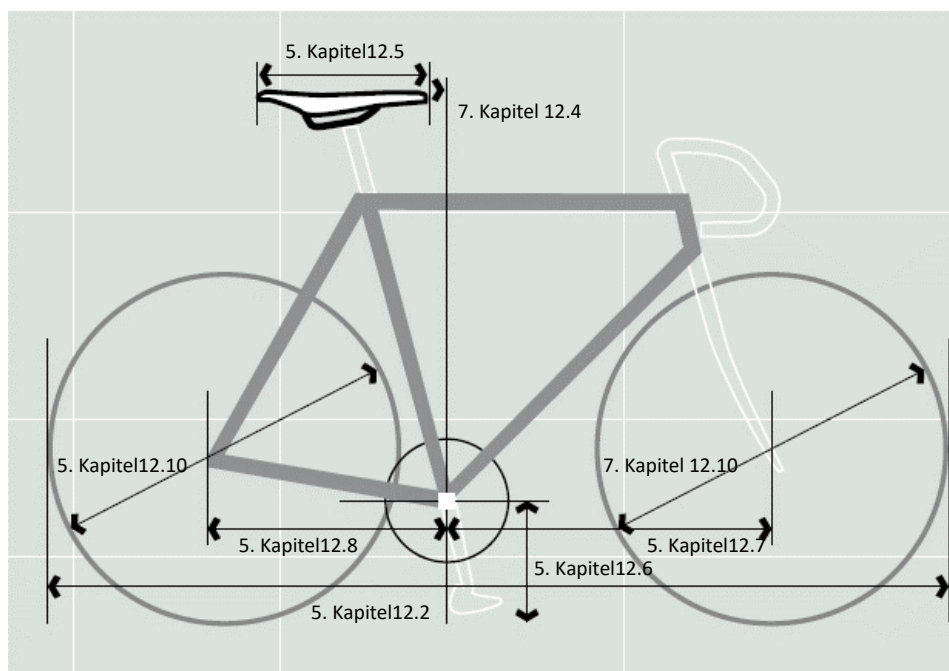

Figur 1 Cyklens basismål med artikel-reference.

- 12.2 En cykel må ikke måle mere end 185 cm i længden og 50 cm i bredden.
- 12.3 En tandem må ikke måle mere end 270 cm i længden og 50 cm i bredden.
- 12.4 Sadelspidsen skal være minimum 5 cm bagved et lodret plan gennem krankakslen. Det gælder dog ikke for banecykler i sprint, keirin, 500 m og 1 km. Sadelspidsen må dog under ingen omstændigheder nå frem foran det nævnte plan.
Sadelspidsen kan rykkes frem til et lodret plan gennem krankakslen hvis det er nødvendigt af morfologiske grunde. Med morfologiske grunde menes alt, der har med størrelsen af en rytters krop eller lemmer at gøre.
Fejl!
- En rytter som mener at have brug for en cykel med mindre dimensioner end de ovenfor beskrevne skal informere kommissærerne herom ved cykeltjekket.
Fejl!
- Der gives kun 1 morfologisk undtagelse; enten rykkes sadlen eller styret frem i overensstemmelse med artikel 15.2 side 27.
- 12.5 Et plan gennem sadlens højeste bagerste og forrest punkt kan afvige maksimalt 9 grader fra vandret. Sadlens længde skal være minimum 24 cm, maksimum 30 cm. Længden kan måles med en tolerance på 5 mm.
- 12.6 Afstanden mellem krankakslen og et vandret underlag, som cyklen står på, skal være minimum 24 cm og maksimum 30 cm.
- 12.7 Afstanden mellem et lodret plan gennem krankakslen og et lodret plan gennem forakslen skal være minimum 54 cm og maksimum 65 cm ⁽¹⁾.
- 12.8 Afstanden mellem et lodret plan gennem krankakslen og et lodret plan gennem bagakslen skal være minimum 35 cm og maksimum 50 cm.
- 12.9 Den indvendige afstand mellem gaffelenderne må for forgaflen ikke overstige 11,5 cm og for baggaflen ikke overstige 14,5 cm.
- 12.10 Cyklens hjul må have en diameter på minimum 55 cm og maksimum 70 cm begge mål inklusive dæk. Hjulene skal være lige store.
Til cykle-cross må dækkets diameter ikke overstige 33 mm og dækket må ikke have nogen form for pigge eller spidser.
- 12.11 For linjeløb i disciplinerne Landevej og Cykle-cross må bruges hjul godkendt af UCI. For at blive godkendt skal hjulet gennemgå og bestå en test på et UCI godkendt laboratorium.

Bortset fra de regler og godkendelser som landets love foreskriver gælder ovenstående ikke for traditionelle hjul. Et traditionelt hjul er defineret ved:

- | | |
|---------|--|
| 12.11-1 | En fælghøjde under 25 mm |
| 12.11-2 | Fælgen er lavet af en metal-legering. |
| 12.11-3 | Hjulet har mindst 20 stål-egere som kan afmonteres. |
| 12.11-4 | Alle hjulets dele skal være identificerbare og kommercielt tilgængelige. |

Se UCI's liste over godkendte hjul på: [UCI's liste over godkendte hjul](#)

I baneløb er pladehjul foran kun tilladt i tidskørsler. 200 m flyvende er en del af sprintdisciplinen og derfor ikke en tidskørsel.

§ 13 Vægt

13.1 Cyklens vægt må ikke være under 6,8 kilogram.

§ 14 Konfiguration

14.1 For linjeløb på landevej og cykle-cross skal cyklen være bygget omkring det traditionelle mønster med en hoved-trekant, se Figur 1 side 24. Den skal laves af lige eller koniske rørformede elementer (som kan være runde, ovale, dråbeformede, fladtrykte el. a. i tværsnit); Gennem hvert element undtagen bagstag og -stræbere skal man kunne trække en ret linje. Cyklens elementer skal forbindes efter følgende mønster: overrøret (1) skal forbindes til toppen af kronrøret (2) og til toppen af sadlørøret (4); sadlørøret (hvorfra saddelpinden rager op) skal forbindes til krankboksen; skrårøret (3) skal forbindes til krankboksen og til bunden af kronrøret. De bageste trekanten skal udgøres af bagstræbere (6), bagstag (5) og sadlørør (4) hvor bagstagene fastgøres til sadlørøret inden for reglerne om overrørets hældning.

14.2 Det største tværsnit målt lodret på elementerne må være 8 cm og det mindste tværsnit målt horisontalt må være 2,5 for hovedelementerne 1, 2, 3 og 4. Minimumstværsnittet for bagstræbere (6), bagstag (5) og forgaffel (7) er 1 cm.

14.3 Overrøret må hælde så længe det kan indrammes af en horisontal terning med højden 16 cm og dybden 2,5 cm.

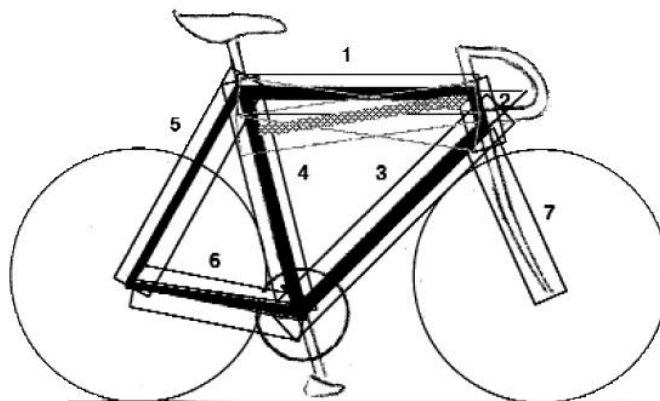

Figur 2 Cyklens konfiguration.

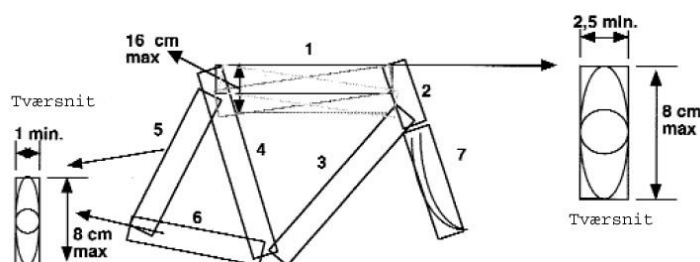

Figur 3 Elementernes dimensioner 1.

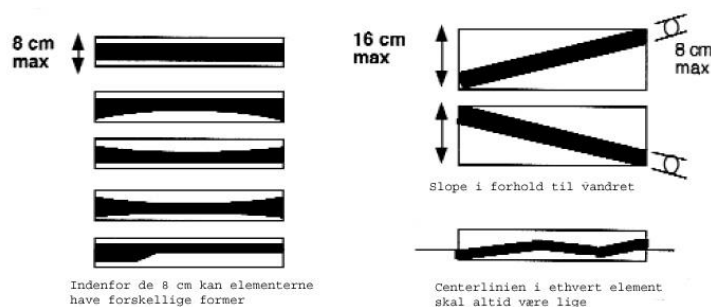

Figur 4 Elementernes dimensioner 2.

- 14.4 For tidskørsler og baneløb må cyklens elementer være rørformede eller massive, samlede eller støbt i et stykke i et hvilket som helst tværsnit (inklusive buer, ovaler, I-bjælker, H-bjælker eller andet). Elementerne med krankboks skal overholde den "trekantede" form defineret i artikel 14.1, side 25. Ligebenede kompenserende trekantede med sider på 8 cm er tilladt i elementernes samlinger undtagen hvor kædestræber og sadelstræber samles (baggaffel). Derudover må trekanten i mellem overrør og skrårør erstattes af en kompenserende zone på 16 cm målt fra kronrørets forkant. Den praktiske bredde af kronrørs-zonen må ikke overstige 16 cm på det smalleste sted i samlingen mellem overrør og skrårør og kronrørets forreste kant.

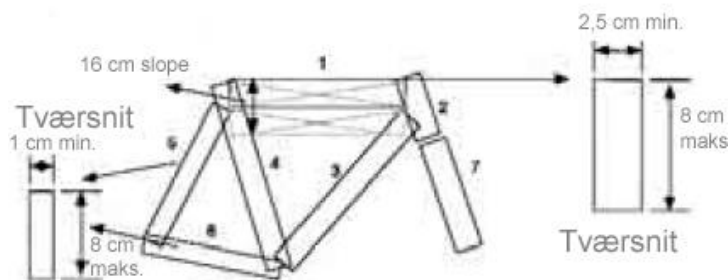

Figur 5 Tempo- og banecyklens elementer.

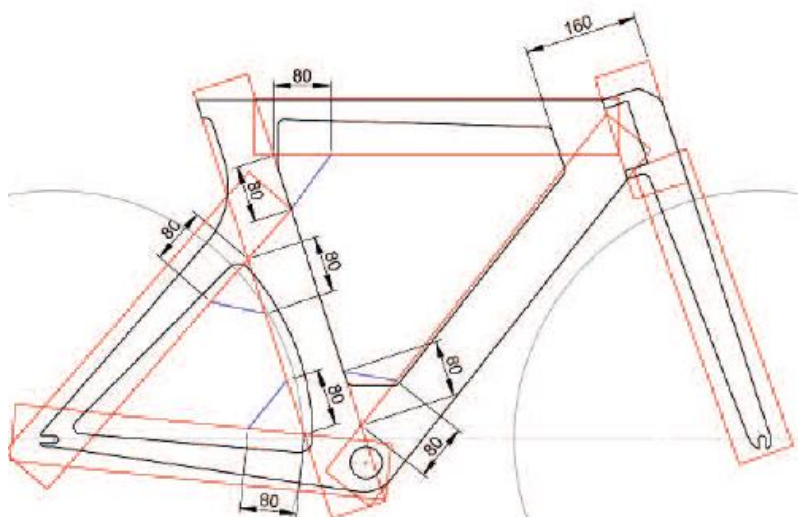

Figur 6 Tempo- og banecyklens samlinger.

§ 15 Struktur

- 15.1 For løb som ikke er nævnt i artikel 15.2 må man kun bruge det klassiske "gedebukke"styr. Styrets hvilepunkt skal ligge inden for følgende område: Under en vandret linje gennem sadelens overside (B), over en vandret linje gennem de to hjuls top-punkter (C), foran et plan som flugter med kronrøret (D) og bagved et plan lodret gennem et punkt 5 cm foran centrum af forakslen (A), se Figur 7, side 27.

Til sprint, keirin og olympisk sprint kan linjen A trækkes lodret gennem et punkt 10 cm foran centrum af forakslen.

Bremserne, som monteres på styret, består af to støttepunkter samt grebene. Man skal kunne betjene bremserne med hænderne på støttepunkterne. Enhver udbygning eller ombygning af støttepunkterne, som tjener et alternativt formål eller yderligere støtte er forbudt. En kombination af bremse- og gearkontrol i samme greb er tilladt.

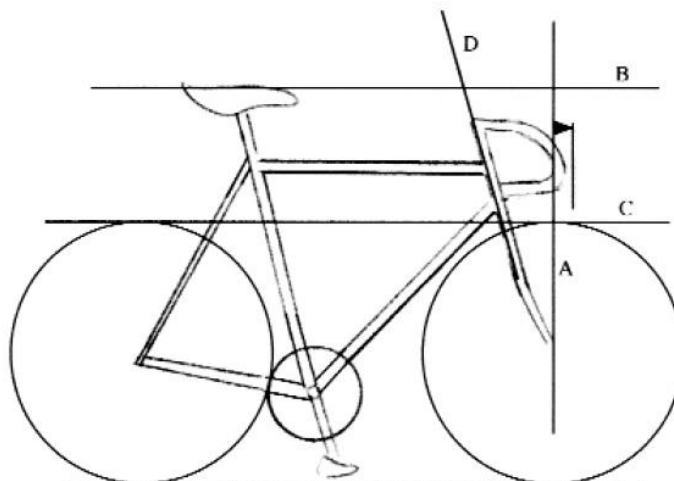

Figur 7 Cyklens indstilling og hvilepunkter.

- 15.2 Til tidskørsler på landevej og følgende bane-dicipliner: individuelt og holdfølgelsesløb, 1000 meter, 500 meter, må det klassiske styr monteres med et alternativt styr. Afstanden fra en lodret linje gennem krankboksen og til det alternative styrs yderste støttepunkt må maksimalt være 75 cm. De øvrige grænser for styret, se artikel 15.1, gælder også for det påmonterede. En albuestøtte er tilladt, se Figur 8, side 28. Højdeforskellen mellem albuestøtterne og styrets højeste og laveste punkt (inklusive gearskiftere) skal være mindre end 10 cm.

Til tidskørsler på landevej må gearskiftere og bremsegreb ikke rage længere ud end 75 cm målt fra et plan lodret gennem krankakslen.

For løb af typen nævnt i denne artikel kan de 75 cm øges til 80 cm hvis det er nødvendigt af morfologiske grunde. Morfologiske grunde vedrører størrelsen på en rytters krop eller lemmer. En rytter, som af den grund mener at han må benytte en længde over de 75 cm og under de 80 cm, skal informere kommissær-panelet ved cykeltjekket.

Ryttere med en højde på 190 eller højere kan afstanden nævnt ovenfor øges til 85 cm.

Der gives kun 1 morfologisk undtagelse; enten rykkes sadlen eller styret frem i overensstemmelse med artikel 12.4 side 24.

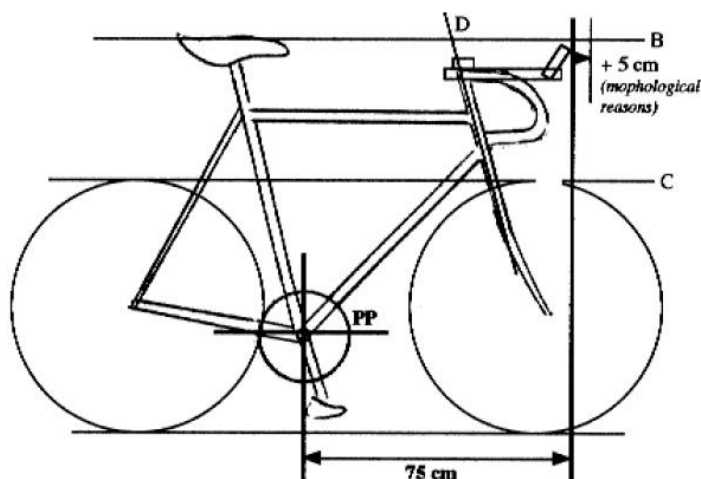

Figur 8 Tempocyklens indstilling og hvilepunkter.

- 15.3 Ethvert stykke udstyr, tilføjet, indsat eller påmonteret cyklen, f.eks. en skærm, en fuselage eller en omgivende struktur, som har til formål eller har den effekt, at det nedsætter luftmodstanden eller kunstigt øger cyklens fremdrift, er forbudt.

En skærm defineres som en fast fikseret komponent, der virker som vindskærm eller er vindafvisende med det formål at nedsætte vindmodstanden for en fast del af cyklen, se Figur 9, side 28.

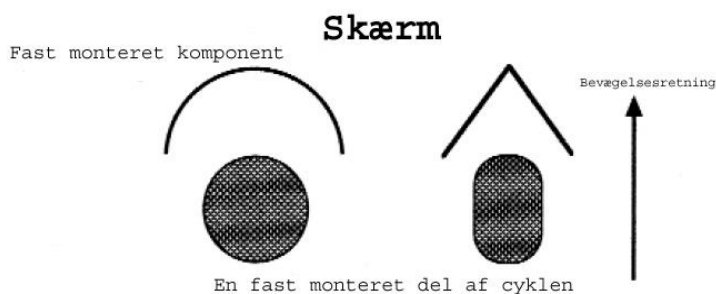

Figur 9 Definition af en skærm.

En fuselage defineres som en ud-, ombygning eller strømlining af en del af cyklen. Det er tilladt så længe forholdet mellem det største tværsnit og det mindste tværsnit, målt samme sted på røret og vinkelret på hinanden, ikke overstiger 3:1, se Figur 10, side 29. **Denne regel gælder ikke cyklens ramme og gaffel.** (1/1-2017)

Fuselage

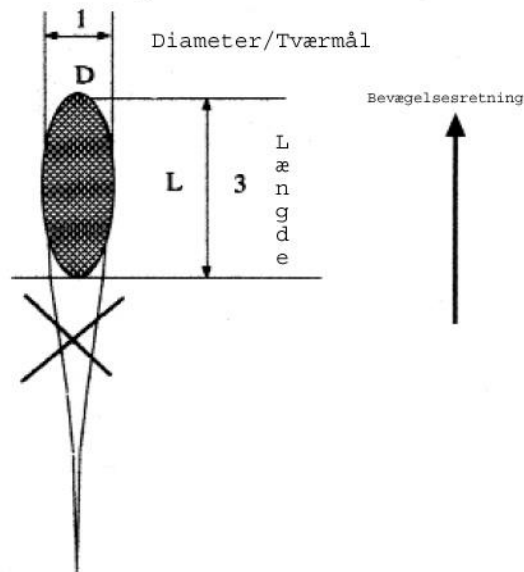

Figur 10 Definition af en fuselage.

En omgivende struktur defineres som brugen af eller ombygning af en af cyklens faste komponenter på en måde, så den omgiver en bevægende del som f.eks. et hjul eller en garniture, se Figur 11, side 29.

Omgivende struktur

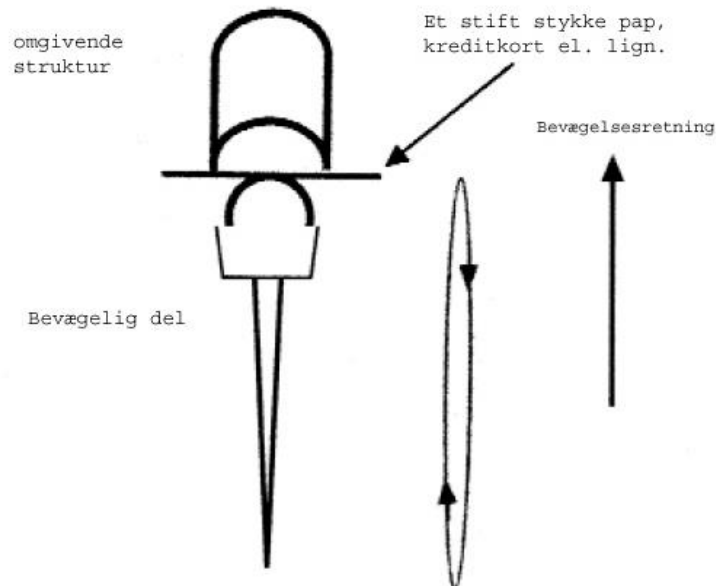

Figur 11 Definition af en omgivende struktur.

En praktisk måde at tjekke, om man står over for en omgivende struktur eller ej er at det skal være muligt at passere et stift kort, f.eks. et kreditkort mellem de to dele: den faste og den bevægende, se Figur 12, side 30. Kan man ikke det, er det en ikke tilladt omgivende struktur.

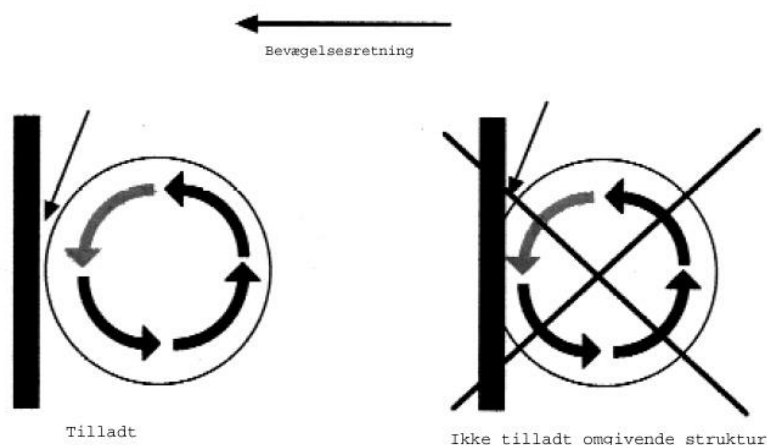

Figur 12 Et tjek af om det er en omgivende struktur eller ej.

- 15.4 Frikranse, flere gear og bremses er ikke tilladt i bandedisciplinerne, hverken i konkurrence eller til træning.
 Skivebremses er tilladt i Cykle-cross **og BMX** i både træning og konkurrence. (1/1-2017)
 På landevej og i cykle-cross er "fixed" gear ikke tilladt og bremse-systemet skal virke på begge hjul.

§ 16 Danske specialregler

- 16.1 For ældre klasser - U19 og op - tillades landevejshjul i baneløb hvor det anses for nødvendigt for at opnå en tilstrækkelig deltagelse. Den benyttede landevejshjul skal være med valgt og blokeret gear.
 16.2 MTB-hjul anvendes i Cykle Cross efter godkendelse fra DCU's Crossudvalg dog må dækkets bredde ikke overstige det i stk. 12.10 angivne mål.
 16.3 MTB-styr må anvendes på hjulet. Ved DM og Distriktmesterskaber dog med en maksimal styrbredde på 50 cm.

§ 17 Andet udstyr

- 17.1 Det er ikke tilladt at anvende ikke-essentielt udstyr; tøj eller andet, der er designet til at påvirke rytterens præstation som f.eks. at nedsætte luftmodstanden eller ændre på rytterens krop (kompression, stræk, støtte el.lign)
 17.2 Noget tøj og udstyr kan anses for at være essentielt hvis vejret kræver det for rytterens sikkerhed eller helbred.
 17.3 Skoovertræk er forbudt i løb på overdækkede baner.
 17.4 Udstyr som ryttere har på (hjelm, dragt, sko osv.) må ikke ændres så det tjener andet end det oprindelige formål.

§ 18 Numre

- 18.1 Rygnumre tildeles med licensen.
 18.2 Ved almindelige landevejshjul **skal** anvendes to rygnumre. Numrene skal anbringes så de er let genkendelige for målfoto og hjemtagere. (1/1-2017)
 18.3 Til Post Cup og UCI-løb på dansk grund herunder DM skal bæres rygnumre i henhold til UCI's regler art. [1.3.073-080](#).
 18.4 Klasser adskilles med forskellig farve på rygnumrene.
 18.5 Reklame på rygnumre skal overholde UCI's regler art. [1.3.075](#).
 18.6 I intet tilfælde må rygnumre foldes eller beskæres o.l.
 18.7 Rammenumre kan anvendes til DM og skal anvendes i UCI løb. Rammenumre skal overholde UCI's art. [1.3.075](#).

§ 19 Hjelme.

- 19.1 Brug af hjelm er obligatorisk i cykelsport i alle discipliner.
- 19.2 Hjelmen skal være UCI-godkendt, med hård skal, godkendt polstring og hagerem.
- 19.3 Uanset lokale regler er danske ryttere, som deltager i løb i udlandet, underlagt hjelmpligt.

§ 20 Drikkedunke

- 20.1 Drikkedunke må ikke integreres i rammen og de må kun placeres på sadel- eller skrårør inden i rammen. Tværsnittet af en dunk til brug i konkurrence må ikke overstige 10 cm og ikke være mindre end 4 cm. Dunkens rumindhold skal være minimum 400 ml og maksimum 800 ml.

§ 21 Anden teknologi

- 21.1 En cykel kan være udstyret med onboard udstyr som kan være beregnet til eller har til formål at indsamle og transmittere data, information eller billeder. Den slags udstyr omfatter bl.a. måleudstyr, transponder-enheder og kameraer. Cyklen kan monteres med udstyret under følgende betingelser:
 - Systemet skal være beregnet til at monteres på cykler og må ikke påvirke certificering/godkendelse af andre dele af eller på cyklen.
 - Monteringens må ikke være sådan at udstyret kan fjernes mens den anvendes i løb og udstyret vil være regnet for fastmonteret.
 - Rytteren må ikke have nogen adgang til billeder eller information der indsamles eller transmitteres under løb om andre ryttere.

Overholdelse af førnævnte regler og hvis DCU's øvrige regler ligeledes overholdes betyder at anvendelse af onboard udstyr er tilladt. Det betyder ikke at DCU påtager sig ansvar for udstyret eller nogen konsekvenser af installation eller anvendelsen heraf. Ejheller for nogen defekt eller regelbrud udstyret måtte besidde.

Ovenstående gælder ikke i MTB Downhill og BMX kvalifikationer og finaler.

Denne regel og kravene i den angår ikke almindelige cykelcomputere inklusive powermålere og GPS, som kan afmonteres

§ 22 Handsker

- 22.1 I alle baneløb undtagen tidskørsler, skal man bruge handsker. 200 meter indledende i sprint er en del af sprint disciplinen og derfor ikke en tidskørsel.

§ 23 Radio o. lign.

- 23.1 Radio eller andre elektroniske kommunikationsmidler må ikke benyttes ud over i:
 - a) Herre Elite UCI WorldTour løb, klasse HC og 1
 - b) Dame Elite UCI Women's WorldTour løb og klasse 1.
 - c) Tidskørsler – **undtaget herfra er B/U-klasserne, dvs. B/U-klasserne kan ikke anvende radio under nogen omstændigheder.** (1/1-2017)

§ 24 Mesterskabstrøjer

- 24.1 Mesterskabstrøjer må kun bæres af den regerende mester og kun i den disciplin og løbsart hvor mesterskabet er vundet. Undtaget herfra er U11-U17, se 14. Kapitel 6.14-11.
- 24.2 En mesterskabstrøje skal altid bæres under konkurrence hvis det falder ind under art. 24.1

§ 25 Trøjer

- 25.1 Ærmeløse trøjer eller trøjer hvor ærmerne er fjernet må ikke benyttes.

§ 26 Regntøj

- 26.1 Regntøj skal være gennemsynligt eller i samme design som klubdragten evt. blot ved at benytte en af holdets/trøjens hovedfarver. Klub-/holdnavn skal fremgå af regntøjet.

6. Kapitel Afgørelser og sanktioner

§ 1 Kendelser

- 1.1 Ingen kendelse må afsiges før de involverede parter har haft mulighed for at fremføre deres historie.
- 1.2 En kendelse kan f.eks. være: advarsel, startnægtelse, deklassering, diskvalifikation, karantæne i op til 14 dage.
- 1.3 En kendelse afsiges af løbsjuryen.
- 1.4 En afsagt kendelse træder i kraft i det øjeblik den er afsagt for licensholderen.
- 1.5 Enhver kendelse skal skriftligt indberettes til det arrangerende distrikts bestyrelse samt til rytterens distrikt.
- 1.6 Enhver kendelse skal offentliggøres på DCU's hjemmeside.
- 1.7 Karantænen skal meddeles licensholder inden ikrafttræden. Derudover skal licensholders klub eller team have meddelelse om karantænen hurtigst muligt.
- 1.8 Enhver licenshavende deltager ved et cykelsportsarrangement kan idømmes straf for overtrædelse af løbsreglementet.
- 1.9 Løbsjuryen kan under ekstraordinære omstændigheder standse et igangværende løb og erklære det for ugyldigt.
- 1.10 Løbsjuryens kommissærer kan afsige kendelser i situationer, hvor de anser det for nødvendigt for at forhindre overtrædelser af reglementet.

§ 2 Advarsler

- 2.1 Har en licensholder modtaget to advarsler, udløser det én uges karantæne fra og med førstkommande mandag, efter den anden advarsel er meddelt licensholderen. Advarslen skal meddeles licensholderen samt licensholderens klub eller team inden ikrafttræden.
- 2.2 Advarsler er gældende 12 måneder fra udstedelsestidspunktet. ~~overføres ikke fra en sæson til den næste sæson. I den forbindelse følger advarsler licensåret. (1/1-2017)~~
- 2.3 Alle advarsler skal indberettes til DCU's kommissærudvalg.
- 2.4 Hvis hænderne under et opløb fjernes fra styret, kan rytteren/ne tildeles en advarsel.

§ 3 Deklassering/diskvalifikation

- 3.1 Ingen rytter eller følgebil må med vilje eller tvunget køre sådan, at det kan hindre eller genere andre ryttere eller følgebiler. Det kan medføre deklassering eller diskvalifikation.
- 3.2 Ingen rytter eller følgebil må med vilje eller tvunget foretage manøvrer, der kan forvanske et løbs resultat. Det kan medføre deklassering eller diskvalifikation.
- 3.3 Den, der straffes med diskvalifikation, fortaber alle i det pågældende løb erhvervede rettigheder, og en diskvalificeret rytter kan f.eks. ikke deltage i et efterfølgende opsamlingsløb (baneløb).
- 3.4 Deklasseringen kan spænde over én eller flere pladser og medføre oprykning af de øvrige placerede ryttere.

§ 4 Karantæne

- 4.1 En karantæne skal afvikles fuldt ud. Det gælder også karantæner udløst ved 2 advarsler; de ophæves ikke ved et års-skifte.
- 4.2 En direkte karantæne annullerer ikke en tidligere udstedt advarsel.

§ 5 Inddragelse af licens

- 5.1 Forseelser, der af løbsjuryen skønnes at medføre inddragelse af licens eller en kendelse ud over den i bestemmelserne forekommende begrænsning, indberettes til det respektive distriktets bestyrelse og derfra til DCU's bestyrelse, der træffer afgørelsen med appelmulighed (også for den indklagede institution) til DCU's Ordensudvalg.

§ 6 Protester

- 6.1 Kun fungerende licenshavere ved et igangværende arrangement har ret til protest.
- 6.2 En protest skal fremsættes skriftligt til løbsjuryen og vedlægges 50,- i depositum. Beløbet returneres, hvis protesten tages til følge, ellers tilfalder beløbet det pågældende distrikt.
- 6.3 Protest mod løbets afvikling skal indgives senest 15 minutter efter mållankomst. Protest mod præmierækken skal indgives senest 15 minutter efter at den er offentliggjort. Såfremt der indgives protest mod præmierækken, må præmier kun uddeles indtil den eller de, der kan blive inddraget i protesten.

§ 7 Appel

- 7.1 Ved appel skal distriktsbestyrelsen efter grundig afhøring og undersøgelse afsige sin kendelse.
- 7.2 Distriktsbestyrelsen kan afsige en inappellabel kendelse for suspension/inddragelse af licens op til 3 uger. Kendelsen kan gøres betinget.
- 7.3 For appelsager, der ikke er nævnt i det ovenstående, er der følgende appelinstanser **i prioriteret rækkefølge:** (1/1-2017)
- | | |
|-------|--------------------|
| 7.3-1 | DCU's Bestyrelse |
| 7.3-2 | DCU's Ordensudvalg |
- 7.4 Når en kendelse appelleres til DCU's Bestyrelse, skal DCU's Ordensudvalg orienteres.
- 7.5 I specielle sager af større betydning er DIF's amatør- og ordensudvalg 3. og sidste appelinstans.
- 7.6 En appel skal være indgivet senest 14 dage efter meddelelse af kendelse.
- 7.7 Den anklagede har til hver tid lov til at møde med en bisidder.
- 7.8 DCU's Ordensudvalg har ret til, på eget initiativ, at udvide eller forhøje en afsagt kendelse.
- 7.9 I særlige tilfælde og med DCU's accept kan en sag appelleres til UCI's appelkomite. Berørte klub, distrikt eller anklagede skal være indforstået med at betale for UCI's ekspert bistand. UCI fastlægger det appelgebyr, som skal deponeres hos DCU.
- 7.10 Karantæner på op til 14 dage givet af en løbsjury er inappellable.

§ 8 Pace

- 8.1 Hvor det ikke er et pacet løb, er pace af enhver art forbudt. Ved pace forstås ledsagelse af en hvilken som helst art indenfor en afstand af 25 meter fra rytteren.
- 8.2 Hvor det ikke er et pacet løb skal enhver rytter undgå pace under alle omstændigheder. Kommer rytteren ud for pace mod sin vilje skal han ved næste kontrol eller målgang straks underrette om det og eventuelt anvise vidner. Overtrædelse af bestemmelsen om pace medfører diskvalifikation og dermed fortabelse af eventuelt vunden præmie.
- 8.3 Distriktsbestyrelsen kan alt efter forseelsens art på eget initiativ optage sagen (med skærpet straf for øje). Se i øvrigt ovenfor.

§ 9 Manglende overholdelse af servicereglementet

- 9.1 Hvis servicereglementet ikke overholdes, kan kommissærerne idømme licenshavere fra servicevognen, der overtræder servicereglementet, en advarsel eller helt tage dem ud af løbet.
- 9.2 I gentagelsestilfælde kan de respektive distriktsbestyrelser idømme licenshavere, der har overtrådt servicereglementet, karantæne efter indstilling fra det respektive distrikts kommissærudvalg.
- 9.3 Disse kendelser er inappellable.

§ 10 Ved klubbers aflysning af UCI-løb

- 10.1 Aflysning af løb optaget på UCI's kalender:
- | | |
|--------|--|
| 10.1-1 | Bod: Afgift til DCU på 2 gange afgiften til UCI. |
|--------|--|
- 10.2 Hvis et løb er optaget på UCI's kalender ikke opfylder kravet om ryttere fra mindst 5 nationer:
- | | |
|--------|--|
| 10.2-1 | Bod: Afgift til DCU på 1 gange afgiften til UCI. |
|--------|--|

§ 11 Betaling af bøderne og evt. appel

- 11.1 Bøderne i nærværende regelsæt er godkendt af DCU's Bestyrelse.
- 11.2 Bøden skal normalt være DCU i hænde senest 3 uger efter idømmelsen.
- 11.3 Bøder kan i første omgang appelleres til TK og herefter Bestyrelsen. DCU's Ordensudvalg er sidste appelinstans.
- 11.4 Bliver bøden ikke blive betalt kan DCU udelukke enkelte ryttere, eller alle en klubs ryttere fra deltagelse i løb.

7. Kapitel Landevejsløb

§ 1 Klasseinddeling (1/1-2017)

1.1 I Danmark køres i klasserne:

- 1.1-1 Herre A, **Dame A**
- 1.1-2 Herre B, **Dame B**
- 1.1-3 Herre C
- 1.1-4 U19/**U19P**
- 1.1-5 Herre D
- 1.1-6 U17/**U17P**
- 1.1-7 **Master H40, H50, H60, H70, D30, D45 (D30 og D45 inddeling benyttes kun ved master DM)**
- 1.1-8 U15/**U15P**, U13/U13P og U11/U11P

1.2 Herre A

- 1.2-1 Klassen er åben for ryttere som er fyldt 18 år og pointkvalificerede ryttere fra klasse B samt **pointkvalificerede** ryttere på DCU-registrerede hold eller højere.
- 1.2-2 1. års Elite-ryttere kan starte i klassen hvis de har plads på et kontinentalhold eller hvis de som 2. års U19 har kørt VM på bane eller landevej.
- 1.2-3 Klassen kræver licens, kategori Elite, Master eller U23.
- 1.2-4 Ryttere som ikke opnår mindst **16** point i løbet af en sæson **kan rykke ned i Klasse B den efterfølgende sæson.**
- 1.2-5 Ryttere i banernes klasse A kan starte i landevejens klasse A til gadeløb og kriterier.
- 1.2-6 Forplejning gives i løb over 130 km.
- 1.2-7 Minimumsdistance for én dags linjeløb: 130 km, enkeltstart: 25 km.
- 1.2-8 Maksimumsdistance for én dags linjeløb: 200 km, enkeltstart: 50 km.

1.3 Herre B

- 1.3-1 Klassen er åben for ryttere, der i kalenderåret fylder 19 år eller mere og som er pointkvalificerede fra klasse C eller H40.
- 1.3-2 1. års Elite-ryttere kan starte i klassen hvis de som 2. års U19 har indkørt minimum **60** points.
- 1.3-3 **Klassen kræver licens, kategori Elite, Master eller U23.**
- 1.3-4 Oprykning til Klasse A kan ske ved mindst **80** indkørte point i samme sæson, **og skal ske ved mindst 120 points.**
- 1.3-5 Ryttere, som ikke opnår mindst **516** point i løbet af en sæson, **kan rykke ned i klasse C i den efterfølgende sæson. Masterryttere kan i den efterfølgende sæson rykke ned og starte i deres respektive aldersklasse uanset antal indkørte point.**
- 1.3-6 Minimumsdistance for én dags linjeløb: 100 km, enkeltstart: 20 km.
- 1.3-7 Maksimumsdistance for én dags linjeløb: 150 km, enkeltstart: 40 km.

1.4 Herre C

- 1.4-1 Klassen er åben for ryttere, der i kalenderåret fylder 19-39 år og pointkvalificerede ryttere fra klasse D, der falder indenfor de årgange.
- 1.4-2 1. års Elite-ryttere skal starte i klassen hvis de som 2. års U19 har indkørt **16** points eller mere og under **60** points.
- 1.4-3 **Klassen kræver licens, kategori Elite, Master eller U23.**
- 1.4-4 Oprykning til Klasse B kan ske ved **40** point og skal ske ved mindst **80** indkørte point.
- 1.4-5 Minimumsdistance for én dags linjeløb: 90 km, enkeltstart: 20 km.
- 1.4-6 Maksimumsdistance for én dags linjeløb: 130 km, enkeltstart: 40 km.

1.5 Klasse U19

- 1.5-1 Klassen er åben for ryttere, der i kalenderåret fylder 17 og 18 år, samt pointkvalificerede ryttere fra U17 og D. Bevis for fødselsårets rigtighed skal kunne vises på forlangende.
- 1.5-2 Klassen kræver **licens i kategori U19.**
- 1.5-3 Oprykning til klasse B kan ske med **DCU's Eliteudvalgs** godkendelse ved mindst **100** indkørte point. **Udvalget kan i særlige tilfælde fravige pointskravet og rykke U19-ryttere til klasse B hvis det skønnes nødvendigt.**
- 1.5-4 Oprykning til klasse B kan ske når rytteren fylder 18, hvis han i foregående sæson har indkørt mindst **100** point.
- 1.5-5 Efter oprykning kan en U19-rytter ikke længere deltage i løb i sin aldersmæssigt korrekte klasse. Undtaget herfra er DM, distriktsmesterskaber, jagttagelsesløb samt godkendte etapeløb for U19-årgange.
- 1.5-6 Ved sæsonstart skal alle U19-ryttere starte i U19 uanset klasse ved forrige sæsons afslutning. Undtaget herfra er U19-ryttere med licens i klasse D.

2018013041

- 1.5-7 Maksimumsgearing er 7,93 meter/perdalomdrejning.
- 1.5-8 Minimumsdistance for én dags linjeløb: 90 km, enkeltstart: 25 km.
- 1.5-9 Maksimumsdistance for én dags linjeløb: 140 km, enkeltstart: 30 km.
- 1.5-10 Forplejning er tilladt i DM, Cup- og etapeløb.

1.6 Herre D

- 1.6-1 D- Klassen er åben for ryttere der i kalender året fylder 18 eller mere, senest har haft licens i D eller som ikke har haft licens de sidste 5 år samt:
 1. års U19 der ikke har haft licens det seneste år eller som har opnået mindre end **16** point som 2. års U17.
 2. års U19 der ikke har haft licens det seneste år eller som har opnået mindre end **16** point som 1. års U19.
 1. års Elite der ikke har haft licens det seneste år eller som har opnået mindre end **16** point som 2. års U19.
- 1.6-2 Ryttere som tidligere har haft licens i A-klassen kan ikke opnå licens i D.
- 1.6-3 Ryttere der aldersmæssig tilhører en H-klasse kan vælge at starte i D.
- 1.6-4 Klassen kræver licens, kategori Elite, **U23**, Master eller U19.
- 1.6-5 Oprykning til C-klassen, U19-klassen eller en H-klasse kan ske ved indkørte **60** points og skal ske ved **100** indkørte points.
- 1.6-6 Minimumsdistance for én dags linjeløb: 60 km, enkeltstart: 20 km.
- 1.6-7 Maksimumsdistance for én dags linjeløb: 100 km, enkeltstart: 40 km.
- 1.6-8 Maksimal feltstørrelse i D-klassen er 75 ryttere inklusive efteranmeldelser.

1.7 Master H40

- 1.7-1 Klassen er åben for ryttere der i kalenderåret fylder 40-49 år, samt pointkvalificerede ryttere fra D og H50.
- 1.7-2 Klassen kræver Masterlicens.
- 1.7-3 Oprykning til klasse B kan ske ved indkørte 0 point og skal ske ved **80** indkørte points.
- 1.7-4 Nedrykning i den efterfølgende sæson kan ske til den respektive aldersklasse.
- 1.7-5 Ved 5 eller færre rettidigt tilmeldte ryttere skal klassen starte med klasse C men med egen **præmie- og pointsrække**.
- 1.7-6 Minimumsdistance for én dags linjeløb: **90** km, enkeltstart: 20 km.
- 1.7-7 Maksimumsdistance for én dags linjeløb: 130 km, enkeltstart: 30 km.

1.8 Master H50

- 1.8-1 Klassen er åben for ryttere der i kalenderåret fylder 50-59 år, samt pointkvalificerede ryttere fra D og H60.
- 1.8-2 Klassen kræver Masterlicens.
- 1.8-3 Oprykning til klasse H40 kan ske ved indkørte 0 point og skal ske ved **80** indkørte points.
- 1.8-4 Nedrykning i den efterfølgende sæson kan ske til den respektive aldersklasse.
- 1.8-5 Ved 5 eller færre rettidigt tilmeldte ryttere skal klassen starte med klasse H40 men med egen **præmie- og pointsrække**.
- 1.8-6 Minimumsdistance for én dags linjeløb: 70 km, enkeltstart: 20 km.
- 1.8-7 Maksimumsdistance for én dags linjeløb: 120 km, enkeltstart: 30 km.

1.9 Master H60

- 1.9-1 Klassen er åben for ryttere der i kalenderåret fylder 60 år eller mere, samt pointkvalificerede ryttere fra D.
- 1.9-2 Klassen kræver Masterlicens.
- 1.9-3 Oprykning til klasse H50 kan ske ved indkørte 0 point og skal ske ved **100** indkørte points.
- 1.9-4 Ved 5 eller færre rettidigt tilmeldte ryttere skal klassen starte med klasse H50 men med egen **præmie- og pointsrække**.
- 1.9-5 Minimumsdistance for én dags linjeløb: 65 km, enkeltstart: 15 km.
- 1.9-6 Maksimumsdistance for én dags linjeløb: 110 km, enkeltstart: 30 km.

1.10 Master H70

- 1.10-1 Klassen er åben for ryttere der i kalenderåret fylder 70 år eller mere samt pointkvalificerede ryttere fra D.
- 1.10-2 Klassen kræver Masterlicens.
- 1.10-3 Oprykning til klasse H60 kan ske ved indkørte 0 point og skal ske ved **100** indkørte points.
- 1.10-4 Ved 5 eller færre rettidigt tilmeldte ryttere skal klassen starte med klasse H60 men med egen **præmie- og pointsrække**.
- 1.10-5 Minimumsdistance for én dags linjeløb: 65 km, enkeltstart: 15 km.
- 1.10-6 Maksimumsdistance for én dags linjeløb: 110 km, enkeltstart: 30 km.

1.11 Dame A

2018013041

- 1.11-1 Klassen er åben for pointkvalificerede ryttere fra klasse Dame B og DCU teams.
- 1.11-2 Klassen kræver. licens; Elite eller Master, **U19P (U19P kræver godkendelse af DCU's Dameudvalg)**
- 1.11-3 Nedrykning til klasse Dame B **kan ske i efterfølgende sæson ved godkendelse af DCU's Dameudvalg. Nedrykkede ryttere til Dame B starter med 0 point i den nye sæson.**
- 1.11-4 **Hvis der er forhåndstilmeldt færre end 15 ryttere, skal Dame A i linjeløb køre sammen med en anden klasse. Samkøringsfelt fastlægges af DCU's Dameudvalg. Samkøringsfeltet kan være forskelligt fra distrikt til distrikt.**
- 1.11-5 **Ved samkørsel med anden klasse skal Dame A skal køre med egen præmie-række og pointsrække.**
- 1.11-6 Minimumsdistance: linjeløb 90 km, enkeltstart: 20 km
- 1.11-7 Maksimumsdistance: linjeløb 140 km, enkeltstart: 40 km

1.12 Dame B

- 1.12-1 Klassen er åben for ryttere der i kalenderåret fylder 19 år, ryttere oprykket fra U19P samt begyndere.
- 1.12-2 **Klassen kræver. licens; Elite eller Master, U19P (U19P kræver godkendelse af DCU's Dameudvalg)**
- 1.12-3 Oprykning til klasse Dame A kan kun ske efter indstilling fra distrikternes dameudvalg.
- 1.12-4 **Hvis der er forhåndstilmeldt færre end 15 ryttere, skal Dame B i linjeløb køre sammen med en anden klasse. Samkøringsfelt fastlægges af DCU's Dameudvalg. Samkøringsfeltet kan være forskelligt fra distrikt til distrikt.**
- 1.12-5 **Ved samkørsel med anden klasse skal Dame B køre med egen præmie- og pointsrække.**
- 1.12-6 Minimumsdistance: linjeløb: 60 km, enkeltstart: 20 km
- 1.12-7 Maksimumsdistance: linjeløb: 80 km, enkeltstart: 25 km

1.13 U19P

- 1.13-1 Klassen er åben for ryttere, der i kalenderåret fylder 16, 17 og 18 år samt pointkvalificerede ryttere fra **U17P.**
- 1.13-2 **Klassen kræver licens i kategori U19P.**
- 1.13-3 DCU's Dameudvalg **indstiller** U19P-ryttere til oprykning til Dame A eller Dame B. I forbindelse med forberedelse til VM o.lign. kan U19P -ryttere rykkes op efter godkendelse af DCU's Dameudvalg og **DCU's Eliteudvalg.**
- 1.13-4 **Efter oprykning kan en U19P-rytter ikke længere deltage i løb i sin aldersmæssigt korrekte klasse. Undtaget herfra er DM, Distriktsmesterskaber, iagttagelsesløb samt godkendte etapeløb for U19P.**
- 1.13-5 **Ved sæsonstart skal alle U19P ryttere starte i U19P uanset klasse ved forrige sæsons afslutning.**
- 1.13-6 Maksimumsgear 7,93 meter pr pedalomdrejning.
- 1.13-7 Minimumsdistance: linjeløb: 60 km, enkeltstart: 10 km
- 1.13-8 Maksimumsdistance: linjeløb: 80 km, enkeltstart: 25 km
- 1.13-9 **Forplejning er tilladt i DM, Cup- og etapeløb.**
- 1.13-10 **Ved mindre end 15 forhåndstilmeldte ryttere skal klassen køre sammen med U17**
- 1.13-11 **U19P kører altid med egen præmie- og pointsrække.**

1.14 Master D30 (klassen benyttes kun ved master DM, damer 30 år+ kører til dagligt i Dame-A eller Dame-B)

- 1.14-1 Klassen er åben for ryttere der i kalenderåret fylder 30-44 år, samt pointkvalificerede ryttere fra D45.
- 1.14-2 Klassen kræver Masterlicens.
- 1.14-3 Oprykning til klasse Dame A eller Dame B – uanset alder – kan kun ske efter indstilling fra DCU's Dameudvalg.
- 1.14-4 Ved 5 eller færre tilmeldte ryttere inklusive efteranmeldinger skal klassen starte med klasse Dame B med fælles præmierække og pointrække
- 1.14-5 Minimumsdistance for én dags linjeløb: 70 km, enkeltstart: 15 km.
- 1.14-6 Maksimumsdistance for én dags linjeløb: 90 km, enkeltstart: 30 km.

1.15 Master D45 (klassen benyttes kun ved master DM, damer 45 år+ kører til dagligt i Dame-A eller Dame-B)

- 1.15-1 Klassen er åben for ryttere der i kalenderåret fylder 45 år eller mere.
- 1.15-2 Klassen kræver Masterlicens.
- 1.15-3 Oprykning til klasse D30, **Dame B eller Dame A – uanset alder – kan kun ske efter indstilling fra DCU's Dameudvalg.**
- 1.15-4 Ved 5 eller færre tilmeldte ryttere inklusive efteranmeldinger skal klassen starte med klasse D30 **eller Dame B med fælles præmierække og pointrække**
- 1.15-5 Minimumsdistance for én dags linjeløb: 40 km, enkeltstart: 10 km.
- 1.15-6 Maksimumsdistance for én dags linjeløb: 80 km, enkeltstart: 25 km.

2018013044

1.16 U17/U17P (2 separate klasser)

- 1.16-1 Klassen er åben for ryttere der i kalenderåret fylder 15 og 16 år samt oprykkede ryttere fra ældste årgang i U15/U15P.
- 1.16-2 **Klassen kræver licens i kategori Youth.**
- 1.16-3 Maksimumsdistancer: tidskørsler: 15 km, linjeløb: 80 km.
- 1.16-4 Maksimumgear 7,01 meter pr. pedalomdrejning. Anbefalet kombination ved 700C hjul/23mm dæk: 46/14.
- 1.16-5 Distrikternes Børne- og Ungdomsudvalg (BUU) kan sammen med landstræneren rykke ryttere fra ældste årgang op i U19/U19P-klassen. I det tilfælde ændres licensen til U19-licens uden afgift.
- 1.16-6 Ryttere der i året fylder 16 år kan deltage ved DM for U19/U19P.
- 1.16-7 Ved mindre end 5 tilmeldte ryttere kører U17P sammen med U15.**
- 1.16-8 **Klasse U17P kører altid med egen points- og præmierække.**

1.17 U15/U15P (2 separate klasser)

- 1.17-1 Klassen er åben for ryttere der i kalenderåret fylder 13 og 14 år, oprykkede ryttere fra ældste årgang U13/U13P samt nedrykkede ryttere fra U17/U17P.
- 1.17-2 **Klassen kræver licens i kategori Youth.**
- 1.17-3 Maksimumsdistancer: tidskørsler: 15 km, linjeløb: 45 km.
- 1.17-4 Maksimumgear 6,35 meter pr. pedalomdrejning. Anbefalet kombination ved 700C hjul/23mm dæk: 42/14. Det er ikke tilladt at køre med låst gear, dog kan der dispenseres for udenlandske ryttere i begrænset omfang.
- 1.17-5 Distrikternes BUU kan, ud fra en sportslig vurdering af de enkelte ryttere foretage oprykning af ældste årgang til U17/U17P.
- 1.17-6 Ved mindre end 5 tilmeldte ryttere kører U15P sammen med U15.**
- 1.17-7 **Klasse U15P kører altid med egen points- og præmierække.**

1.18 U13/U13P (1/1-2017)

- 1.18-1 Klasserne er åbne for ryttere der i kalenderåret fylder 11 og 12 år, oprykkede ryttere fra U11/U11P samt nedrykkede ryttere fra U15/U15P.
- 1.18-2 **Klassen kræver licens i kategori Youth.**
- 1.18-3 Maksimumsdistancerne: tidskørsler: 10 km, linjeløb: 25 km.
- 1.18-4 Maksimumsgear 5,89 meter pr. pedalomdrejning. Anbefalet kombination ved 700C/23 mm dæk: 39/14. Det er ikke tilladt at køre med låst gear, dog kan der dispenseres for udenlandske ryttere i begrænset omfang.
- 1.18-5 Distrikternes BUU kan, ud fra en sportslig vurdering af de enkelte ryttere foretage oprykning til U15P/U15P.
- 1.18-6 Ved mindre end 5 tilmeldte ryttere kører U13P sammen med U13.**
- 1.18-7 Klasse U13P kører altid med egen points- og præmierække.**

1.19 U11/U11P

- 1.19-1 Klasserne er åbne for ryttere der i kalenderåret fylder 9 og 10 år og nedrykkede ryttere fra U13/U13P.
- 1.19-2 **Klassen kræver licens i kategori Youth.**
- 1.19-3 Maksimumsdistancerne: tidskørsler: 10 km, linjeløb: 15 km.
- 1.19-4 Maksimumsgear 5,89 meter pr. pedalomdrejning. Anbefalet kombination ved 700C/23 mm dæk: 39/14. Det er ikke tilladt at køre med låst gear, dog kan der dispenseres for udenlandske ryttere i begrænset omfang.
- 1.19-5 Distrikternes BUU kan, ud fra en sportslig vurdering af de enkelte ryttere foretage oprykning til U13/U13P.
- 1.19-6 Ved mindre end 5 tilmeldte ryttere kører U11P sammen med U11.**
- 1.19-7 Klasse U11P kører altid med egen points- og præmierække.**

§ 2 Samkørsel

- 2.1 Ved samkørsel af 2 klasser køres den korteste distance.
- 2.2 Ved samkørsel med A-klassen skal alle ryttere serviceres.

~~§ 3 Max deltagerantal (1/1-2017) (1/1-2018)~~

- ~~3.1 B&U Feltstørrelser. U11/U11P: 35, U13/U13P: 50, U15/U15P: 75, U17 begrænses kun ved DM og hér til: 75. (1/1-2017)~~
- ~~3.2 DCU's og distrikternes B/U-udvalg kan dispensere fra disse maksimum.~~

§ 4 Op- og nedrykningsregler for U11-17-klasserne.

- 4.1 Op- og nedrykning kan kun ske efter vurdering og godkendelse af distrikternes BUU med følgende betingelser:
- 4.2 Oprykning af en rytter i ældste årgang i en klasse sker ud fra en samlet sportslig vurdering af rytteren.
- 4.3 En rytter kan kun rykkes op én gang pr. sæson.
- 4.4 Efter oprykning kan rytteren ikke længere deltage i løb i sin aldersmæssigt korrekte klasse, DM undtaget.
- 4.5 Nedrykning skal ske hvor det skønnes at en rytter ikke har den normale kapacitet for sin aldersmæssigt korrekte klasse.
- 4.6 Op- og nedrykkede ryttere skal under DM køre i deres aldersmæssigt korrekte klasse.

§ 5 Pointgivning (1/1-2017)

5.1 Point i landevejsløb uddeles efter følgende skala:

1. plads – 20 point
2. plads – 18 point
3. plads – 16 point
4. plads – 8 point
5. plads – 6 point
6. plads – 4 point
7. Plads – 2 Point
8. Plads – 2 Point
9. Plads – 2 Point
10. Plads – 2 Point

5.2 Til øvrige placeringer i pointsrækken gives 2 points.

5.3 Pointsrækken beregnes som:

- | | |
|-------|---|
| 5.3-1 | Efteranmeldelser skal tælles med i opgørelsen hvis arrangøren har accepteret dem. |
| 5.3-2 | I Elite, U23, U19 fordeles points i forholdet 1:3 for op til og med 30 tilmeldte ryttere; points udløses pr. påbegyndt 3. tilmeldte rytter. |
| 5.3-3 | I Elite, U23, U19 fordeles points i forholdet 1:5 fra og med den 31. tilmeldte rytter.; points udløses pr. Påbegyndt 5. tilmeldte rytter. |
| 5.3-4 | Forholdet 1:3 gælder i børn/unge for alle tilmeldte ryttere. |

5.4 Placeringer i begge distrikter skal medregnes.

5.5 Placeringer ved officielle DM løb for Elite, U23/U23P, U19/U19P samt B/U tæller dobbelt.

Hvis der til DM for B/U køres B-finaler, gives der point efter almindelig skala i disse B-finaler.

5.6 UCI endagsløb og UCI etapeløb for Elite, herunder PostNord Danmark Rundt giver ikke point.

5.7 Øvrige etapeløb på tid giver point efter slutresultatet i alle klasser.

5.8 Ved etapeløb på tid gives der point til nr. 1-2-3 på hver etape (prolog undtaget) i hver klasse; hhv 3-2-1 point.

5.9 Ved parløb deles point mellem rytterne, så hver rytter får point efter denne skala: 10-9-8-4-3-2-1-1-1-1 point.

5.10 Der kan ikke tildeles point i følgende løbsformer:

- | | |
|--------|--|
| 5.10-1 | Alle løbsformer med blandede klasser (herunder også gadeløb) |
| 5.10-2 | Løb som afgøres på point |
| 5.10-3 | Stafet og holdløb |
| 5.10-4 | Invitationsløb |

5.11 Oprykning skal ske når tilstrækkeligt pointstal er opnået jf. reglerne for de enkelte klasser. Det påhviler rytteren selv at oplyse herom.

§ 6 Præmierække (1/1-2017)

6.1 I landevejsløb uddeles der præmier i henhold til de individuelle vedtagne regler om præmiering i hhv. Distrikt Sjælland og Distrikt Jylland-Fyn.

- 6.1-1 I Elite, U23/U23P, U19/U19P klasserne præmieres med maksimum 15 præmier.
- 6.1-2 I B/U-klasserne præmieres med maksimum 25 præmier – ved flere end 75 startende i en B/U klasse, opfordres arrangøren til at forhøje præmieantallet.
- 6.1-3 Efteranmeldelser skal tælles med i opgørelsen hvis arrangøren har accepteret dem.
- 6.1-4 I Elite, U23, U19 fordeles præmier i forholdet 1:3 for op til og med 30 tilmeldte ryttere; præmie udløses pr. påbegyndt 3. tilmeldte rytter. (1/1-2017)
- 6.1-5 I Elite, U23, U19 fordeles præmier i forholdet 1:5 fra og med den 31. tilmeldte rytter.; præmie udløses pr. Påbegyndt 5. tilmeldte rytter. (1/1-2017)
- 6.1-6 Forholdet 1:3 gælder i børn/unge for alle tilmeldte ryttere. (1/1-2017)

6.2 I klasserne U11/U11P U13/U13P, U15/U15P samt U17/U17P skal det tilstræbes at præmiere hele præmierækken med pokaler.

Ved etapeløb i B&U-klasserne præmieres kun slutresultatet med pokaler.

6.3 I børn/unge skal podiet for pigeklasserne fyldes hver gang der er tre eller flere ryttere til start og alle på podiet skal have præmie.

6.4 Arrangøren skal sørge for præmier til alle præmierækker.

§ 7 Løbsprogram

7.1 Arrangøren skal udarbejde et program for arrangementet som skal indeholde – som minimum – følgende oplysninger:

- 7.1-1 At løbet afvikles under DCU's regler
- 7.1-2 At DCU's bødeskala er gældende
- 7.1-3 Hvilke klasser, der arrangeres for
- 7.1-4 Hvilken løbs-type, der arrangeres
- 7.1-5 Start-tid for indskrivning
- 7.1-6 Start-tid for de enkelte afdelinger
- 7.1-7 Start-sted og opløbs-sted.
- 7.1-8 Rutebeskrivelse med distancer, profil **og angivelse af dropzoner** (1/1-2017)
- 7.1-9 Hvis nødvendigt - langnings-zones placering og længde samt hvornår langning må finde sted.
- 7.1-10 Hvis etableret: Placering og længde af drop-zone for affald.
- 7.1-11 Juryens bemanding
- 7.1-12 Arrangørens navn, adresse og telefon-nummer.

§ 8 Sikkerhed

8.1 Arrangøren skal sørge for god afmærkning af ruten med angivelse af alle forhindringer, skarpe sving og mulige forhindringer, som han kan forventes at kunne forudse.

8.2 Arrangøren skal sørge for mindst 1 førerbil foran hvert felt, 2 for A-klassen.

8.3 En zone på mindst 300 meter før og 100 meter efter målstregen skal afspærres. Zonen er udelukkende forbeholdt arrangørens medarbejdere, ryttere, førstehjælpere, holdledere, juryen og akkrediterede personer.

§ 9 Radiotour

9.1 Arrangøren skal sørge for en velfungerende radiokommunikation for alle kørende personer.

9.2 In-race radiokommunikation er ikke tilladt fra klasse U19 og yngre.

§ 10 Opførsel

10.1 En rytter må ikke **opføre sig på en måde som kan bringe sporten i miskredit eller nedgøre frivillige hjælpere, publikum eller andre deltagere. For aktive under 18 år gælder denne regel også forældre/værge og en eventuel straf vi tilfalde rytteren.** (1/1-2017) (1/1-2018)

10.2 En rytter må – **under sanktionsansvar - kun kaste ting fra sig i de angivne dropzoner.** (1/1-2017)

10.3 Det er forbudt at bruge og/eller medbringe ting af glas på cyklen. (1/1-2018)

10.4 En rytter må ikke holde fast i eller skubbe fra på en bil/motorcykel for at opnå en fordel.

§ 11 Hændelser

11.1 I tilfælde af en ulykke eller anden hændelse, som kan få indflydelse på det endelige resultat må arrangøren, efter accept fra juryen, til hver en tid:

- 11.1-1 ændre ruten
- 11.1-2 neutralisere løbet for en periode
- 11.1-3 annullere løbet/etapen
- 11.1-4 annullere en del af løbet/etapen inklusive alle løbende klassifikationer og genstarte løbet/etapen omtrent, hvor hændelsen indtraf
- 11.1-5 lade det øjeblikkelige resultat gælde
- 11.1-6 **stoppe og** genstarte løbet/etapen med de tidsforskelle, som var gældende, da hændelsen indtraf (1/1-2018)

§ 12 Udgåede ryttere

12.1 En rytter som vælger at udgå af et løb, skal øjeblikkeligt fjerne sine numre.

12.2 Han må ikke krydse målstregen.

§ 13 Biler

13.1 Enhver bil med tilladelse til at køre i et løb skal være tydeligt markeret og udstyret med radio-tour.

13.2 Bortset fra på tidskørsler må ingen bil overstige 1,66 meter i højden.

13.3 Ingen følgebilers vinduer må ikke være tildækkede så man ikke kan se igennem bilen eller fyldte med klistermærker ud over de, arrangøren uddeler til identifikation.

13.4 Enhver, som følger med i bil i løbet, skal have gyldig licens; æresgæster og journalister undtaget.

13.5 Ingen må kaste noget fra sig fra bilen undervejs.

§ 14 Kamera-motorcykler

14.1 Højest 5 kamera-motorcykler og 2 som optager lydside er tilladt i et løb.

§ 15 Færdsel under løbet

15.1 Chauffører og motorcykel-piloter har ansvaret for deres køretøj under løbet og skal øjeblikkeligt følge enhver anmodning og instruktion fra juryen eller arrangøren.

15.2 Personer, som ikke retter sig efter førnævnte anmodning eller instruktion vil blive straffet.

15.3 Straffen gælder omgående og udmåles af juryen med accept fra arrangøren.

15.4 Ingen personer må acceptere at ryttere holder fast i deres køretøj og vil blive bortvist fra løbet herfor.

15.5 Fotografering og film/video fra en bil i bevægelse er ikke tilladt.

15.6 Pressebiler må ikke køre på siden af andre biler undtagen for at kunne komme hurtigere væk, når de har fået tilladelse til det eller hvis jury-præsidenten anmoder om det.

15.7 Foran feltet skal motorcykler – uden umiddelbart ærinde eller tilladelse – holde sig foran den forreste kommissærbil.

15.8 For at fotograferer skal de bevæge sig langsomt og årvågent på højde med fronten af feltet, fotograferer og derefter hurtigt vende tilbage foran kommissæren.

15.9 Ingen motorcykel foran feltet må lade sig overhale af feltet med mindre han er blevet fanget. Inden han vender tilbage til sin oprindelige position, skal han have en kommissærs tilladelse til det.

15.10 Ved målstregen skal de tydeligt markerede fotografer holde sig til de afmærkede områder.

15.11 Motorcykler må ikke befinde sig i nærheden af feltet eller enkelte ryttere uden ærinde eller tilladelse til det.

15.12 Det er ikke tilladt at filme fra en motorcykel på de sidste 500 meter.

§ 16 Løbets start

16.1 Ryttere skal skrive sig ind senest 15 minutter før start. Indskrivningen lukkes senest 10 minutter før start.

2018013041

- 16.2 Indskrivningen skal overvåges af en kommissær, arrangøren eller en af juryen/arrangøren udpeget official.
- 16.3 Indskrivning kan udelades ved tidskørsler.
- 16.4 Kommissæren ved start eller starteren skal sikre sig at rytterne overholder reglerne for udstyr; cykler, tøj, rygnumre o.s.v.
- 16.5 I klasserne U11-U16P skal anvendes masterstart ved førerbilen. Det skal ske med maks. 15 km/t de første 2-300 meter og maksimalt 1000 meter med op til 20 km/t. Når førerbilen kører fra feltet skal det ske så hurtigt, at der ikke gives fordel til de forreste ryttere.
- 16.6 I klasserne U11-U16P skal der som minimum være 1 neutral feje-/slutbil, som kan samle uheldsramte ryttere og cykler op.

§ 17 Opløbet

- 17.1 Målstregen skal bestå af en sort linje med en bredde på 4 cm midt på en hvid streg med en bredde på 72 cm, d.v.s. med 34 cm hvidt på hver side af den sorte målstreg.
- 17.2 For MTB er den hvide stribe 20 cm med 8 cm hvidt på hver side af den sorte målstreg.
- 17.3 Målgang sker i det øjeblik hvor forhjulets forreste dækkant passerer et lodret plan trukket from den første kant af målstregen. Ved den "første kant af målstregen" regnes fra løbsretningen. Mål-fotoet er afgørende i bedømmelsen af målgang.
- 17.4 Med mindre andet er aftalt kan målgangen også markeres og noteres af andet teknisk udstyr hvis det er accepteret af juryen.
- 17.5 I disciplinerne landevej, MTB, BMX og cykle-cross skal et banner tværs over ruten med ordet MÅL markere målstregens placering. Er dette ikke muligt markeres målgangen med et skakternet flag.
- 17.6 Efter målgang skal rytteren fortsat udvise hensynsfuldhed overfor andre trafikanter.
- 17.7 Det er forbudt at køre imod opløbet eller passere målstregen i ikke-løbsretning.

§ 18 Linjeløb

§ 19 Danske regler

- 19.1 Der må kun køres to åbne landevejsløb på samme løbsdag i samme klasse henholdsvis ét øst og ét vest for Storebælt.
- 19.2 I A- og gadeløb kan der maksimalt deltage 10 ryttere fra samme klub/team.
- 19.3 I Cup-løb **er der ingen begrænsning på deltagerantallet fra samme klub/team.** kan der maksimalt deltage 12 ryttere fra samme klub/team. (1/1-2018)

§ 20 Endagsløb

- 20.1 Ruten
 - 20.1-1 Arrangøren skal sørge for skilte som markerer følgende distancer: Kilometer 0, kilometer 50 samt følgende resterende distancer: 25, 20, 10, 5, 4, 3, 2 km.
 - 20.1-2 I løb, som køres på rundstrækning skal resterende antal omgange markeres i stedet for.
 - 20.1-3 I alle løbsformer skal følgende resterende distancer markeres med skilte: 500, 300, 200, 150, 100, 50 m.
 - 20.1-4 De sidste 1000 meter skal markeres med en rød trekant over vejbanen. Ud over mål banneret må ingen bannere opsættes efter banneret med den røde trekant.
 - 20.1-5 Hvis løbet køres på en rundstrækning, skal den være mindst 12 km lang. For ruter under 12 km, skal der søges om dispensation fra DCU.
 - 20.1-6 Afsluttes løbet på små omgange skal følgende overholdes:
 - 20.1-7 Længden skal være mindst 3 km
 - 20.1-8 Maksimum antal af omgange er fastsat til:
 - 3 for omgange mellem 3 og 5 km
 - 5 for omgange mellem 5 og 8 km
 - 8 for omgange mellem 8 og 12 km
 - 20.1-9 Kommissærerne skal gøre alt for at løbet på afsluttende omgange afvikles sportsligt korrekt, specielt når løbs-situationen ændres efter indgang på de afsluttende omgange.

2018013041

20.2 Løbets start

20.2-1 Den reelle start skal ske – flyvende eller med stop – senest 10 km fra den neutrale start.

20.3 Rytternes opførsel under løbet

20.3-1 Alle ryttere kan frit udveksle og hjælpe hinanden med mindre ting så som forplejning, drikke, værktøj eller tilbehør.

20.3-2 Hjul- eller cykelskift og afventning af tabte eller uheldsramte ryttere er kun tilladt for ryttere fra samme klub og klasse.

20.3-3 Ryttere må ikke skubbe hinanden.

20.3-4 Ryttere kan, undervejs, skille sig af med tøj og beklædning o.lign. ved at give dem til klub- eller servicebiler. Det skal dog ske bagved jury-chefens bil.

20.3-5 Det er tilladt én rytter at samle ind og falde ned med tøjet, flaskerne el.a. ligesom han også må køre op med de samme ting.

20.3-6 Hvis løbet afsluttes på afsluttende omgange som beskrevet i 20.1-6 må ryttere kun hjælpe hinanden, hvis de har kørt den samme distance i løbet og kører i samme klasse.

20.4 Forplejning

20.4-1 Forplejning må – i Danmark - kun ske i klasserne A, U19 og Dame A. Juryen afgør til enhver tid, om forplejning må gives.

20.4-2 Forplejning gives i A-løb over 130 km, for andre løb afgøres det af juryen.

20.4-3 Arrangøren skal sørge for et egnet sted på ruten, hvor forplejning kan gives. Forplejningszonen skal være flad eller svagt stigende, bred og med god oversigt over vejen samt mindst 300 m lang.

20.4-4 Forplejning må kun ske fra højre side af vejen.

20.4-5 Forplejning er ikke tilladt på kraftige stigninger, nedkørsler, på de første 50 km og på de sidste 20 kilometer.

20.4-6 Juryen kan tillade forplejning tidligere, hvis det skønnes nødvendigt. Besluttet det at forpleje tidligere skal beslutningen kommunikeres ud til de berørte deltagere.

20.5 Service

20.5-1 Ryttere må kun modtage teknisk service fra neutral service, "fejkekosten" eller en klubbil. Det sidste kun hvis løbet afvikles med klub-/holdservicebil

20.5-2 Service skal altid ske bagved feltet eller gruppen og stillestående. Det er ikke tilladt at smøre kæde fra et køretøj i bevægelse.

20.5-3 Det er forbudt at holde forberedt udstyr klar uden på bilen. Personer i en bil må ikke række eller læne sig ud.

20.5-4 Hvis motorcykelservice findes må motorcyklen kun medbringe reservehjul.

20.6 Jernbaneoverskæringer, vejboomme o.lign.

20.6-1 Det er strengt forbudt at passere en jernbaneoverskæring e.lign. hvis bommene er nede eller en tydelig afspærring eksisterer.

20.6-2 Ud over en mulig bøde for trafik-forseelse vil man blive taget ud af løbet.

20.6-3 For jernbaneoverskæringer gælder desuden UCI's art. [2.3.035](#)

20.6-4 Hvis 1 eller flere udbrydere opholdes af en jernbaneoverskæring men den åbnes inden feltet når frem gøres ingenting.

20.6-5 Hvis 1 eller flere udbrydere med mere end 30" forspring opholdes af en jernbaneoverskæring og feltet indhenter dem inden den åbnes skal der neutraliseres og genstartes med de registrerede tidsintervaller, når de officielle biler har passeret jernbaneoverskæringen. Hvis forspringet er mindre en 30" gøres ingenting.

20.6-6 Hvis 1 eller flere udbrydere når over en jernbaneoverskæring og den lukkes for feltet gøres ingenting.

20.6-7 En hver anden situation; forlænget lukketid af boomme el.a. skal løses af kommissærene.

20.7 Spurt

20.7-1 Det er forbudt at afvige fra den valgte bane, når spurten indledes. Det gælder også for indlagte sprints.

20.7-2 Det er forbudt at udsætte andre for fare i spurten eller indlagte sprints.

20.7-3 Spurt og målgang skal altid ske med mindst 1 hånd på styret. I Børn/Ungdom skal målgang ske med begge hænder på styret.

20.8 Placeringer

20.8-1 Placeringerne er altid fastlagt af rækkefølgen i målgangen. Placeringerne bestemmer tildeling af præmier og point.

20.8-2 Rækkefølgen over målstregen bruges endvidere til at adskille ryttere, som står lige i de indlagte konkurrencer.

20.8-3 Ryttere som krydser målstregen i et felt tildes den samme tid.

§ 21 Individuelle tidskørsler

21.1 Ruten

- 21.1-1 Ruten skal være sikker og fuldstændigt afmærket.
- 21.1-2 Fra løbets start må ruten kun befærdes af ryttere i konkurrence og deres følgebiler.
- 21.1-3 Resterende distance skal angives for 5. kilometer.
- 21.1-4 Arrangøren skal sørge for en rute til opvarmning.

21.2 Startrækkefølge

- 21.2-1 Startrækkefølgen sættes af arrangøren ud fra de i programmet beskrevne kriterier. Undtaget herfra er DM, se
- 21.2-2 Ryttere skal starte med samme interval. Intervallet kan forlænges for de sidst startende ryttere.

21.3 Starten

- 21.3-1 Ryttere skal være klar og gearkontrol overstået senest 5 minutter før start.
- 21.3-2 Rytteren skal starte fra stillestående position. Han kan holdes og frigøres, uden skub, af en holder. Den samme holder, udpeget af juryen eller arrangøren skal holde samtlige ryttere i samme klasse.
- 21.3-3 Starten skal ske fra en startrampe. Rampen er ikke et krav for U17 og ned.

21.4 Tidtagning

- 21.4-1 Rytteren skal starte under starterens kommando efter hans nedtælling. Hvis en rytter kommer for sent vil hans tid blive beregnet fra den fastlagte starttid.
- 21.4-2 Der skal tages mellemtider på strategiske steder undervejs. Mellemtiderne skal meddeles til målstregen og radiotour.
- 21.4-3 Tidtagning skal ske med mindst 1/10-del sekunds nøjagtighed.

21.5 Løbets afvikling

- 21.5-1 I tidskørsler må ingen ryttere tage føringer eller pace, hverken frivilligt eller ufrivilligt. Ved pace forstås enhver situation, hvor 25-meter reglen ikke overholdes.
- 21.5-2 Forbikørsel skal ske med mindst 2 meters sideværts afstand hvis det er muligt.
- 21.5-3 Efter 1 km skal rytteren som blev indhentet være mindst 25 meter bag den anden.
- 21.5-4 Hvis det er nødvendigt skal kommissærerne tvinge rytterne til at overholde de 2 hhv. 25 meter uden hensyn til det gældende skema over tidsstraffe, se 17. Kapitel § 3, side 127.
- 21.5-5 Ingen ryttere må hjælpe hinanden.
- 21.5-6 Arrangementets program skal beskrive om forplejning er tilladt og hvordan.

§ 22 Præmieoverrækkelse (1/1-2018)

- 22.1-1 Ryttere på placeringerne 1, 2 og 3 skal stille til præmieoverrækkelse såfremt arrangøren har en officiel ceremoni herfor.**
- 22.1-2 Ryttere som fører eller vinder andre indlagte konkurrencer skal stille til præmieoverrækkelse såfremt arrangøren har en officiel ceremoni herfor.**

§ 23 Følgebiler

- 23.1 Hvis propositionerne åbner mulighed for at tilmelde en følgebil, skal følgebilen have plads til en eventuel kontrollant.
- 23.2 Følgebiler skal ligge mindst 10 meter bag rytteren og må aldrig køre forbi eller op til ham. I tilfælde af service må det kun ske hvis rytter og bil holde stille og bilen må ikke være en hindring for andre.
- 23.3 Følgebilen for en rytter, som er ved at blive indhentet, skal falde ned bag den kommende rytters følgebil når afstanden mellem de to ryttere er mindre end 100 meter.
- 23.4 En følgebil til en rytter, som har hentet en anden, må ikke køre forbi den hentede rytter før afstanden mellem rytterne er mindst 60 meter. Hvis afstanden igen reduceres skal følgebilen igen falde ned bag den hentede rytter.
- 23.5 Følgebilen må medbringe nødvendigt materiel.
- 23.6 Det er forbudt at holde forberedt udstyr klar uden på bilen. Personer i en bil må ikke række eller læne sig ud.
- 23.7 Hvis motorcykelservice findes må motorcyklen kun medbringe reservehjul.
- 23.8 Megafoner eller højttalere er tilladt.
- 23.9 Følgebiler skal bære skilt med navn på rytter eller hold.

§ 24 Holdtidskørsler

24.1 For holdtidskørsler gælder samme regler som for individuelle tidskørsler med nedenstående tilføjelser:

24.2 Deltagere

- 24.2-1 Arrangøren skal i propositionerne og programmet angive antallet af ryttere på holdet; minimum 2, maksimum 10.
- 24.2-2 Ved tilmelding skal holdet også tilmelde en følgebil med ansvarlig holdleder og kontrollant.
- 24.2-3 Hold som ikke tilmelder en kontrollant skal nægtes start.
- 24.2-4 Kontrollanten skal være bekendt med reglerne for holdtidskørsler.
- 24.2-5 Kontrollanten skal placeres i følgebilen som starter umiddelbart før hans eget hold og her observere omløbet afvikles korrekt.
- 24.2-6 Kontrollanten for det først startende hold skal placeres i følgebilen for det sidst startende hold. Han kan dog ikke placeres i en bil for sit eget hold, hvis der skulle være mere end ét hold fra samme klub/team.
- 24.2-7 Kontrollanten skal aflevere en skriftlig rapport om forløbet efter målgang.

24.3 Ruten

- 24.3-1 Ruten skal være tilstrækkelig bred, undgå skarpe sving, sikker og fuldstændigt afmærket.
- 24.3-2 Resterende distance skal angives for 10. kilometer. Den sidste kilometer skal angives af en rød trekant.

24.4 Starten

- 24.4-1 Tiden for et hold som kommer for sent skal beregnes fra den programsat tid. Hvis en rytter kommer for sent kan holdet vælge at vente på ham eller tage starten til programsat tid. Rytteren skal da starte alene med fradrag i.f.t. den programsatte tid for holdet.

24.5 Tidtagning

- 24.5-1 Arrangøren skal i programmet angive hvilken rytter på holdet, der tæller ved målgang.

24.6 Løbets afvikling

- 24.6-1 Ryttere på samme hold må pace hinanden så længe de fortsat er i konkurrence.
- 24.6-2 Ryttere selv fra samme hold, må ikke skubbe hinanden.
- 24.6-3 Det er tilladt ryttere fra samme hold at udveksle forplejning, drikke, hjul, cykler og anden hjælp undervejs.

24.7 Tabte ryttere

- 24.7-1 Tabte ryttere eller ryttere som har opgivet må under ingen omstændigheder hjælpe de tilbageværende ryttere senere i løbet.

§ 25 Etapeløb

25.1 Definition

- 25.1-1 Et etapeløb afvikles over mindst 2 dage med et samlet resultat. Det kan sammensættes af linjeløbsetaper og tidskørselsetaper.
- 25.1-2 Med mindre andet fremgår af det efterfølgende afvikles linjeløbsetaper efter linjeløbsreglerne og tidskørselsetaper efter reglerne for tidskørsler.
- 25.1-3 Etapeløb kan kun køres af tilmeldte hold.
- 25.1-4 Et etapeløb på UCI's kalender skal have mindst 5 udenlandske hold til start, ikke blot tilmeldt.
- 25.1-5 Et etapeløb på DCU's kalender må have højst 3 udenlandske hold til start.

25.2 Deltagere

- 25.2-1 Et blandet hold [mixed team] anses for at være udenlandsk hvis flertallet af dets ryttere er udenlandske.
- 25.2-2 Et blandet hold må kun bestå af ryttere fra hold, der kan deltage i løbet jvf. UCI's art. 2.1.005 og hvis hold ikke deltager i det samme løb.
- 25.2-3 Et blandet hold må ikke have ryttere fra et UCI WorldTour Team.
- 25.2-4 Ryttere fra blandede hold og ryttere fra andre enheder skal køre i samme trøje, som dog må bære deres almindelige sponsor. Består sådan et hold af ryttere af forskellig nationalitet må trøjen under ingen omstændigheder være en nationaltrøje.
- 25.2-5 Kun ryttere fra landets nationale UCI Continental teams, nationale og regionale hold, klub- og distriktshold må deltage i nationale løb.

25.3 Prolog

- 25.3-1 En prolog kan medtages i et etapeløb på følgende betingelser:
- 25.3-2 Den må ikke overstige 8 km.

2018013041

- 25.3-3 Den skal køres som en individuel tidskørsel. Hvis der er tilmeldt mere end 60 ryttere må startintervallet ikke overstige 1 minut.
- 25.3-4 Prologresultatet tæller med i det samlede resultat.
- 25.3-5 Enhver rytter, som rammes af uheld og derfor ikke kan gennemføre prologen, må starte den følgende etape med samme tid som den langsomste rytter på prologen.
- 25.3-6 Ingen rytter må deltage eller tvinges til at deltage i et løb samme dag som prologen.
- 25.3-7 Dagen for prologen tæller som en løbsdag.

25.4 Løbsdage

- 25.4-1 Børn/unge Maksimum 3 dage
- 25.4-2 U19 - Herre/dame Maksimum 4 dage
- 25.4-3 U23 Maksimum 5 dage
- 25.4-4 Elite herre/dame Maksimum 5 dage
- 25.4-5 Master Maksimum 4 dage

25.5 Distancer (1/1-2018)

- 25.5-1 Prologen regnes ikke med ved udregning af det daglige gennemsnit.
- 25.5-2 Rytteren skal gennemføre hele distancen for hver etape for at kunne fortsætte i løbet.

	Maksimum dagligt gennemsnit	Maksimum daglig distance	Maksimum dist. på tidskørsel	Maksimum dist. på holdtidskørsel
Elite herre	180	240	60	60
Elite herre + U23	180	240	60	60
U23	150	180	40, halvetape: 15	50, halvetape: 35
U19 herre U19 Cup-løb	100 120	120 140	30, halvetape: 15	40, halvetape: 25
Elite dame	100	130	40	50
U19 dame	60	80	15	20

Tabel 1 Tilladte etapesløbs-distancer.

25.6 Halvetaper

- 25.6-1 Antallet af halvetaper er – uden at tælle prologen med – begrænset til 2 for løb under 6 løbsdage, 4 for løb med mere end 6 løbsdage.

25.7 Hviledage

- 25.7-1 I etapeløb med 11 eller flere løbsdage skal der være mindst 1 hviledag.

25.8 Konkurrencer

- 25.8-1 Arrangementet kan indholde forskellige konkurrence der alle skal være sportsligt baserede.
- 25.8-2 Det individuelle klassemment på tid er obligatorisk. (Herefter kaldet GC)
- 25.8-3 På basis af de indlagte konkurrence kan uddeles maksimalt 4 førertrøjer.
- 25.8-4 Der skal være en førertrøje til den førende rytter i GC.
- 25.8-5 Tiden som tages af tidtagerne skal indgå i GC med modregning af bonus- og strafsekunder. Bonussekunder tæller kun med i GC.
- 25.8-6 Hvis to ryttere har samme tid afgør hundrede-delene for de individuelle tidskørsler inklusive prologen deres placeringer.
Hvis det igen giver uafgjort og/eller der ikke er nogen individuel tidskørsel, afgøres placeringerne ved at lægge de individuelle placering på alle etape – undtagen holdtidskørsler – sammen.
Giver det igen uafgjort fastlægges placeringerne ud fra placeringerne på den sidst køret etape.
- 25.8-7 Den daglige holdkonkurrence fastlægges ud fra tiderne for et holds 3 bedst placerede ryttere på dagens etape. I tilfælde af uafgjort afgøres placeringerne af den de bedst placerede rytteres indbyrdes placeringer på etape.
- 25.8-8 Den endelige holdkonkurrence udregnes ved at lægge de daglige tider sammen. I tilfælde af uafgjort afgøres rækkefølgen ud fra:
flest 1. pladser i den daglige holdkonkurrence
flest 2. pladser i den daglige holdkonkurrence
o.s.v.
- 25.8-9 Hvis det også ender med uafgjort afgøres konkurrencen efter hvordan holdenes bedste rytter er placeret i GC.

- 25.8-10 Ethvert hold som er reduceret til under 3 ryttere udgår af holdkonkurrencen.
- 25.8-11 I tilfælde af uafgjort i den endelige individuelle sprintkonkurrence afgøres den efter følgende kriterier indtil der ikke længere er lighed mellem rytterne:
 Antallet af etapesejre
 Antallet af vundne indlagte spurter
 Placering i den endelige GC
- 25.8-12 I tilfælde af uafgjort i den endelige individuelle bjergkonkurrence afgøres den efter følgende kriterier indtil der ikke længere er lighed mellem rytterne:
 Antallet af førstepladser i højeste kategori af stigninger.
 Antallet af førstepladser i næsthøjeste kategori af stigninger o.s.v.
 Placering i den endelige GC
- 25.8-13 Den førende rytter i de indlagte konkurrencer og GC undtagen holdkonkurrencen skal bære den respektive trøje.
- 25.8-14 Hvis en rytter fører mere end én konkurrence skal trøjerne prioriteres:
 Førertrøjen i GC
 Førertrøjen i point-konkurrencen
 Førertrøjen i bjergkonkurrencen
 Førertrøjen i andre indlagte konkurrencer; ungdom, kombination o.s.v. fastsættes af arrangøren.

25.9 Bonus-sekunder

- 25.9-1 Bonus-sekunder kan tildeles efter følgende betingelser:
- 25.9-2 På halv-etaper kan indlægges maksimalt 1 sprint.
- 25.9-3 På almindelige etaper kan indlægges maksimalt 3 sprints.
 Indlagte sprints giver 3" – 2" – 1" sekunder.
 Målgang: halv-etaper 6" – 4" – 2" sekunder
 almindelige etaper 10" – 6" – 4" sekunder
- 25.9-4 Der må ikke tildeles bonus-sekunder i en indlagt sprint uden at der også tildeles ved målgang.
- 25.9-5 Bonus-sekunder tæller alene i GC. Bonus-sekunder må ikke tildeles for tidskørsler eller på prolog.

25.10 Individuelle tidskørsler

- 25.10-1 Startrækkefølgen i tidskørsler fastlægges som den omvendte rækkefølge af GC. Juryen kan ændre rækkefølgen for at undgå at ryttere fra samme team/klub starter lige efter hinanden.
- 25.10-2 På prologen eller hvis den første etape er en tidskørsel fastlægges startrækkefølgen af juryen i samarbejde med arrangøren. Klubben/holdet skal selv fastlægge i hvilken rækkefølge deres ryttere starter.

25.11 Holdtidskørsler

- 25.11-1 Startrækkefølgen i holdtidskørsler fastlægges som den omvendte rækkefølge af det generelle holdklassement. Hvis der ikke findes et klassement fastlægges startrækkefølgen ved lodtrækning.
- 25.11-2 Resultatet af en holdtidskørsel skal kun tælle med i GC og det generelle holdklassement. det skal fremgå af reglerne og propositionerne hvordan tider bliver taget også for tabte ryttere.

§ 26 Servicereglement

26.1 Følgende reglement er minimumskrav og gældende for servicevogne i alle landevejsløb afholdt i Danmark, undtagen løb der er godkendt som UCI-løb, hvor der køres efter UCI's reglement.

26.2 Generelt om service

- 26.2-1 Chauffører, mekanikere og andre der yder service fra en servicevogn under et løb skal have den tilsvarende licens.
- 26.2-2 Den første servicevogn i kortegen placeres altid umiddelbart efter kommissærvognen, der altid er første vogn efter feltet eller udbydere.

26.3 Servicevognes deltagelse i løb

- 26.3-1 Servicevogne skal overholde den turnusordning for kortegen, som serviceordningen i det respektive distrikt har tildelt inden løbet. Servicevogne, der starter foran feltet, skal hjælpe alle ryttere i udbrud, og de skal indgå i den gældende turnus, hvis de efter at have ydet service kommer »ned« efter feltet.
- 26.3-2 Servicevogne må under løbet kun forlade kortegen med kommissærernes tilladelse.
- 26.3-3 Servicevogne skal køre løbet igennem, med mindre der foreligger force majeure, eller kommissærerne har givet servicevognen tilladelse til at forlade løbet.

26.4 Servicering

- 26.4-1 Service skal foretages i højre side af vejen og efter feltet. Der kan dispenseres herfra ved styrt o. lign. Ryttere, der selv placerer sig i venstre side af vejen serviceres af sidste servicevogn i kortegen.

- Mindre reparationer af en cykel kan foretages »flyvende« under kørslen, men kun efter feltet dog ikke i tidskørsler.
- 26.4-2 Service ydes normalt:
- 26.4-3 Ved at vognene placerer sig i kolonnen - også vognene foran feltet - i den aftalte orden mellem førervogn og kommissærvognen.
- 26.4-4 Ved at den første neutrale servicevogn yder service til alle ryttere, der ikke er dækket af egen servicevogn.
- 26.4-5 Når service er ydet, placerer vognen sig bagest i service-kolonnen, hvorefter oprykning efter service foran sker automatisk. Efter styrt, hvor flere vogne yder hjælp, genindtages pladsen i kortegen. I alle tilfælde skal chaufføren sørge for, at vognen ved standsning ikke blokerer vejbanen.
- 26.4-6 Materiel til ryttere må ikke klargøres eller holdes ud af servicevognen.
- 26.5 Opkørsel med uheldsramt rytter i pace i danske løb
- 26.5-1 Opkørsel tillades kun, når færdselsloven kan overholdes. Rytteren/rytterne skal køres op til den første gruppe med mindst 5 ryttere og placeres efter den sidste servicevogn, hvorefter rytteren selv skal køre op til feltet. Servicevognen indtager sin plads i kortegen. I alle tvivlstilfælde er kommissærernes afgørelse gældende.
- 26.5-2 Da DM er et UCI-løb er der ingen opkørsel,.
- 26.6 Professionelle ryttere
- 26.6-1 Professionelle ryttere har krav på service på lige fod med amatørerne, også selv om de ikke stiller med egen servicevogn.
- 26.7 Samkørsel
- 26.7-1 Er der samkørsel af A- og B-klasser, skal det fremgå af propositioner, om der er service. B-ryttere skal betale for servicen i løb med samkørsel med A-klassen.
- ## § 27 Generelt om servicevogne, deres udstyr og mandskab
- 27.1 Typer af køretøjer
- 27.1-1 Kleinbusser og lignende større kassevogne tillades ikke som servicevogne i kortegen. Maksimumshøjde på køretøj er 166 cm, ekskl. evt. stativer.
- 27.1-2 På strækninger med smalle/dårlige veje kan kommissærerne give tilladelse til, at der indsættes service-motorcykler med reservehjul.
- 27.2 Servicevognenes udstyr og mandskab
- 27.2-1 Servicevogne skal være tydeligt mærkede som servicevogne.
- 27.2-2 Servicevognene skal være monteret med "Radio Tour" (walkie-talkie). De skal også være monteret med gult advarselsblink, der skal anvendes når service ydes og under opkørsel.
- 27.2-3 Servicevognene skal have en chauffør samt én mekaniker om bord. Vogne med kun en mand accepteres ikke i kortegen.
- 27.3 Neutral service
- 27.3-1 Neutrale servicevogne skal fra starten medbringe min. 4 sæt hjul i god stand, der er klar til brug. Hjulene skal passe til den klasse, der køres service for og skal overholde evt. maksimumgearinger. [Henvisning til afsnit om maksimumgearing.]
- 27.3-2 Hjul/ringe skal være mærkede.
- 27.4 Modtaget materiel
- 27.4-1 Ryttere der modtager service, men ikke gennemfører løbet, skal straks aflevere hjul eller andet modtaget materiale ved målstregen, så servicevognen igen kan disponere over materiellet.
- 27.4-2 Ryttere, der har lånt materiel, skal straks efter løbet aflevere det lånte til de respektive servicevogne.
- 27.4-3 Efterkommes disse bestemmelser ikke, kan ryttere idømmes en advarsel af kommissærerne og i gentagelsestilfælde idømmes karantæne.
- 27.4-4 Skader på servicemateriel dækkes efter de normale regler for skadesfonden.
- 27.5 Klub- og teamservice
- 27.5-1 Hvor teams har tilmeldt servicevogne yder de service til deres egne ryttere.
- 27.6 Tidskørsler
- 27.6-1 Ledsagende servicevogne skal bære skilte med rytterens eller holdets nummer eller navn, og vognen skal køre med nærløst tændt. Endvidere skal der i ledsagerbilens bagrude, på taget eller lignende, være skiltning, så den bagfra kommende trafik kan se, at der befinder sig ryttere foran bilen.
- 27.6-2 Der må bruges råber (megafon) fra vognen. Mikrofon og højttaler kan også være tilsluttet bilens elnet, højttaler kan evt. fastmonteres på vognen. Der må ikke spilles musik over højttaleren, og der må ikke fra vognen bruges anordninger, der angiver kadence o.l.

2018013041

- 27.6-3 Der må ikke gives forplejning under løbet, men rytterne må i holdtidskørsler gerne give hinanden flasker m.m. undervejs.
- 27.6-4 Vognen skal følge mindst 10 meter efter rytteren eller holdet, og vognen må ikke køre forbi eller køre op på siden af rytteren eller holdet, og den skal vende efter et eventuelt vendepunkt. Alle reparationer eller lignende skal ske med rytter og vogn stillestående.
- 27.6-5 Vognen må kun standse ved defekt, ellers ikke.
- 27.7 Forbikørsler**
- 27.7-1 Servicevognen til en rytter eller hold, der er ved at blive hentet af bagfrakommende rytter eller hold, skal straks afstanden mellem de to ryttere eller to hold er mindre end 100 m. lade sig falde ind bag servicevognen for de(n) bagfrakommende rytter eller hold.
- 27.7-2 Servicevognen til en rytter eller hold, der er ved at hente foranliggende rytter eller hold, må efter rytternes forbikørsel ikke lægge sig efter sin(e) rytter(e), før der er mindst 50 meter imellem dem og de(n) forbikørte. Mindskes afstanden igen til under 50 meter, skal servicevognen imellem rytterne straks lade sig falde tilbage bag de bagfrakommende.
- 27.8 Specielt ved holdløb**
- 27.8-1 I holdløb skal en rytter efter defekt selv køre op til holdets øvrige ryttere igen.
- 27.8-2 Bliver en rytter sat under et holdløb, må holdets servicevogn ikke passere den satte rytter, før rytteren er sat med mindst 50 meter af de øvrige ryttere. Mindskes afstanden igen til under 50 meter, skal servicevognen igen lægge sig bag ved den satte rytter.
- § 28 Rækkefølgen i kortegen**
- 28.1 Cup-løb**
- 28.1-1 Til den første afdeling af en cup placeres servicevognen fra det hold, der havde den vindende rytter af sidste års cup på holdet, som forreste vogn, også selvom den pågældende rytter ikke længere kører på det hold. Den øvrige rækkefølge for kortegen findes ved lodtrækning.
- 28.1-2 I tilfælde hvor et team eller klub har skiftet navn, men stadig har den samme organisation bag holdet, anses holdet for at være det hold, der havde den vindende rytter af sidste års cup på holdet.
- 28.1-3 Hvis det pågældende hold, der havde den vindende rytter af sidste års cup på holdet, ikke længere eksisterer, trækkes der lod om alle pladserne i kortegen.
- 28.1-4 Til de efterfølgende Cup-afdelinger bestemmes rækkefølgen ud fra hver klub eller holds bedst placerede rytter i cuppens samlede stilling.
- 28.2 DM-løb**
- 28.2-1 Ved DM trækkes lod om rækkefølgen ud fra følgende lodtrækningspuljer:
- 28.2-2 Hold/klubber med 6 eller flere ryttere i første lodtrækningspulje.
- 28.2-3 Hold/klubber med 3-5 ryttere i anden lodtrækningspulje.
- 28.2-4 Hold/klubber med 1-2 ryttere i tredje lodtrækningspulje.
- 28.3 Holdledermøde**
- 28.3-1 Ved de nævnte løb skal der inden starten afholdes et holdledermøde med deltagelse af klub-, team- og holdledere samt kommissærer om serviceordning og rækkefølgen for vognkortegen – med en eventuel lodtrækning.
- 28.4 Lodtrækning**
- 28.4-1 Ved lodtrækningen i alle de ovennævnte løb placeres servicevogne, som ikke er repræsenteret af en holdleder på holdledermødet, altid i sidste del af kortegen.
- 28.5 Repræsentanter fra DCU**
- 28.5-1 I disse løb skal der gives plads for officielle repræsentanter for DCU og presse.
- 28.6 I tvivlstilfælde**
- 28.6-1 Ved tvivl om rækkefølgen eller i løb, der ikke er nævnt her ovenfor, afgør løbsjyren rækkefølgen i kortegen.
- 28.7 Ryttere fra samme hold**
- 28.7-1 I de ovennævnte løb er det tilladt, at ryttere fra samme hold skifter cykel eller hjul indbyrdes ved defekt.

8. Kapitel Bane

§ 1 Banens udformning

- 1.1 Enhver cement- eller træbane godkendes af DCU, der i princippet følger nedenstående regler for godkendelse. For at opnå UCI's godkendelse af banen - en forudsætning for at kunne afholde verdensmesterskaber for Elite eller U19 eller for godkendelse af verdensrekorder - skal reglerne være opfyldte, opmåling være foretaget »med og mod uret« af arkitekt eller ingeniør, og tegninger af banen samt UCI's opmålingskema være indsendt til UCI mindst én måned før afholdelsen af det pågældende arrangement.
- 1.2 En sort målelinje skal males så stregens nederst – inderste – kant er 20 cm fra banens inderkant. På målelinjen afsættes et mærke for hver 5. meter, og hver 10. meter markeres med et meter-tal.
- 1.3 En rød sprinterstreg males så stregens øverste – yderste – kant er 90 cm fra banens inderkant.
- 1.4 Alle streger skal være 4-6 cm brede.
- 1.5 En blå stayerstreg males banen rundt i en afstand af 1/3 af banelegemets bredde beregnet fra banens inderkant, dog mindst 2,5 meter fra banens inderkant.
- 1.6 Fortovet (til start m.m., helst i lyseblå farve) skal i hele banens længde være min. 60 cm fra målelinjen mod inderkredsen.
- 1.7 Området indenfor fortovet må aldrig befares, men skal dog være af en god beskaffenhed og uden forhindringer for ryttere i tilfælde af uheld eller maskinskade.
- 1.8 Maling til streger, reklamer m.m. på banelegemet skal være foretaget med skridsikker maling.
- 1.9 Øvrig konstruktion af banen - specielt svingene - godkendes i hvert enkelt tilfælde. Adgangen til banen skal ske via en tunnel eller bro. Baner, der skal anvendes til VM, skal have en længde af 250 eller 333,33 meter, men baner fra 250 - 500 meter kan anerkendes til VM.
- 1.10 Målstregen skal være en 4 cm sort streg malet i midten af en 72 cm bred hvid streg = 34 cm hvid streg på hver side af selve målstregen. En hvid streg tværs over banelegemet markerer, at afstanden herfra og til målstregen er 200 meter.
- 1.11 To røde streger halvt op i banen nøjagtigt midt på langsiderne markerer start og mål i forfølgelsesløb.
- 1.12 Løbskommissærerne og måldommeren skal have plads nær målstregen, hvorfra hele banen kan overses. Der skal være klokke og omgangstæller og i nærheden af denne og følgende markeringslys til parløb: Grøn for pointspurter, blå for præmiespurter og rød for neutralisation. Banebelysningen skal være tilsluttet nødbelysning.

§ 2 Baneledelsen

- 2.1 Baneledelsen er ansvarlig for etablering af det sportslige løbsprogram, præmier, officials m.v. på løbsdagene, samt eventuel aflysning på grund af dårligt vejr.
- 2.2 Baneledelsens afgørelse om anmeldelse fra ryttere og dennes kriterier for anmeldelse i øvrigt er inappellable. Se desuden særlige regler for DM.

§ 3 Officials

- 3.1 Officials er de, der virker som løbskommissærer, måldommer, starter, tidtager og omgangstæller eller har lignende sportslige hverv. Officials skal være medlemmer af en DCU tilsluttet klub. De skal dømmes uden hensyntagen til klubmæssige og nationale interesser el. lign.
- 3.2 Officials må ikke samtidig udøve en økonomisk funktion i cyklesporten. Det er officials forbudt at yde bistand til et cyklestævne, der ikke arrangeres i overensstemmelse med UCI's og DIFs reglementer.

§ 4 Starteren

- 4.1 Starteren samarbejder med løbskommissærerne og én kommissær - om muligt jury-chefen - opholder sig i nærheden af starteren. I organisatoriske spørgsmål (vedr. starttidspunkter etc.) er starteren dog direkte underlagt baneledelsen.

- 4.2 Starteren har ansvaret for, at de anmeldte ryttere starter og bærer de korrekte rygnumre, der skal være reglementeret fastgjorte.
- 4.3 Starteren har kommandoen i startøjeblikket.
- 4.4 Startsignal gives ved revolvereskud, fløjt eller et klemt med klokken, mens afbrydelser markeres med to revolvereskud, gentagne fløjt eller gentagne klemt med klokken.
- 4.5 Starteren er den eneste som kan skyde løbet af eller markere omstart.
- 4.6 Hvis ryttere ikke retter sig efter starteren, indberettes de af starteren til løbskommissærerne til afgørelse.

§ 5 Måldommeren

- 5.1 Kun måldommeren afgør placeringsrækkefølgen, og måldommerens kendelse er inappellabel. Det er også tilfældet, hvis målfotograferingen skulle svigte.
- 5.2 Måldommeren skal søge støtte i målfoto, hvis der findes anledning hertil, og måldommeren må derfor ikke bekendtgøre noget resultat hvis målfoto skal checkes, hvis der findes mindste anledning til protest, eller hvis afgørelser fra løbskommissærerne kan ændre resultatet.

§ 6 Speakeren

- 6.1 Speakeren bekendtgør de afgørelser, der træffes af løbskommissærer og måldommer, men sorterer i øvrigt under baneledelsen og affatter sine meddelelser i samråd med den.

§ 7 Sikkerhed

- 7.1 Det påhviler til enhver tid arrangøren, at sikre at banen og de dertil hørende faciliteter er i forsvarlig stand og ikke udgør fare for ryttere, officials og tilskuere.
- 7.2 Antal ryttere på banen må under ingen omstændigheder overstige:

7.2-1	20 (15 par i parløb) på en bane på 200 meter.
7.2-2	24 (18 par i parløb) på en bane på 250 meter.
7.2-3	36 (20 par i parløb) på en bane på 333,33 meter.

§ 8 Rytterens opførsel

- 8.1 Ingen rytter må foretage manøvre eller bevægelser der kan være til gene eller fare for ryttere eller officials. I tillæg skal rytteren, på banen, altid have fuld kontrol over cyklen og have mindst en hand på styret eller bøjlen.
- 8.2 Hvis der er flere ryttere fra samme klub eller team i det samme løb, skal de bærer kendetegn så de skelnes fra hinanden.
- 8.3 Undtagen hvis det er uden for deres magt, skal ryttere deltage i de løb eller heat som de tilmeldt eller kvalificeret til.
- 8.4 Det er ikke tilladt for ryttere, at have objekter på sig eller på cyklen, der kan tabes på banen. Ingen form for musikafspillere eller radiokommunikation er tilladt. I tillæg skal ethvert elektronisk apparat med display (det kan være en hastigheds, kadance eller kraftmåler) skal være skjult, så det ikke kan læses af rytteren.
- 8.5 En rytter kan ikke få stoppet et løb, hvor han/hun mener at være blevet forurettet.
- 8.6 Ved defekt eller styrt må en rytter ikke modtage hjælp, med mindre der er givet tilladelse. Ved genindtrædelse i løbet, skal det ske der hvor rytteren forlod løbet.
- 8.7 Ryttere må ikke kører på det "blå fortov", undtagen hvis det er sket ufrivilligt.
- 8.8 Det er rytternes pligt selv at være orienteret om, hvornår de skal til start, så de er parate til at møde op omgående, når der før løbet kaldes til start. Forsinket ankomst kan medføre nægtelse af start i det pågældende løb eller i hele løbedagens program iflg. baneledelsens afgørelse.
- 8.9 Ved sprintermatcher og andre korte løb skal deltagerne være køreklar ved startstedet, allerede når det forudgående heat eller løb startes.
- 8.10 Kun baneledelsen kan fritage en rytter fra start.

8.11 Ryttere skal ufortøvet følge starterens anvisninger.

§ 9 Rygnumre

9.1 Ryttere skal bære to rygnumre. I følgende discipliner er det tilladt kun at benytte et rygnummer: 500 m., 1000 m., 2 km., 3 km., 4 km. individuelt forfølgelsesløb, holdforfølgelsesløb og holdsprint.

§ 10 Advarsler og diskvalifikation

- 10.1 Enhver forseelse, der ikke er direkte omtalt, og usportslig optræden, skal straffes med advarsel eller diskvalifikation fra løbet, afhængig af forseelsen.
- 10.2 En advarsel skal tildeles enten med et gult flag, der vises sammen med et skilt med rytterens nummer, eller via banens højttaleranlæg.
- 10.3 En diskvalifikation skal tildeles enten med et rødt flag, der vises sammen med et skilt med rytterens nummer, eller via banens højttaleranlæg.
- 10.4 Hvis en rytter bliver deklasseret i konkurrencen, udløser det en advarsel.

§ 11 Tidtagning

11.1 I discipliner, hvor tiden er afgørende, skal tiden tages med 1/100-sekund.

§ 12 Afgørelser af placeringer

12.1 Den forreste kant af cyklens forhjul lodret over målstregen er gældende for placeringsrækkefølgen.

§ 13 Start

- 13.1 Starteren, placeret i centrum af inderkredsen, giver starten med et pistolskud. Hvis der startes i startblok eller anden elektronisk tidtagning skal pistolskuddet starte tidtagningen.
- 13.2 Ved tidskørsler skal der tælles ned fra 50 sekunder, når cyklen er gjort klar.
- 13.3 Enhver rytter der sinker starten, og det ikke er godkendt af starteren, nægtes start.
- 13.4 Ved starten skal den forreste kant af cyklens forhjul være lodret over det anviste startpunkt.
- 13.5 Fordelingen af startpladserne kan ske ved lodtrækning. Rækkefølgen regnes fra banens inderkant.
- 13.6 Hvis to eller flere ryttere i handicaps starter fra samme startpunkt, hvor der ikke kan startes side om side, anbringes de i den rækkefølge, de står anført i programmet: Den, der står først i programmet, starter ved punktet for det pågældende handicap, den anden bag ham. I handicaps slutheat starter rytteren med laveste nummer forrest.
- 13.7 Afsætteren må i almindelige løb give et rimeligt afsæt.

§ 14 Afbrydelse

14.1 I tilfælde af tyvstart er det alene starterens beslutning om løbet skal afbrydes.

§ 15 Anerkendt uheld

15.1 Nedenstående er anerkendte uheld:

- 15.1-1 Styrt
- 15.1-2 Punktering
- 15.1-3 Brud på en vital del på cyklen.

15.2 Alle andre hændelser er at betragte som ikke anerkendte uheld.

§ 16 Generelle løbsregler

- 16.1 Punktering, maskinskade, fald el. lign. er normalt ikke grundlag for standsning af løbet.
- 16.2 En rytter, der i opløbet passerer mållinjen uden for banelegemet, betragtes som uplaceret.
- 16.3 Bortset fra den særlige karakter ved sprintermatcher, linjeløb, pointsløb og udskilningsløb skal rytterne søge ned i banens inderkant, og i spurten skal den førende eller inderst liggende rytter ligge under den røde kørestreg.

2018013041

- 16.4 I almindelige samletstartsløb må den førende rytter ikke »slå op« efter klokken, med mindre der tydeligt er tale om et udbrud.
- 16.5 Det er ikke tilladt at køre venstre om en rytter, der ligger under sprinterlinjen. Overtrædelse medfører deklassering eller diskvalifikation.
- 16.6 Ved forbi kørsel, skal den overhalende rytter være fri af den passerede rytter med en cykellængde, før denne må trække ned i sprinterbanen.
- 16.7 Det er ikke tilladt at støtte på barriere, banelegeme, andre ryttere el. lign.
- 16.8 Når rytterne efter løbets afslutning har passeret målet, skal de udvise samme forsigtighed og hensynsfuldhed som under løbet. Det er forbudt ikke at have begge hænder på styret eller at slå brat op i banen efter passeringen af målet. Straffen for forseelser lige efter løbet er den samme som forseelser under løbet.
- 16.9 I ethvert tilfælde, hvor et løb er blevet standset eller annulleret, bortfalder præmierne og enhver anden rettighed/kvalifikation i forbindelse med resultatet.
- 16.10 Startes løbet igen, betragtes det som et helt nyt løb.
- 16.11 Man kan ikke opnå placering efter styrt, ved at løbe eller gå i mål.
- 16.12 Fortovet er ikke en del af selve banen, og det må ikke benyttes til fremstød. Ryttere, der passerer målstregen på fortovet, kan ikke placeres. I sprint kan fortovet bruges til langsom kørsel i svingene - men ikke til at stå stille på.

§ 17 Sprint

17.1 200 m. tidskørsel

- 17.1-1 Tidskørslen skal foregå med flyvende start fra 200 m. linjen, og skal bruges til at udvælge deltagerne og seedningen i sprintkonkurrencen.

17.2 Løbsprocedure

- 17.2-1 Kommissærerne afgør startrækkefølgen for tidskørslen.
- 17.2-2 Sprintkonkurrencen skal afvikles som et cup system. Heat sammensætning skal foretages med UCI's model som forbillede, hvor den hurtigste rytter i kvalifikationen skal møde den langsomste i kvalifikationen. Hvor mange runder der skal køres afgøres af løbsledelse og kommissærer i forhold til antal tilmeldte. (1. januar 2008)
- 17.2-3 Rytteren skal køre op på banen, så snart den foregående rytter har passeret efter at have startet på sine 200 m.
- 17.2-4 Antallet er opvarmningsomgange afhænger af banens længde:

250 m eller kortere	3,5 omgange
333,33 m.	2,5 omgange
- 17.2-5 I tilfælde af to eller flere ryttere har samme tid trækkes der lod om placeringen.
- 17.2-6 I tilfælde af uheld, skal rytteren foretage omstart. Kun en omstart per rytter vil blive tilladt.

17.3 Afvikling

- 17.3-1 Antal omgange i sprint er: 3 omgange på baner under 333,33, 2 omgange på baner fra 333,33 og større.
- 17.3-2 Hvis en af deltagerne i et heat med to deltagere udgår, skal modstanderen gå køre til startstregen og udråbes som vinder. Han/hun skal ikke køre distancen.
- 17.3-3 Startpositionen afgøres ved lodtrækning. Den rytter der trækker nummer et, skal starte nederst i banen. Hvis der er køres to heat, skal den anden rytter starte nederst i banen i det andet heat.
- 17.3-4 I det afgørende heat, skal der trækkes lod på ny.
- 17.3-5 Starten bliver givet ved fløjte.
- 17.3-6 Rytteren der starter nederst i banen skal, medmindre denne bliver overhalet, tage føringen indtil denne når forfølgelseslinjen på den modsatte langside. Rytterne må maksimalt tillades at stå stille to gange i hvert løb. Den maksimale periode rytterne må tillades at stå stille er 30 sekunder, herefter skal starteren give den førende rytter besked på at fortsætte. Hvis denne ikke følger anvisningen, afbrydes løbet og modstanderen udråbes til vinder. Hvis der er tre eller fire ryttere, skal løbet startes igen omgående med de resterende ryttere.
- 17.3-7 Før 200 m. linjen eller starten af spurten, må rytterne benytte sig af banens bredde, men skal hele tiden sørge for at der er plads til at modstanderen kan passere. Han/hun må ikke foretage manøvre der kan fremprovokere sammenstød, styrt eller at køre en rytter af banen.

- 17.3-8 Under spurten, også selv om den er startet før de sidste 200 m., skal rytterne holde deres bane frem til målstregen. Der er kun tilladt for en rytter at skifte bane, hvis han/hun er mindst en cykellængde fri af sin modstander og ikke foretager manøvrer der kan forhindre modstanderen i at passere.
- 17.3-9 Det er ikke tilladt for en rytter at passere eller forsøge at passere på venstre side, af en rytter der befinder sig i sprinterbanen. Hvis den førende rytter forlader sprinterbanen og modstanderen forsøger at passere på venstre side, må den førende rytter ikke køre ind i sprinterbanen igen, med mindre han/hun er mindst en cykellængde fri af sin modstander.
- 17.3-10 En rytter der passerer på højre side af sin modstander, må ikke presse ham/hende eller forårsage ham/hende til at reducere hastigheden.
- 17.3-11 En rytter der starter spurten uden for sprinterbanen, må ikke køre ind i denne hvis modstanderen befinder sig i den, med mindre han/hun er mindst en cykellængde fri af sin modstander.
- 17.3-12 Skulle den førende rytter køre ned under målelinjen, bliver han/hun deklasseret, med mindre han/hun gør det ufrivilligt eller at løbet kan betragtes som afgjort.
- 17.3-13 Hvis en rytter, i et løb med tre eller fire ryttere, kører ureglementeret for at favorisere en anden rytter, skal han/hun deklasseres. Løbet skal omgående køres om med de resterende to eller tre ryttere.

17.4 Afbrydelser

- 17.4-1 Løbet må kun afbrydes i tilfælde af styrt.
- 17.4-2 Hvis styrtet er blevet forårsaget med vilje af en af rytterne, skal denne rytter deklasseres eller diskvalificeres fra konkurrencen afhængigt af forseelsens størrelse, og den anden rytter skal udråbes som vinder. Hvis der er tre eller fire deltagere, skal løbet omgående køres om med de resterende to eller tre ryttere.
- 17.4-3 Skyldes styrtet at en rytter kører for langsomt i svinget eller en anden uagtsomhed, skal løbet genstartes og rytteren der forvoldte styrte skal starte nederst i banen.
- 17.4-4 I tilfælde af en punktering
- 17.4-5 I tilfælde af brud på en vital del på cyklen.

17.5 I alle tre ovenstående tilfælde, skal løbsjuryen beslutte om løbet skal køres om med rytterne på samme startpositioner eller om resultatet af løbet er gældende.

17.6 I nedenstående tilfælde:

- 17.6-1 Hvis en rytter mister balancen, falder eller rører en modstander eller rører barrieren, skal løbet genstartes og rytteren som laver forseelsen skal starte nederst i banen.
- 17.6-2 Hvis starteren observerer en forseelse og stopper løbet før klokken ringer for at markere starten på sidste omgang, kan løbsjuryen deklassere eller diskvalificere rytteren der laver forseelsen. Den anden rytter skal udråbes til vinder. I tilfælde af at der er tre eller fire ryttere i løbet, skal løbet genstartes med de resterende ryttere.
- 17.6-3 Hvis rytteren, der laver forseelsen, ikke bliver deklasseret eller diskvalificeret, skal han/hun starte nederst i banen.

§ 18 Individuelt forfølgelsesløb.

18.1 To ryttere konkurrerer over en fast distance. Der starter en rytter på hver langside. Vinderen bliver fundet enten ved hurtigste tid, eller ved at en af rytterne indhenter modstanderen.

18.2 Distancer:

- 18.2-1 Elite herre 4 km
- 18.2-2 Elite damer 3 km
- 18.2-3 Herre U19 3 km
- 18.2-4 U19P 2 km

18.3 Løbet kan køres på en af følgende to måder:

- 18.3-1 Indledende tidskørsel, med direkte finaler:
- 18.3-2 De to hurtigste tider skal køre finalen om første- og andenpladsen, mens tredje og fjerde hurtigst skal køre finalen om tredje- og fjerdepladsen.
- 18.3-3 Indledende tidskørsel, med kvalifikation efter følgende skema:
 De otte hurtigste ryttere går videre på baggrund af deres tid.
 I første runde skal rytterne matches som følger:
 Fjerde hurtigste tid skal møde femte hurtigste tid.
 Tredje hurtigste tid skal møde sjette hurtigste tid.
 Anden hurtigste tid skal møde syvende hurtigste tid.
 Hurtigste tid skal møde ottende hurtigste tid.

18.4 Finalerne.

- 18.4-1 De fire vindende ryttere fra første runde skal køre finalerne. De to hurtigste tider fra første runde skal køre finalen om første- og andenpladsen og de to andre ryttere skal køre finalen om tredje- og fjerdepladsen.
- 18.4-2 Rytterne der blev besejret i første runde skal placeres på pladserne fra fem til otte baseret på deres tid fra første runde eller distancen de har tilbagelagt inden de blev indhentet.
- 18.4-3 Ved indledende tidskørsel skal løbsjuryen matche ryttere der formodes at være styrkemæssigt ens, men uden at de to formodede stærkeste ryttere møder hinanden.
- 18.4-4 Under indledende tidskørsel skal der kun tages hensyn til tiden.
- 18.4-5 Hvis en rytter bliver indhentet skal han/hun køre løbet færdigt for at få noteret en tid.
- 18.4-6 En rytter der bliver indhentet må ikke tage pace af sin modstander eller passere tilbage forbi ham/hende. Overtrædelse vil medføre diskvalifikation.
- 18.4-7 I et løb mellem to af de fire bedste rytter (finalerne), er løbet afgjort hvis en af rytterne bliver indhentet.
- 18.4-8 En rytter betragtes som indhentet, når modstanderens krankaksel er på niveau med krankakslen på hans/hendes cykel.
- 18.4-9 Hvis en rytter ikke starter i første runde, skal der ikke foretages udskiftning. Rytteren der ikke starter skal placeres som nummer otte.
- 18.4-10 Hvis flere ryttere ikke starter i første runde, skal de placeres fra ottendepladsen og opefter baseret på deres tid fra indledende runde. Rytteren der starter skal køre alene for at få noteret en tid til sammensætning af finalerne.
- 18.4-11 Skulle en rytter ikke starte i en af finalerne, skal hans/hendes modstander udråbes til vinder.
- 18.4-12 En rytter der ikke starter i finalen om første- og andenpladsen skal placeres som nummer to. En rytter der ikke starter i finalen om tredje- og fjerdepladsen skal placeres som nummer fire. Hvis ikke der foreligger gyldig grund til at undlade at starte, skal den fraværende rytter diskvalificeres og placeringen skal stå vakant.
- 18.4-13 I tilfælde af at to eller flere ryttere får noteret samme tid på hundrededele af et sekund, skal den rytter der har kørt den hurtigste sidste omgang udråbes til vinder.

18.5 Forberedelse af banen.

- 18.5-1 Det "blå fortov" skal gøres ufarbart i svingene ved at placere 50 cm lange skumgummipuder for hver 5. meter. På baner der er ovale, skal skumgummipuder placeres på det "blå fortov" for hver 5. meter på hele banen.
- 18.5-2 Når der er to startende ryttere skal disse starte på direkte modsatte punkter på banen.
- 18.5-3 Startpunktet på opløbslangensiden skal markeres med en rød skive. Startpunktet på bagerste langsiden skal markeres med en grøn skive.
- 18.5-4 Ved hver mållinje skal der være tidtagingsudstyr, der måler tiden på begge ryttere.
- 18.5-5 Der skal være en omgangstæller og en klokke ved hver rytters mållinje.
- 18.5-6 Ved starten skal rytteren holdes af en start maskine eller af en official.

18.6 Løbsprocedure

- 18.6-1 Starten skal foregå ved/på banens inderste kant.
- 18.6-2 Rytternes startpunkter:
- 18.6-3 Ved den indledende tidskørsel skal løbsjuryen bestemme den enkelte rytters startpunkt.
- 18.6-4 I første runde skal den rytter der har den hurtigste tid af de to, have målgang på opløbslangensiden.
- 18.6-5 I finalen skal den rytter der, i første runde har fået noteret den bedste tid, have målgang på opløbslangensiden.
- 18.6-6 Starteren skal skyde løbet af med et dobbelt pistolskud i tilfælde af tyvstart. Løbet vil herefter blive genstartet.
- 18.6-7 Et pistolskud markerer afslutningen på løbet når rytteren enten passerer dennes mållinje, eller når en rytter indhenter sin modstander.
- 18.6-8 En rytter, der i den indledende runde, foretager to tyvstarter skal diskvalificeres.
- 18.6-9 En rytter, der i finalerne, foretager to tyvstarter, taber finalen.

18.7 Uheld i den indledende tidskørsel:

- 18.7-1 Hvis et uheld indtræffer på den første halve omgang skydes løbet af og genstartes med det samme.
- 18.7-2 Efter den første halve omgang er kørt stoppes løbet ikke. Ryttere der er udsat for et uheld, skal tillades at starte efter den indledende tidskørsel. Enten alene eller sammen med en rytter der er i samme situation.
- 18.7-3 En rytter må kun tillades to starter.

18.8 Uheld i første kvalifikationsrunde:

- 18.8-1 Hvis et uheld indtræffer på den første halve omgang, skydes løbet af og genstartes med det samme.
- 18.8-2 Efter den første halve omgang er kørt stoppes løbet ikke. Rytteren der er udsat for et uheld skal tillades at starte alene mod uret, efter første runde. Modstanderen skal forsætte for at få noteret en tid.

18.8-3 Ryttere der blive elimineret i første runde skal placeres på basis af deres tid.

18.9 Uheld i finalerne:

- 18.9-1 Hvis et uheld indtræffer på den første halve omgang, skydes løbet af og genstartes med det samme.
 18.9-2 I tilfælde af et uheld før den sidste kilometer (de sidste 500 m. for U19-damer), skal løbet afbrydes og rytterne skal genstarte fra den position indenfor en periode på maksimum 5 minutter.
 18.9-3 Den førende rytter på linjen for den sidste halve omgang han/hun har fuldført.
 18.9-4 Den anden rytter skal starte en, af løbsjuryen, kalkuleret distance fra den modsatte linje. Denne distance beregnes ud fra den tid rytteren var bagefter ved passage af den sidste fuldførte halve omgang.
 18.9-5 Rytterne skal fuldføre den resterende distance fra den sidste fuldførte halve omgang.
 18.9-6 Den opnås ved at lægge de to deltid sammen.
 18.9-7 Indenfor den sidste kilometer (de sidste 500 m. for U19 damer):
 18.9-8 Hvis den førende rytter bliver udsat for et uheld, er resultatet gældende og han/hun skal udråbes som vinder. Gennemsnitshastigheden for den sidste fuldførte halve omgang skal anvendes til at beregne den endelige tid, som tilskrives rytteren.

18.10 I hver runde, inklusiv finalerne, tillades kun én ny start i tilfælde uheld.

§ 19 Holdforfølgelsesløb

19.1 To hold konkurrerer mod hinanden. Der starter et hold på hver side af banen. Vinderen bliver fundet enten ved at de ene hold indhenter det andet eller ved den hurtigste tid.

19.2 Mænd konkurrerer over 4 km med 4 ryttere på hvert hold.

19.3 Kvinder konkurrerer over 3 km med 3 ryttere på hvert hold.

19.4 For både mænd og kvinder gælder, at det er 3. Rytters tid der tæller.

19.5 Konkurrencens afvikling

- 19.5-1 Undtagen for specifikke detaljer i dette afsnit, gælder de samme regler for holdforfølgelsesløb som for individuelt forfølgelsesløb.
 19.5-2 Holdet skal bestå af ryttere der er tilmeldt konkurrencen. Sammensætningen af holdet må variere fra heat til heat.
 19.5-3 Holdlederen skal meddele ændringer til løbsjuryen senest en time før hver start.
 19.5-4 Tiden og placeringen for hvert hold skal registreres på den tredje rytter fra hvert hold. Tiden skal måles på det forreste hjul på den tredje rytter på hvert hold.
 19.5-5 Et hold er indhentet, når det andet hold (mindst tre ryttere), er en meter eller mindre fra det.
 19.5-6 På baner kortere end 400 meter skal hvert hold køre alene mod tiden. På længere baner skal løbsjuryen sammensætte heatene med formodede ligeværdige hold, dog således at de to formodede bedste hold ikke mødes.
 19.5-7 Konkurrencen afvikles på følgende måde:
 19.5-8 En indledende tidskørsel.
 19.5-9 De to hurtigste tider skal køre finalen om første- og andenpladsen, mens tredje og fjerde hurtigst skal køre finalen om tredje- og fjerdepladsen.
 19.5-10 De resterende hold bliver klassificeret på basis af deres tid i den indledende runde.
 19.5-11 Hvis et hold bliver indhentet i en af finalerne, er løbet afsluttet og det andet hold skal udråbes som vinder.
 19.5-12 Hvis et hold ikke starter i en af finalerne, skal det andet hold udråbes som vinder.
 19.5-13 Et hold der ikke starter i finalen om første- og andenpladsen skal placeres som nummer to. Et hold der ikke starter i finalen om tredje- og fjerdepladsen skal placeres som nummer fire. Hvis ikke der foreligger gyldig grund til at undlade at starte, skal det fraværende hold diskvalificeres og dets placering skal stå vakant.
 19.5-14 I situationer hvor hold ikke starter og i tilfælde af dødt løb, skal disse afgøres ud fra samme regler som ved individuelt forfølgelsesløb.

19.6 Forberedelse af banen.

- 19.6-1 Der skal anbringes en elektronisk tidtagning på forfølgelseslinjen, så det er muligt at afgøre tiden på den tredje rytter på hvert hold.
 19.6-2 Tiden og antal fuldførte halve omgang skal måles på den første rytter på hvert hold.

19.7 Løbsprocedure

- 19.7-1 Rytterne på hvert hold skal starte side om side eller i en vinkel på 45° bagved startlinjen. Afstanden mellem rytterne skal være en meter.
 19.7-2 Ved starten skal den inderste rytter på hvert hold holdes af en startmaskine eller af en official. Denne rytter skal føre frem til første afløsning/skift.

- 19.7-3 Starteren skal afbryde løbet med et dobbelt pistolskud i tilfælde af tyvstart. Eksempelvis hvis rytteren nederste i banen ikke tager sin føring.
- 19.7-4 Et hold der forårsager to tyvstarter i den indledende tidskørsel diskvalificeres.
- 19.7-5 Et hold der forårsager to tyvstarter i finalerne deklasseres.
- 19.7-6 Det er ikke tilladt for rytterne på et hold at skubbe hinanden. Overtrædelse i indledende tidskørsel medfører diskvalifikation og deklassering i finalerne.
- 19.7-7 Når en kommissær eller official ser at et hold er ved at blive indhentet, skal de for at undgå kollision eller for at undgå det indhentede hold forhindre det andet hold i at fortsætte, signalere til det indhentede hold med et rødt flag, at de ikke længere må foretage afløsning/skift og blive i bunden af banen til det andet hold har passeret dem.
- 19.7-8 Hvis holdet ikke følger disse instruktioner, medfører det øjeblikkelig diskvalifikation af holdet.
- 19.7-9 Løbet betragtes som afgjort i det øjeblik den tredje rytter på hvert hold passerer mållinjen efter at have kørt fuld distance eller i det øjeblik de ene hold indhenter det andet.

19.8 Uheld under den indledende tidskørsel:

- 19.8-1 Hvis et hold bliver udsat for et uheld på den første halve omgang, skal løbet afbrydes og genstartes med det samme.
- 19.8-2 **Mænd:** Hvis et uheld sker efter den første halve omgang og kun en rytter er involveret, kan holdet vælge at fortsætte med tre ryttere eller stoppe. Hvis holdet vælger at stoppe, skal det gøre dette indenfor en omgang efter uheldet er sket ellers de vil blive diskvalificeret. Hvis det er muligt skal et eventuelt andet hold fortsætte.
- 19.8-3 Kvinder: Hvis et uheld sker efter den første halve omgang, skal holdet stoppe inden for en omgang eller det vil blive diskvalificeret. Hvis det er muligt skal det andet hold fortsætte.
- 19.8-4 I tilfælde af et ikke anerkendt uheld skal holdet fortsætte med de resterende tre ryttere.
- 19.8-5 **Mænd og kvinder:** Det hold som stopper, som følge af et anerkendt uheld, skal starte efter den indledende tidskørsel. Hvis det er muligt kan det starte mod et hold i samme situation.
- 19.8-6 Hvis et hold rammes af et uheld under dets omstart, skal holdet fortsætte med tre ryttere eller diskvalificeres.

19.9 Uheld under første runde og finalerne:

- 19.9-1 I tilfælde af et uheld på den første halve omgang, skal løbet stoppes og genstartes. Hvis holdet bliver ramt af endnu et uheld (hvad enten det er anerkendt eller ej) under dets omstart, skal holdet tages ud af konkurrencen.
- 19.9-2 Efter den første halve omgang, vil der ikke blive taget hensyn til eventuelle uheld. Holdet skal fortsætte, såfremt det stadig består af tre ryttere ellers skal dette hold stoppe. I første runde, vil det blive placeret sidst. I finalerne, vil det blive betragtet som besejret.

19.10 I hver runde, inklusiv finalerne, må kun en omstart tillades som følge af uheld.

§ 20 1000 m og 500 m på tid

20.1 Løbet køres som en individuel tidskørsel med fast start.

20.2 Konkurrencens afvikling

- 20.2-1 Startrækkefølgen afgøres af løbsjuryen.
- 20.2-2 Løbet køres direkte som finale.
- 20.2-3 I tilfælde af ens tider deles placeringen. Er det blandt medaljetagerne, uddeles medalje af samme karat til de pågældende ryttere.
- 20.2-4 Alle deltagere skal køre løbet ved den samme konkurrence. Hvis ikke det er muligt, eksempelvis på grund af meteorologiske forhold, skal hele konkurrence køres. Der skal ikke tages hensyn til tidligere resultater.

20.3 Forberedelse af banen.

- 20.3-1 Det "blå fortov" skal gøres ufarbart i svingene ved at placere 50 cm lange skumgummipuder for hver 5. meter. På baner der er ovale, skal skumgummipuder placeres på det "blå fortov" for hver 5. meter på hele banen.
- 20.3-2 Starten skal foregå ved banens inderste kant.
- 20.3-3 Ved starten skal rytteren holdes af en startmaskine eller af en official.
- 20.3-4 I tilfælde af tyvstart, skal rytteren genstarte med det samme.
- 20.3-5 I tilfælde af uheld (anerkendt eller ikke), skal rytteren genstarte efter en kort pause på cirka 15 minutter.
- 20.3-6 En rytter må kun have to starter uanset årsag.

§ 21 Pointsløb

21.1 Pointsløb er en disciplin, hvor slutplaceringen fastsættes ud fra indkørte antal point, vundet af rytterne i spurter og vundne omgange.

21.2 Organisation af konkurrencen

- 21.2-1 Afhængigt af antallet af tilmeldte deltagere, kan løbsjuryen vælge at lave kvalifikationsløb. Løbsjuryen bestemmer sammensætningen af eventuelle kvalifikationsløb. Ligeledes bestemmer de antallet af ryttere der går videre fra kvalifikationsløb til finalen.
- 21.2-2 På baner på 250 meter eller kortere skal der køres spurt hver 10. omgang.
- 21.2-3 På andre baner skal der køres spurter, på det antal omgange der kommer nærmest 2 kilometer:
- 21.2-4 hver 7. omgang på 285,714 meter baner.
- 21.2-5 hver 6. omgang på 333,33 meter baner.
- 21.2-6 hver 5. omgang på 400 meter baner.
- 21.2-7 Den første rytter i hver spurt skal tildeles 5 point, den anden 3 point, den tredje 2 point og den fjerde 1 point.
- 21.2-8 Enhver rytter der vinder en omgang i forhold til hovedfeltet skal tildeles 20 point.
- 21.2-9 Enhver rytter der taber en omgang i forhold til hovedfeltet skal fratrækkes 20 point.
- 21.2-10 I tilfælde af pointlighed blandt to eller flere ryttere, er det placeringen i den sidste spurt der er afgørende.

21.3 Løbsprocedure

- 21.3-1 Før starten skal halvdelen af rytterne lines op ved barrieren og den anden halvdelen på en enkelt række i sprinterbanen.
- 21.3-2 Der bliver foretaget en flyvende start efter en neutraliseret omgang.
- 21.3-3 Spurterne køres efter samme regler som i sprint.
- 21.3-4 En rytter regnes for at have vundet en omgang og tildeles 20 point, når han/hun indhenter den bagerste rytter i det største felt.
- 21.3-5 En rytter der er tabt fra hovedfeltet og bliver indhentet af bagfrakommende ryttere må ikke tage føring. Overtrædelse medfører diskvalifikation.
- 21.3-6 I tilfælde af en eller flere ryttere indhenter hovedfeltet i det øjeblik der køres spurt, skal disse ryttere tildeles 20 point. Pointene fra pointspurten skal tildeles den næste gruppe af ryttere eller de forreste ryttere i feltet.
- 21.3-7 Ryttere der har tabt en eller flere omgange, kan tages ud af løbet af løbsjuryen.
- 21.3-8 I tilfælde af sammenstød blandt rytter, kan dommeren eller løbskommisærerne tildele advarsler eller diskvalificere rytteren eller rytterne.
- 21.3-9 I tilfælde af et anerkendt uheld, skal rytteren ydes en respit på det antal af omgange der kommer tættest på 1.300 meter. (Ballerup: 5 omgange, Odense og Århus: 4 omgange). Rytteren skal ved genindtræden i løbet, tage den plads han/hun havde inden uheldet.
- 21.3-10 Ryttere, ramt af uheld, må ikke genindtræde i løbet på den sidste kilometer.
- 21.3-11 Skulle mere end halvdelen af rytterne styrtede, skal løbet afbrydes og kommissærerne skal afgøre hvornår løbet genoptages.
- 21.3-12 En rytter der bliver ramt af et anerkendt uheld på de sidste 5 omgange må ikke genindtræde i løbet. Rytteren indplaceres i slutresultatet ud fra de point denne havde indkørt på det tidspunkt uheldet indtraf.
- 21.3-13 Andre ryttere der ikke fuldfører løbet skal ikke fremgå i resultatlisten.
- 21.3-14 Hvis det af en eller anden årsag ikke er muligt at benytte banen, skal kommissærerne benytte nedenstående skema til at beslutte om resultatet er gældende eller om løbet skal genoptages.

Distance	Beslutning		
	Hele løbet køres om den samme dag	Genoptage løbet med stilling som den var ved afbrydelsen	Resultatet er endeligt
	Afbrudt før:	Afbrudt efter:	Afbrudt efter:
10 km	8 km	/	8 km
15/16 km	10 km	/	10 km
20 km	10 km	10-15 km	15 km
24/25 km	10 km	10-20 km	20 km
30 km	15 km	15-25 km	25 km
40 km	15 km	15-30 km	30 km

Tabel 2 Hvordan et points-løb afvikles i tilfælde af uheld.

§ 22 Kortere pointsløb

- 22.1 For kortere pointsløb skal reglerne fremgå af programteksten.
- 22.2 Hvis en rytter, uden at være tvunget til det, har været uden for banelegemet, også ved defekt, kan ikke køre ind på banen igen, fuldføre og opnå placering.
- 22.3 Hvis ikke andet er angivet i programteksten, skal resultatet baseres på eventuelt vundne eller tabte omgange og antal indkørte point.

§ 23 Keirin

- 23.1 Ryttere konkurrerer i en sprint efter at have fuldført et antal af omgang bag en motorpacer, der forlader banen 600-700 meter før afslutningen.

Banens længde	Antal omgange	Pacer (antal omg. til sprint)
250	8	2,5
285,714	7	2,5
333,33	6	2
400 + >	5	1,5

Tabel 3 Antal omgange i et keirinløb.

- 23.2 Paceren skal køre indenfor sprinterlinjen. Udgangsfarten skal være 30 km/t. og skal gradvist øges til 50 km/t., som skal være nået senest med 4 omgange tilbage (250 m. baner). Paceren skal forlade banen, ifølge kommissærernes anvisninger, jævnfør ovenstående tabel.
- 23.3 For U19P og Dame Elite skal farten være 25 km/t og 45 km/t.
- 23.4 Løbsprocedure
- 23.4-1 Rytternes startpositioner bestemmes ved lodtrækning. Rytterne skal placeres side om side på forfølgelseslinjen, i den af lodtrækningen bestemte rækkefølge. Sprinterbanen skal holdes fri. Rytterne skal holdes af deres leder/træner, disse må ikke skubbe rytterne ved starten.
- 23.4-2 Starten skal gives, når paceren nærmer sig forfølgelseslinjen, i sprinterbanen. Medmindre en anden rytter frivilligt tager pladsen, skal den rytter der trak nummer et, tage plads bag paceren i minimum den første omgang. I tilfælde af rytter nummer et ikke tager sin plads bag paceren, stoppes løbet og rytteren diskvalificeres. Herefter genstartes løbet og den rytter der trak nummer to overtager pligten til at tage plads bag paceren.
- 23.4-3 I tilfælde af at en eller flere ryttere passerer den bagerste de af pacerens baghjul, før denne forlader banen, skal løbet afbrydes og genstartes uden den eller de ryttere der begik forseelsen, som diskvalificeres.
- 23.4-4 Løbet skal køres ifølge reglerne for sprint.
- 23.4-5 Løbet skal stoppes, hvis én eller flere ryttere gør sig skyldig i eller har udvist usportslig opførsel, mens de kører bagved deryn. Løbet genstartes uden den eller de implecerede ryttere som diskvalificeres.
- 23.4-6 I tilfælde af uheld på den første halve omgang, skal der foretages omstart med det samme.

§ 24 Hold sprint

- 24.1 Hold sprint er et løb, hvor der køres i en serie af heats over tre omgange, med to hold konkurrere mod hinanden, hvoraf tre ryttere, som hver rytter skal føre en omgang.
- 24.2 For mænd afvikles konkurrencen over 3 omgange, med hold bestående af tre ryttere.
- 24.3 For kvinder afvikles konkurrencen over 2 omgange, med hold bestående af to ryttere.
- 24.4 Organisation af konkurrencen
- 24.4-1 Denne konkurrence skal køres i to serier: Kvalifikationsheat, hvor de fire bedst hold kvalificerer sig på basis af deres tider og derefter finalerne.
- 24.4-2 De to hold der har kørt de to hurtigste tider skal køre i finalen om første- og andenpladsen, og de to andre hold skal køre i finalen om tredje- og fjerdepladsen.
- 24.4-3 I tilfælde af ens sluttider, vinder det hold der har kørt den hurtigste sidste omgang.
- 24.4-4 Hvis et hold ikke kan stille til start i en af finalerne, skal det ikke erstattes. Det andet hold udråbes som vinder.

- 24.4-5 Hvis årsagen til at hold ikke stiller til start i finalerne ikke accepteres, skal holdet diskvalificeres.
- 24.4-6 Holdene skal bestå af ryttere der er tilmeldt denne konkurrence. Sammensætningen af et hold må ændres fra heat til heat. Et hold skal bestå af tre ryttere.
- 24.4-7 Holdlederen skal meddele ændringer til kommissærerne senest 30 minutter inden det pågældende heat skal køres.

24.5 Løbsprocedure

- 24.5-1 Starten skal foregå på midten af langsiderne (forfølgelseslinjen). Under kvalifikationsheatene, bestemmer kommissærerne startpositionerne for holdene. Efterfølgende er det, det hold der har fået noteret den hurtigste tid der starter på opløbslangsiden.
- 24.5-2 Rytterne fra hvert hold skal starte side om side eller i en vinkel på 45° bagved startlinjen. Afstanden mellem rytterne skal være ensartet og mellem 1,5 og 2 meter. Ved starten skal den inderste rytter på hvert hold holdes af en startmaskine eller af en official.
- 24.5-3 Denne rytter skal føre frem til første afløsning/skift.
- 24.5-4 Den inderste rytter skal føre den første omgang og slå væk ved at kører op i banen. Derefter skal denne forlade banen uden at genere det andet hold.
- 24.5-5 Rytteren i andenpositionen skal føre den efterfølgende omgang og derefter slå væk på sammen måde som den foregående rytter.
- 24.5-6 Den tredje rytter skal afslutte den sidste omgang alene.
- 24.5-7 For kvinder skal den anden rytter afslutte den sidste omgang alene.
- 24.5-8 Et hold deklasseres til den sidste plads i konkurrence på det stadie af konkurrencen, hvis en af følgende forseelser er begået:
 - 24.5-9 Hvis en rytter slår væk før der er 15 meter tilbage af den omgang denne skal føre.
 - 24.5-10 Hvis en rytter slår væk senere end 15 meter efter afslutning af den omgang denne skal føre.
 - 24.5-11 Hvis en rytter skubber til en af de andre ryttere.

24.6 Kvalifikationsrunden:

- 24.6-1 I tilfælde af uheld, skal holdet starte om efter kvalifikationsrunden. Et hold der er blevet generet af et andet holds uheld kan, efter kommissærernes afgørelse, tillades en omstart efter kvalifikationsrunden.
- 24.6-2 I kvalifikationsrunden tillades kun to starter per hold.

24.7 Finalerne:

- 24.7-1 I tilfælde af uheld skal løbet afbrydes og genstartes. Hvis holdet bliver udsat for endnu et uheld (anerkendt eller ej) i den efterfølgende start, skal det deklasseres.

24.8 I hver runde, inklusiv finalerne, tillades kun en ny start pr. hold, som følge af uheld.

§ 25 Parløb

- 25.1 Parløb køres af par bestående af to ryttere, over en fastsat distance med indlagte spurter.
- 25.2 Resultatet baseres på distance og derefter indkørte point.
- 25.3 Organisation af konkurrencen
- 25.4 Løbet skal køres med maksimum 18 par på baner kortere end 333,33 meter og maksimum 20 par på baner på 333,33 meter eller længere.
- 25.5 De to ryttere skal bære det samme nummer, men i forskellige farver.
- 25.6 Løbet køres ud fra nedenstående tabel, med spurt hver 20. omgang:

Banelængde i meter	Antal omgang		Antal spurter		Total distance i kilometer	
	Herre elite	Herre U19	Herre elite	Herre U19	Herre elite	Herre U19
250	200	120	10	6	50	30
285,714	180	100	9	5	51,4	28,57
333,33	160	100	8	5	52,3	33,33
400	120	80	6	4	48	32

Tabel 4 Parløbs-distancer for forskellige banelængder.

- 25.7 Det første par i hver spurt skal tildeles 5 point, det andet 3 point, det tredje 2 point og det fjerde 1 point.

25.8 Resultatet skal laves ud fra den kørte distance, herunder antal vundne og tabte omgange for hvert par. Par der er på omgangshøjde skal placeres ud fra indkørte point. I tilfælde af lighed af både omgange og point, er det placeringen i den sidste spurt der er afgørende.

25.9 Løbsprocedure

- 25.9-1 En gruppe af ryttere, bestående af en rytter fra hvert par, skal tage plads ved starten. Enten ved barrieren eller ved kørerlinjen med en holder.
- 25.9-2 En gruppe af ryttere, bestående af den resterende rytter fra hvert par, skal tage plads ved barrieren på den modsatte langside.
- 25.9-3 Efter en neutraliseret omgang bliver der givet flyvende start ved pistolskud. Under den neutraliserede omgang er det ikke tilladt for rytterne på modsatte langside at bevæge sig.
- 25.9-4 Ryttere fra samme par skal afløse hinanden enten ved berøring af hænder eller bukser.
- 25.9-5 Spurter skal køres efter regler for sprint.
- 25.9-6 Et par noteres for en vunden omgang, når de indhenter den bagerste rytter i det største felt. Et par der er tabt af hovedfeltet må ikke hjælpe jagende par til at tage en omgang. Overtrædelse medfører diskvalifikation.
- 25.9-7 I tilfælde af et eller flere par indhenter hovedfeltet i det øjeblik der køres spurt, skal disse par noteres for en vunden omgang. Pointen fra pointspurten skal tildeles den næste gruppe af par eller de forreste par i feltet.
- 25.9-8 Par der har tabt 3 omgange til hovedfeltet kan blive taget ud af løbet af kommissærerne.
- 25.9-9 Bliver en af rytterne i et par udsat for styrt eller defekt, skal dennes makker omgående tage parrets plads i løbet. Der gives ikke respit.
- 25.9-10 Skulle begge ryttere styrte samtidig, skal der gives respit i det antal omgange der kommer tættest på 1.000 meter. Ved genindtrædelse i løbet, skal en af rytterne tage plads i løbet, hvor parret var placeret da styrtet indtraf.
- 25.9-11 Der gives ikke respit de sidste 1.000 meter af løbet. Parret skal placeres ud fra antal vundne eller tabte omgang, samt antal indkørte point på tidspunktet for styrtet.
- 25.9-12 I tilfælde af mere end halvdelen af rytterne styrter (beregnet ud fra en rytter per par), skal løbet afbrydes og kommissærerne afgøre, hvornår løbet genoptages. Løbet skal genstartes med stillingen i løbet, som den var på tidspunktet for styrtet.
- 25.9-13 Hvis et løb afbrydes på grund af vejret, skal kommissærerne ud fra nedenstående skema beslutte om resultat er gældende eller om løbet skal genoptages:

	Elite	U19	
Løbet afbrudt før:	20 km	10 km	Køre hele løbet samme dag
Løbet afbrudt mellem	20 og 40 km	10 og 25 km	Genoptage løbet med stilling
Løbet afbrudt efter	40 km	25	Resultatet er endeligt

Tabel 5 Hvordan parløbet afvikles i tilfælde af afbrydelser.

25.10 DCU's parløbsreglement

- 25.10-1 Reglementet er gældende for alle parløb på danske baner (åbne som lukkede) undtagen DM.
- 25.10-2 Rytterne kan i princippet afløse hinanden, når de vil, medmindre særlige bestemmelser for det enkelte løb fastsætter regler herfor. Afløsning sker enten ved parløbsaflysning eller ved slynggreb, men under alle omstændigheder ved berøring. DCU kan fastsætte regler for maksimal effektiv køretid pr. dag.
- 25.10-3 Køres et parløb uden spurter, afgøres placeringerne mellem par på omgangshøjde i løbets sidste spurt.
- 25.10-4 Er en rytter efter styrt ikke i stand til at genindtræde i løbet efter respiten, kan løbskommissærerne evt. i samråd med baneledelsen, tildele hans makker en rytter fra et andet par med en tilsvarende position i løbet.
- 25.10-5 En rytter, hvis makker er væk fra banen pga. styrt, defekt el. lign., skal køre aktivt med hvis han er i udbrud. I modsat fald noteres parret ikke for eventuelt vundne omgange.
- 25.10-6 Løbskommissærerne kan i samråd med baneledelsen sammensætte nye par af ryttere, hvis makkere er udgået af løbet. Et nydannet par indtræder i løbet på følgende placeringsgrundlag: Antal tabte omgange for de to oprindelige par sammenlægges og divideres med to og rundes ned. Indkørte points beregnes på samme måde.
- 25.10-7 I løbets sidste femtedel (i 6-dages-løb: på løbets sidste dag) kan der ikke dannes nye par. Tilsvarende skal en enlig kørende rytter udgå, når man går ind i løbets sidste femtedel.
- 25.10-8 Der gives ingen respit i løbets sidste kilometer, idet den ikke-uheldsramte rytter ufortøvet skal indtræde i løbet og forsvare parrets position 100 %. Rammes begge parrets ryttere af styrt eller godkendt defekt indenfor løbets sidste fem omgange, placeres parret efter den position, det havde i uheldsøjeblikket.

- 25.10-9 For ikke-godkendt defekt og for sen indtræden i løbet efter udløb af respit tildeles strafomgange efter løbskommissærernes skøn.

§ 26 Scratch

26.1 Scratch køres som et individuelt løb over en given distance.

26.2 Organisation af løbet

26.3 Løbet skal køres over følgende distancer:

U19P	7,5 km
Herre U19	10 km
Dame elite	10 km
Herre elite	15 km

26.4 I tilfælde af det maksimale antal ryttere for banen overskrides, skal der køres kvalifikationsløb for at reducere antallet af ryttere, ud fra nedenstående tabel:

Kategori	Distance
Herre elite	10 km
Dame elite	7,5 km
Herre U19	7,5 km
U19P	5 km

Tabel 6 Scratch-distancer for de forskellige klasser.

26.5 Løbsprocedure

- 26.5-1 Før starten skal halvdelen af rytterne lines op ved barrieren og den anden halvdelen på en enkelt række i sprinterbanen.
- 26.5-2 Der bliver foretaget en flyvende start efter en neutraliseret omgang.
- 26.5-3 Ryttere der bliver hentet med en omgang af hovedfeltet skal omgående forlade banen.
- 26.5-4 Resultatet baseres på antal vundne omgange og placeringen i den sidste spurt.
- 26.5-5 I tilfælde af sammenstød blandt ryttere, kan løbsdommeren eller løbskommissærerne tildele advarsler eller diskvalificere rytteren eller rytterne.
- 26.5-6 Løbets sidste omgang markeres med klokkringning.

26.6 Uheld

- 26.6-1 I tilfælde af anerkendt uheld, skal rytteren ydes en respit på det antal omgange, der kommer tættest på 1.300 meter. (Ballerup: 5 omgange, Odense og Århus: 4 omgange)
- 26.6-2 Når rytteren kommer tilbage på banen, skal rytteren placere sig på samme position, som før uheldet skete.
- 26.6-3 Ryttere, ramt af uheld, må ikke genindtræde i løbet på den sidste kilometer.
- 26.6-4 Løbet kan afbrydes i tilfælde af massestyrt. Kommisærerne beslutter om løbet skal køres helt om, eller om det skal genoptages og den resterende distance skal køres.
- 26.6-5 De samme regler gælder i tilfælde af afbrydelser på grund af vejret.

§ 27 Udskilningsløb

27.1 Udskilningsløb er et individuelt løb, hvori den sidste rytter i hver af de indlagte spurter tages ud af løbet.

27.2 Løbsprocedure

- 27.2-1 Rytterne skal tage opstilling langs barrieren på opløbslangside.
- 27.2-2 Der skal foretages en flyvende start efter en neutraliseret omgang, hvor rytterne skal danne en kompakt gruppe og køre med moderat fart.
- 27.2-3 Der skal køres en spurt hver anden omgang, på baner kortere end 333,33 meter og hver omgang på baner på 333,33 meter eller længere.
- 27.2-4 På baner kortere end 333,33 meter skal den næste spurt markeres med klokkringning.
- 27.2-5 Efter hver spurt skal rytteren, hvis bagerste kant af baghjulet, sidst passerer mållinjen udskilles. Rytteren skal omgående forlade banen.
- 27.2-6 Hvis en eller flere ryttere mister en omgang eller forlader løbet mellem spurter, skal den eller de ryttere udskilles.
- 27.2-7 De sidste to ryttere skal køre den sidste spurt. Deres placering afgøres af den forreste kant af forhjulet på mållinjen.
- 27.2-8 Vundne omgange vil ikke blive godskrevet.
- 27.2-9 Ryttere der bliver ramt af uheld skal udskilles. I tilfælde af et uheld der rammer en eller flere ryttere, skal den næste spurt udskydes 1 eller 2 omgange afhængigt af banens længde.

- 27.2-10 Ved udskilningsløb i forbindelse med DM i Omnium, skal § 27.2-10, 27.2-11, 27.2-12 og 27.2-13 anvendes:
- 27.2-11 I tilfælde af et anerkendt uheld for en eller flere ryttere, besluttet af chefkommisæreren, skal løbet neutraliseres op til maksimalt det antal omgange der er tættest på 1.300 m, så de ramte ryttere får mulighed for at komme tilbage til feltet. I tilfælde af, at alle ryttere på banen bliver ramte af et anerkendt uheld, skal løbet neutraliseres i op til maksimalt 3 minutter, så de ramte ryttere får mulighed for at komme tilbage til løbet.
- 27.2-12 Neutralisering af løbet skal vises med et gult flag ved start/mål og alle rytterne skal køre i en kompakt gruppe med moderat fart. Der vil ikke blive taget højde for rytternes placering i feltet før uheldt skete.
- 27.2-13 Løbet bliver genstartet ved at det gule flag fjernes og starteren affyrer et skud. Ryttere der ikke er i stand til at genoptage løbet, når løbet bliver givet fri, bliver udskilt og de får en placering i forhold til hvornår de blev udskilt. Omgangen efter at løbet er givet fri, skal klokken ringe og indikere at det er spurt omgang.
- 27.2-14 Undtaget tilfælde hvor alle ryttere på banen bliver ramt af et anerkendt uheld, skal der når der er 4 ryttere eller færre tilbage på banen, skal løbet ikke neutraliseres, og ryttere der ikke gennemfører, skal udskilles og deres placering afgøres af hvornår de blev udskilt.

§ 28 Australsk forfølgelsesløb

- 28.1 Starten foregår som i almindelige forfølgelsesløb. Når en rytter når op til sin foranliggende konkurrent, skal han omgående aktivt prøve at passere. Lykkes forsøget ikke i løbet af en halv omgang, skal angriberen lade sig falde mindst 5 meter tilbage, hvorefter et nyt angreb kan ske. Angriberen må ikke ligge i pace.
- 28.2 En rytter betragtes som indhentet i det øjeblik, modstanderens forhjul er på højde med hans.

§ 29 Omnium

- 29.1 Omnium består af 6 afdelinger med et maksimalt deltagerantal bestemt af banens størrelse og afvikles over 2 dage.
- | | |
|--------|-------------------------------------|
| 29.1-1 | Dag 1: Flyvende omgang på tid |
| 29.1-2 | Dag 1: Pointsløb |
| 29.1-3 | Dag 1: Udskilningsløb |
| 29.1-4 | Dag 2: Scratch |
| 29.1-5 | Dag 2: 500/1000 m |
| 29.1-6 | Dag 2: Individuelt forfølgelsesløb. |
- 29.2 De enkelte afdelingers løb afvikles efter de for løbstypen gældende regler.
- 29.3 Hvis det er muligt skal der være mindst 30 minutters pause mellem hver afdeling.
- 29.4 En rytter som af en eller anden grund ikke stiller til start i en afdeling anses for at have forladt konkurrencen og kan derfor ikke stille til start i nogen efterfølgende afdeling.
- 29.5 En rytter der diskvalificeres i en given afdeling kan ikke starte i nogen efterfølgende afdeling.
- 29.6 En rytter der tages ud af Scratch eller Pointsløb af kommissærerne kan godt starte i en efterfølgende afdeling.
- 29.7 Der skal opstilles et fuldt resultat for hver afdeling.
- 29.8 Der skal efter hver afdeling udarbejdes et samlet resultat for det igangværende Omnium. Ryttere indplaceres i det samlede resultat ved at sammenlægge deres placeringer fra de afviklede afdelinger.
- 29.9 For det samlede resultat tildeles ryttere der tages ud af Scratch eller Pointsløb placingspoints således: De placeres på den sidste tilgængelige plads i den pågældende disciplin + et tillæg lig med den sidste placering fra den Flyvende omgang på tid.
- 29.10 I tilfælde af lighed i det samlede resultat fastlægges placering efter deres respektive samlede tid opnået i tidskørselsdisciplinerne.

§ 30 Målfotografering/tidtagning

- 30.1 Kun baner, der disponerer over målfotograferingsanlæg samt tidtagningsanlæg til mindst 1/100 sekund kan få arrangementet af DM i sprint, 1.000 meter på tid og forfølgelsesløb overdraget.

9. Kapitel Cykle-cross (1/11-2017)

§ 1 § 1 Klasseinddeling

- 1.1 Klasse A: For Elite-, U23- samt Master-ryttere som har pointkvalificeret sig fra klasse B, MTB- **og landevejsryttere fra A- og B-klasserne** landsholdsryttere og **samt** ryttere fra UCI teams. Bruttoholdsryttere må starte med op til 1 minuts handicap. Ved ikke indkørte points i en sæson nedrykkes til klasse B.
- 1.2 Klasse B: For Elite- **og** U23-, U19- samt Master ryttere, som ikke er pointkvalificerede til klasse A og for pointkvalificerede U19-ryttere. Ved **150** points i en sæson **kan der** rykkes op til klasse A. **Ved 200 points i en sæson skal der rykkes op til klasse A.** Hvis der køres med fællesstart kræves der kun **8** points.
- ~~1.3 Damer kører i klasserne:~~
- 1.4 Dame A: for pointkvalificerede fra Dame B **samt MTB- og landevejsryttere fra DA.** Ved ikke indkørte points kan man nedrykkes ned i **til** Dame B. Dame A starter 1-2 minutter før Dame B.
- 1.5 Dame B: for Eliteryttere som ikke er pointkvalificerede til Dame A samt U19-ryttere. Oprykning finder sted ved 24 indkørte points i én sæson. **Ved 150 points i en sæson kan der rykkes op til klasse A. Ved 200 points i en sæson skal der rykkes op til klasse A.** For U19-ryttere kan der gives dispensation.
- 1.6 Ved indtil 5 deltagere **i hver klasse** må Dame A og Dame B køre sammen.
- 1.7 U19: For U19/U19P -ryttere i henhold til landevejens regler for alder ~~samt ryttere, som er oprykket fra U17.~~ Ved 16 points i en sæson rykkes op til klasse B, det er dog frivilligt. Herefter kan oprykning kun ske efter Crossudvalgets godkendelse.
- 1.8 **For** ryttere med Masterlicens (H/D) kan Crossudvalget fastsætte en opdeling efter andre kriterier end den normale aldersopdeling, hvis der i en sæson er behov for det.
- 1.9 U17: For U17/U17P i henhold til landevejens regler for alder. Ved 16 points i en sæson rykkes op til klasse U19, det er dog frivilligt. Herefter kan oprykning ske efter Crossudvalgets godkendelse.
- 1.10 U15/U15P: For U15/U15P i henhold til landevejens regler for alder. ~~Eldste starter sammen med fælles præmierække.~~
- 1.11 U13/U13P: For U13/U13P i henhold til landevejens regler for alder.
- 1.12 U11/U11P: For U11/U11P i henhold til landevejens regler for alder.
- 1.13 For B/U-klasserne gælder generelt, at **dispensation til** oprykning kun kan ske efter godkendelse af distrikternes B/U-udvalg og i samråd med Crossudvalget **samt en evt. landstræner.**

1.14 Crossudvalget kan for den enkelte rytter dispensere fra gældende regler for klasser.

§ 2 Distancer:

- 2.1 Følgende ~~distancer/~~ **vejledende køretider** er gældende afhængig af rutens længde:

2.1-1	2.1-1	U11P/U11	Ca. 12 15-20 min.
2.1-2	2.1-2	U13P/U13	Ca. 20-25 min.
2.1-3	2.1-3	U15P/U15	Ca. 25-30 min.
2.1-4	2.1-4	U17/U17P	Ca. 30-35 min.
2.1-5	2.1-5	U19/U19P	Ca. 40 min.
2.1-6	2.1-6	Dame	Ca. 40 min.
2.1-7	2.1-7	Master	Ca. 40 min.
2.1-8	2.1-8	Elite, U23 A+B	Ca. 60 min.

§ 3 Ruten:

- 3.1 Ruten skal, så vidt muligt, være afmærket **på begge sider** hele vejen rundt og have en **minimum** bredde **på 3 meter**. Ved start og mål **dog en minimumbredde** på 4,5 meter.
- 3.2 **Ruten skal være en** rundstrækningen **på 2.000 – 3.500** skal være på min. 2.500 meter. I praksis håndhæves dette ikke i Danmark.

- 3.3 Ruten skal være af passende sværhedsgrad, og **bestå af** det anbefales at benytte såvel **både** asfaltveje, **græs**, skovstier **og** terræn.
- 3.4 Om nødvendigt kan der opstilles kunstige forhindringer, dog skal mindst ~~75~~**90** % af ruten kunne køres på cykel.
- 3.5 Forhindringer må dog ikke placeres 150 meter efter start eller 100 før mål. Der må højst være seks kunstige forhindringer på ruten, dog højst et enkelt sæt bomme.**
- 3.6 Ruten skal være anvendelig i alle forhold, uanset vejrforholdene. Lerjord eller let oversvømmede områder og landbrugsjord bør så vidt muligt undgås.**
- 3.7 Sandgrave må højst være 80 meter lange og skal placeres på et lige stykke uden skarpe sving.**
- 3.8 Det må ikke være muligt for rytterne at holde fast i afmærkningen i 180 graders sving.**
- 3.9 Ruten må ikke være af farlig karakter, hverken for ryttere eller materiel.
- 3.10 Trapper må ikke benyttes på nedadgående sektioner.
- 3.11 Kunstige forhindringer må være 30 - 40 cm høje og skal være i et materiale, som ikke er til nogen umiddelbar fare for rytterne. Forhindringerne skal dække hele rutens bredde. Metalforhindringer må ikke anvendes.
- 3.12 Bomme må i U11, U13 højst være 20 cm høje og i U15 og U17 højst være 30 cm. høje.**
- 3.13 Bomme skal placeres i sæt med 4-6 meters afstand.**
- 3.14 Det tilskyndes, at arrangøren tilpasser ruten for U11, U13 og U15, så denne er kortere og nemmere, i den udstrækning dette er muligt.**
- 3.15 Afmærkning af ruten med ubeskyttede hegnspæle af metal er ikke tilladt.**
- 3.16 Is på ruten skal fjernes eller udbedres af arrangørerne, så det ikke er til fare for rytterne.

§ 4 Depoter:

- 4.1 Der afmærkes ~~op til 3~~ **1-2** depotområder på rundstrækningen, hvor rytteren må modtage reservecykler og/eller hjul ~~samt drikkevarer~~ fra hjælpere i depotet.
- 4.2 Det anbefales, at der indrettes et dobbeltdepot, hvortil der er adgang to gange pr. omgang.**
- 4.3 Depoter skal arrangeres efter ~~formel 1~~ princippet med en opdeling for løbsstrækning og en "pit-lane" hvor cykleskift kan finde sted.
- 4.4 Depoterne skal markeres med skilte for »Depot start« og »Depot slut«.
- 4.5 Depoterne skal placeres som en del af ruten på steder, hvor hastigheden ikke er høj og ikke på stenede og nedadgående strækninger. Der må ikke være forhindringer i depotet.
- 4.6 Hvis ikke cykleskift finder sted, skal rytteren stige af og stå **stille** med begge ben på jorden på samme side af cyklen, før han/hun må fortsætte.
- 4.7 Ved uheld må rytteren kun skifte cykel og/eller modtage hjælp i depoterne. ~~Der ydes ingen omgangsrespit efter uheld.~~
- 4.8 Rytteren må ikke løbe i depotområdet uden cykel, f.eks. smide sin cykel først i depotet for at modtage ny cykel sidst i depotet.
- 4.9 Ved defekt under passage af depot skal rytteren stige af cyklen og bevæge sig modsat køreretningen for derved at komme korrekt ind "Depot start". **Rytteren har i dette tilfælde vigepligt for øvrige ryttere på ruten.**
- 4.10 Hjælpere i depotet skal til enhver tid efterkomme kommissærernes og arrangørernes anvisninger.
- 4.11 Hver rytter må have op til to hjælpere i depotet. En hjælper må gerne hjælpe flere ryttere.**
- 4.12 Der henstilles til, at arrangøren stiller materialer til cykelvask til rådighed i umiddelbar nærhed af depotet.**

§ 5 Sikkerheds- og kontroltjeneste:

- 5.1 Arrangøren skal sørge for samariterhjælp **på løbspladsen.**

2018013041

5.2 På strategiske punkter på ruten skal arrangørerne sørge for at placere kontrolposter, helst med radiokommunikationsudstyr.

§ 6 Løbet:

6.1 Rytterne skal indfinde sig i startområdet senest 5 minutter før start.

6.2 Kommissæren oplyser rytterne om, hvornår der er 2 minutter, 1 minut og 15 sekunder til start. Efter oplysning om 15 sekunder til start kan starten gå når som helst. Der tælles ikke ned til start.

6.3 Ryttere, som tyvstarter, kan diskvalificeres eller tillægges tids- straf.

6.4 I tilfælde af tyvstart påbegyndes ny startprocedure, hvor rytterne kaldes frem.

6.5 Ved samlet start med flere klasser samtidigt sættes højest rangerende klasser forrest. Eventuel seedning af rytterne foretages af Crossudvalget.

6.6 I løb med seedning kalder kommissæren rytterne i henhold seedningen.

6.7 I løb uden seedning kalder kommissæren rytterne frem.

6.8 Rytterne kan, efter kommissærernes og arrangørens skøn, starte enten samtidigt i de respektive klasser eller med ~~1/2~~ **op** til 1 minuts mellemrum.

6.9 I almindelige danske løb startes der oftest således:

Første start: Dreng/Pige klasser
Anden start: Master plus evt. Dame-B
Tredje start: U17./Dame/U19/Elite, U23

6.10 Starteren og kommissærene afgør umiddelbart før efter 1. omgang er slut, hvor mange omgange der resterer i løbet og markerer det på omgangstælleren samt over højtaleranlægget.

6.11 Ryttere, som udgår af løbet, skal forlade ruten og må ikke krydse målstregen. **Udgåede ryttere skal henvende sig hos kommissæren og meddele, at han/hun er udgået.**

6.12 Ryttere, som bliver indhentet af den førende rytter, skal fuldføre løbet og slutte løbet når vinderen er kørt i mål. Rytterne vil blive optaget i resultatlisten med tillæg af det antal omgange de er bagud (gælder i Danmark). (Internationalt vil ryttere, der hentes inden sidste omgang, blive taget ud af løbet. Hvis de ikke udgår vil der blive tildelt bøder).

6.13 Rytterne skal om muligt ved passage af målstregen oplyses om, hvor mange omgange, der resterer af løbet.

6.14 Sidste omgang markeres med en klokke.

§ 7 Statistikpoints i cyklecross:

7.1 Point tildes efter nedenstående tabel:

Placering	Point	Placering	Point
1	50	16	19
2	44	17	18
3	40	18	17
4	38	19	16
5	36	20	15
6	34	21	14
7	32	22	13
8	30	23	12
9	28	24	11
10	26	25	10
11	24	26	9
12	23	27	8
13	22	28	7
14	21	29	6
15	20	30	5

7.2 Herudover gives der 5 points til alle fuldførende eft-er nr. 30.**7.3 En rytter, der udgår, kan ikke opnå points.**

~~7.4 Statistikpoints tildes efter antal anmeldte ryttere i forholdet 1:3.~~

~~7.5 Vinderen skal altid have 2 points mere end nr. 2 i løbet. Vinderen kan dog højst få 8 points. Eksempel: 10 anmeldte ryttere = 4 præmier: Nr. 1: 5 pts. Nr. 2: 3 pts. Nr. 3: 2 pts. Nr. 4: 1 pts.~~

~~7.6 Ved anmeldte ryttere forstås ryttere, der er forhåndstilmeldt samt efteranmeldte ryttere.~~

~~7.7 Ved indberetning af resultater til statistikføreren skal antal anmeldte og efteranmeldte ryttere i hver klasse oplyses.~~

~~7.8 Klasserne A – B – U19 – U17 og dame kan starte sammen i en fællesstart med fælles præmier og point. Crossudvalget bekendtgør inden sæsonen om man kører med fællesstart. Ved fællesstart gives 1 præmie til bedste B-rytter uden for præmierækken.~~

§ 8 Cyklen

8.1 Deltagelse skal ske på en cykel, der overholder kravene beskrevet i 5. Kapitel Cyklers mål og konstruktion, side 22 og uden skærme. **Skivebremser er tilladt.**

8.2 Der må benyttes dæk med en bredde op til 35 mm. I UCI-løb og til DM i UCI-klasserne dog højst 33 mm.

8.3 Cyklecrossudvalget kan forud for hver sæson dispensere fra § 8, således at andre cykeltyper tillades i alle eller nogle klasser.

§ 9 Faciliteter:

9.1 Arrangørerne skal sørge for opvarmede omklædningsfaciliteter til rytterne.

9.2 Der skal være passende lokaliteter til disposition for dommerpanel og kommissærer **og tidtagere.**

§ 10 Anmeldelse til løb og startpenge:

10.1 Kun ryttere med gyldigt licens kan deltage.

10.2 Tilmelding sker digitalt via tilmeldingssiden.

~~10.3 Tilmelding skal så vidt muligt foretages klub/holdvis bilagt startpenge efter distrikternes regler.~~

10.4 Startpenge fastsættes af DCU's bestyrelse og Crossudvalget. **Crossudvalget opstiller rammer for fastsættelse af startgebyrer.**

~~10.5 Der ydes ikke skadesfond.~~

10.6 Eventuelt overskud tilfalder arrangøren.

§ 11 Præmiering:

11.1 I klasserne Herre A, Dame A og U19 gives der minimum præmier til hver tredje startende, dog minimum tre præmier.

11.2 I øvrige klasser gives der minimum præmier til de tre første ryttere.

~~11.3 Præmiering i henhold til distrikternes almindelige regler, herunder også blomster og bånd til vindere (min. 1 præmie pr. 3 startende + 1 ekstra præmie ved 6. startende)~~

~~11.4 Bemærk de specielle regler for B-ryttere, som kører i fælles præmierække med A-ryttere (1 ekstra præmie pr. 5 B-ryttere, dog max 3 ekstra præmier)~~

~~Eksempel: 11 A + 13 B-ryttere starter sammen. Summen af A + B = 24 ryttere, som udløser 8 præmier, hvortil lægges yderligere 3 præmier – altså i alt 11 præmier.~~

§ 12 Afregning og resultater:

~~12.1 Senest 8 dage efter arrangementet afregnes kr. 7,50 pr. anmeldt rytter til distrikternes crossudvalg. Heraf afregner Crossudvalget kr. 2,50 til distriktet til dækning af kommissæromkostninger. Det øvrige beløb af det totale startgebyr tilfalder arrangøren.~~

12.2 Sammen med afregningen fremsendes komplet resultatliste.

§ 13 Regler for DCU-Cup:

13.1 Crossudvalget kan forud for sæsonen fastsætte særlige regler for løbsserier over flere løb (cups), der afviger fra nærværende regelsæt.

13.2 Gældende regler **er tilgængelige på DCU's hjemmeside.** ~~kan fås ved henvendelse til DCU's kontor eller Crossudvalget.~~

§ 14 Dispensationer:

14.1 Cyklecrossudvalget har mulighed for at dispensere fra ovennævnte regler. Dispensation offentliggøres så vidt muligt på DCU's hjemmeside.

10. Kapitel Mountainbike (1/1-2017)

Dansk MTB er underlagt UCI's internationale regler **se mere på www.uci.ch**. Vi henviser derfor til disse. Herunder findes dog en række tilføjelser og anvisninger hvorunder MTB udvalget ønsker MTB løb afviklet.

§ 1 Generelle bestemmelser

- 1.1 Sæsonen afvikles fra d. 1. april til d. 1. oktober.
~~1.2 MTB-klubber opfordres til at afvikle et DCU løb hver sæson.~~

§ 2 Licens

- 2.1 Reglerne for licens er beskrevet under 1. Kapitel § 1 på side 9.
 2.2 Der køres i klasserne:
- | | |
|------------------|--|
| 2.2-1 | Herre A |
| 2.2-2 | Herre B |
| 2.2-3 | Herre DC |
| 2.2-4 | Herre U17 |
| 2.2-5 | Master 40 (Herre og Dame) |
| 2.2-6 | Master 50 (Herre og Dame) (1/1-2018) |
| 2.2-7 | Master 60 (Herre) |
| 2.2-8 | Dame A |
| 2.2-9 | Dame B |
| 2.2-10 | U19P(Herre og Dame) |
| 2.2-11 | U17, U15/U16P, U13/U13P og U11/U11P (Drenge og Piger) |
- 2.3 Der kan tegnes en-dagslicenser 2 gange i løbet af en sæson i klasserne: U11-19, H40, **D40, H50, D50, H60, Dame B** og Herre C. **(1/1-2018)**
 2.4 For MTB gælder desuden at der findes følgende motionsklasser for ryttere uden licens:
- | | |
|-------|--|
| 2.4-1 | Herre og dame motion. Der stilles ikke krav til tidtagning eller præmier i denne klasse. |
| 2.4-2 | U9. Alle deltagere skal præmieres med mædalje samt naturalier. |
- ~~2.5 Overførsel af licens mellem landevejsklasser og MTB:~~

§ 3 Start- og køretider

Klasse	Licens	Begrænsning	Køretid (XCO)	Køretid (XCC)	Køretid (XCM)
U9	Youth	Max 8 år	0:25	0:15-0:25	Køres ikke
U11	Youth	9-10 år	0:30	0:15-0:30 t	Køres ikke
U13	Youth	11-12 år	0:45	0:15-0:30 t	Køres ikke
U15	Youth	13-14 år	0:45	0:15-0:30 t	Køres ikke
U17	Youth	15-16 år	1:00 1:15	0:15-0:30 t	~1½ t
U19	U19	17-18 år	1:00-1:15	0:30-0:45 t	~1½ t
H40	Elite, Master	40-49 år	1:15-1:30	0:30-0:45 t	>3t
D40	Elite, Master	40-49 år	1:15-1:30	0:30-0:45 t	>3t
H50	Elite, Master	50-59 år	1:15-1:30	0:30-0:45 t	>3t
D50	Elite, Master	50-59 år	1:15-1:30	0:30-0:45 t	>3t
H60	Elite, Master	60 år	1:00-1:15	0:30-0:45	>3 t
Dame	Women Elite	19- år	1:30-1:45	0:30-0:45 t	>3t
Herre A	Men Elite, U23	19- år	1:30-1:45	0:30-0:45 t	>3t
Herre B	Men Elite, U23	19- år	1:15-1:30	0:30-0:45 t	>3t
Herre C	Men Elite, U23	19- år	1:15-1:30	0:30-0:45 t	>3t

- 3.1 Alle **ungdoms**klasser køres i begge køn, hvis der er ryttere til start, dog starter U19P ved færre end 5 fremmødte til start sammen med Dame **A**-klassen og i fælles præmierække.

§ 4 Løbstyper og regler herfor

Der henvises generelt til UCI's regler på www.uci.ch

- 4.1 XCO UCI-løb afvikles i henhold til UCI's regler. Arrangøren opfordres til sideløbende med dette løb også at afvikle løb for klasserne U9-U17 samt Master.
- 4.2 For XCM-løb gælder: **afvikles i henhold til UCI's regler.**
- 4.2-1 I Danmark er det tilladt at gennemkøre den samme rundstrækning flere gange, dog anbefales det at rundstrækningens minimumslængde er 20 km.
- 4.3 For XCO DCU-løb gælder:
- 4.3-1 Propositioner lægges ind på distrikternes tilmeldingssystem senest 4 uger før løbet afvikles og skal være konforme med reglerne beskrevet i 1. Kapitel 7 på side 11.
- 4.3-2 Startrækkefølge:
 Start 1: U17, U15, U13, Motion, U11, U9 Der startes med 1 minuts mellemrum.
 Start 2: A, B, U19, H40, H50, C, Damer. Der startes med 1 minuts mellemrum.
- 4.3-3 For præmier gælder følgende minimumskrav:
 Pengepræmier:
 Herre A: 1000, 600, 400, 200, 100 kr.
 Dame: 1000, 600, 400 kr.
 U19: 600, 400, 200 kr. Totalt 5500 kr.
 Top 3 i øvrige klasser: Naturalier.
 Iøvrigt henstilles der til at der i U11-15 også uddeles medaljer.
- 4.3-4 Præmieoverrækkelse for den enkelte start finder sted umiddelbart efter løbets **den enkelte starts** afvikling.
- 4.4 For XCO UCI-løb gælder:
- 4.4-1 Startrækkefølge:
 Start 1: U15, U13, Motion, U11. Der startes med 1 minuts mellemrum.
 Start 2: H40, H50, U17, C. Der startes med 1 minuts mellemrum.
 Start 3: A+B, U19, Dame. Der startes med 1 minuts mellemrum.
- 4.4-2 **MTB udvalget skal godkende propositionerne/Technical Guide inden de indsendes til DCU og UCI kommissæren.**
- 4.4-3 Minimumspræmier efter UCI's regler.
- 4.5 **Præmier og præmieoverrækkelser**
- 4.5-1 For præmier gælder følgende minimumskrav:
 Pengepræmier:
 Herre A: Præmiesum i henhold til DCU's MTB-udvalgets liste herom!
 Dame: Præmiesum i henhold til DCU's MTB-udvalgets liste herom!
 U19: Præmiesum i henhold til DCU's MTB-udvalgets liste herom!
 Top 3 i øvrige klasser: Naturalier.
 Iøvrigt henstilles der til at der i U9-15 også uddeles medaljer.
- 4.5-2 Kun præmiemodtager og præmie-overrækker er tilladt på podiet
- 4.6 **Startrækkefølger/Starttider**

For DCU-løb kan følgende skabelon anvendes. Det opfordres til at klasserne startes med 1 minuts mellemrum:

KI 10.00	U13 – U13P – U11 – U11P – U9 – U9P
KI 11.30	U17 – U17P – U15 – U15P – Herre C – H50 – Dame B – D40 – D50
KI 13.30	Herre A – U19 – Dame A – U19P – Herre B – H40

For UCI-løb kan følgende skabelon anvendes. Det opfordres til at klasserne startes med 2 minutters mellemrum:

Lørdag:

KI 12.00	U11 – U13P – U11P
KI 12.45	U17 – U15 – U13 – U17P – U15P

Søndag:

KI 10.00	M40 – M50 – M60
----------	-----------------

KI 11.45	Men B – Men C
KI 13.30	Elite Women – Junior Women – W40 - W50 – Women B
KI 15:15	Elite Men – Junior Men

§ 5 Løbsledelse, kommissærer, officials m.fl.

5.1 Reglerne herfor er beskrevet i 4. Kapitel på side 20.

§ 6 Løbsafvikling, sikkerhed, service og tekniske krav

6.1 Følger UCI's regler, se www.uci.ch

§ 7 Nummerplader og rygnumre

7.1 Cyklen skal forsynes med nummerplade, der tydeligt kan ses forfra.

7.2 Rytteren skal bære nummer på styret og nederst på ryggen. Begge numre skal kunne ses tydeligt. ~~Begge numre skal bruges i "fuld" størrelse, det vil sige at numrene ikke må klippes i eller ombukkes.~~ (1/1-2018)

7.3 Nummerplade og rygnummer skal vha. farver eller bogstaver tydeligt indikere rytterens klasse.

7.4 Den danske statistik udarbejdes efter følgende skala:

Placering	Point
1	200
2	170
3	150
4	130
5	110
6	100
7	90
8	80
9	70
10	68
11	66
12	64
13	62
14	60
15	58
16	56
17	54
18	52
19	50
20	48
21	46
22	44

Placering	Point
23	42
24	40
25	38
26	36
27	34
28	32
29	30
30	28
31	26
32	24
33	22
34	20
35	18
36	16
37	14
38	12
39	10
40	8
41	6
42	4
43	2

§ 8 Op- og nedrykning

8.1 Oprykning fra Herre C til B til A sker efter følgende betingelser:

- 8.1-1 Oprykning til næste højere klasse kan ske fra indkørte 500 point.
- 8.1-2 Oprykning til næste højere klasse skal ske ved 2 sejre (i samme sæson) eller ved indkørte 600 points.
- 8.1-3 **MTB Udvalget kan efter begrundet ansøgning tillade deltager at blive i klassen efter indkørte 600 point**

8.2 Nedrykning sker efter følgende regler:

- 8.2-1 MTB-udvalget kan efter begrundet ansøgning tillade ned-/oprykning uanset pointskrav. **Dog kan en rytter ikke rykke ned, hvis vedkommende har indkørt placeringer i den bedste 1/3 i forrige sæson.**
- 8.2-2 Det er ikke tilladt at rykke mere end 1 klasse ned fra foregående sæson, dvs. Herre A til B, Herre B til C.

§ 9 MTB-DM

MTB-DM er beskrevet i 13. Kapitel side 118. Derudover gælder:

- 9.1 Seedning om startpladser foretages af MTB-udvalget.
- 9.2 For øvrige klasser afvikles uofficielt DM ~~under~~ **i forbindelse med** det officielle DM.
- 9.3 DM-ruten skal godkendes af MTB-udvalget.

11. Kapitel Salsport - Kunstcykling

Kan rekvireres hos DCU's sekretariat.

12. Kapitel BMX Race (1/1-2017)

BMX Race er både en high performance og amatør sport. High performance ryttere konkurrerer i licenskategorien "Championship". Amatør ryttere konkurrerer i licenskategorien "Challenge" og "Masters". Løb i Championship kategorien, der er registreret på UCIs Internationale BMX kalender skal altid afvikles efter UCIs reglement. Løb i Challenge og Masters kategorien, der er registreret på DCU's Arrangementkalender skal altid afvikles efter DCU's reglement. DCU's reglement er underlagt UCIs reglement, og tilstræbes at indeholde minimum afvigelse herfra.

§ 1 Generelle bestemmelser

- 1.1 "BMX Race" defineres som BMX disciplin, der gennemføres som et hastighedsløb med samlet start på en bane med diverse sving og forhindringer. Dette reglement vedrører alene disciplinen "BMX Race". og omtales som "BMX løb". For konkurrence specialiteten "Time Trial" gælder UCIs regler.
- 1.2 Sæsonen afvikles fra 1. januar til 31. december, dog skal den landsdækkende National Cup afvikles i perioden 1. april til 30. september.
- 1.3 Danmarksmesterskab afholdes samlet for Championship, Challenge og Masters den første weekend i juli hvert år. Vilkår og betingelser herfor er beskrevet i 13. Kapitel.
- 1.4 BMX Udvalget under DCU er ansvarlige for udarbejdelse af Technical Guides for nationale løb (jf. 12. Kapitel8.23) for såvel Championship, Challenge og Masters. Det enkelte distrikt er ansvarlig for udarbejdelse af Technical Guide for respektiv Distriktmesterskaber, jf. 12. Kapitel8.34.
- 1.5 Technical Guide for alle nationale løb (jf. 12. Kapitel8.23) skal indsendes senest 5 uger før løbets afvikling (for en serie, inden første afdeling) til BMX ansvarlige i DCU Teknisk Kommission for godkendelse af det reglementsrelaterede indhold. Teknisk Kommission har 1 uge til at komme med indsigelser, ellers betragtes Technical Guide som godkendt. Der kan ikke åbnes for tilmelding før Technical Guide er godkendt og publiceret.
- 1.6 Er Technical Guide for alle nationale løb (jf. 12. Kapitel8.23) ikke Teknisk Kommission i hænde senest 3 uger før løbets/første afdelings afvikling, kan løbet blevet taget af DCU's aktivitetskalender uden yderligere varsel eller grund.
- 1.7 For afvikling af løb under DCU, skal anvendes BMX Event Manager (BEM) som officiel beregnerprogram.
- 1.8 BMX klubberne opfordres til at deltage aktivt i DCU's og distriktets arbejde, arrangere årligt løb, samt supportere og konstruktivt bistå med udviklingen i sporten generelt.

§ 2 Licens, kategorisering og deltagelse i BMX løb

- 2.1 Regler for licens og klubforhold mv. er beskrevet under generelle bestemmelser i 1. Kapitel§ 1.
- 2.2 Ryttere, der tegner licens til at deltage i et BMX løb skal klassificeres i henhold til deres alder, køn, cykeltype og konkurrenceniveau.
- 2.3 For at deltage i et BMX løb, bestemmes en rytters kategorisering ud fra fødselsåret, idet man placeres i aldersklassen svarende til den alder, man opnår i sæsonens kalenderår. Rytterens kategorisering kan derefter variere ud fra cykeltype og licenskategori:
 - a) Standard 20" cykel = licenskategori Championship, Challenge og Masters(Challenge)
 - b) Cruiser 24" cykel = licenskategori Challenge
- 2.4 Licenskategorier opledes i aldersklasserne jf. 2.8
- 2.5 En rytter skal **som minimum fylde 5 år i sæsonens kalenderår for at deltage i BMX løb under DCU. Gældende for UCI kategoriseret løb, skal en rytter minimum -være fyldt 5 år i den pågældende sæson (fødselsdato) for at deltage i BMX løb. (1/1-2018)**
- 2.6 En rytter kan udelukkende deltage i Challenge kategorien i alderen 5 – 16 år.

2.7 En rytter skal minimum i sæsonen fylde eller være 17 år eller over, for at deltage i enten Championship eller Challenge. Internationalt kan en rytter kun deltage i en licenskategori i samme sæson.

2.8 Licenskategorisering opdeles i følgende licensklasser:

2.8-1 Standard 20" – Championship licenskategori (4 licensklasser):

- a) Men Elite 19 år og opefter
- b) Women Elite 19 år og opefter
- c) Men Junior 17 og 18 år
- d) Women Junior 17 og 18 år

- 2.8-2 Standard 20" – Challenge licenskategori (28 licensklasser):
- Dreng alder: 5 og 6, 7, 8, 9, 10, 11, 12, 13, 14, 15, 16 år (11 licensklasser)
 - Piger alder: 5 og 6, 7, 8, 9, 10, 11, 12, 13, 14, 15, 16 år (11 licensklasser)
 - Men alder: 17-24, 25-29, 30-34, 35 år og over (4 licensklasser)
 - Women alder: 17-24, 25 år og over (2 licensklasser)
- 2.8-3 Standard 20" – Masters licenskategori (1 licensklasse):
- Men alder: 30 år og over
- 2.8-4 Cruiser 24" – Challenge licenskategori (14 licensklasser):
- Dreng alder: 12 år og under, 13 og 14, 15 og 16 (3 licensklasser)
 - Piger alder: 16 år og under (1 licensklasse)
 - Men alder: 17-24, 25-29, 30-34, 35-39, 40-44, 45-49, 50 år og over (7 licensklasser)
 - Women alder: 17-29, 30-39, 40 år og over (3 licensklasser)

Ryttere med licens i Masters kategorien kan deltage i Cruiser kategorien i deres respektive aldersgruppe

2.9 For kombination af licensklasserne til løbsklasser ved BMX løb gælder følgende:

- 2.9-1 Licensklasser kan kombineres til løbsklasser på tværs af alder og køn, det skal fremgå af Technical Guide
- 2.9-2 Ved mesterskaber skal licensklasserne defineret i §15 åbnes og afholdes i adskilte løbsklasser
- 2.9-3 Minimum 5 ryttere skal være tilmeldt for at åbne en løbsklasse ved DM og National Cup. Alle andre løb kan antal fastsættes af Technical Guide, dog minimum 3 ryttere
- 2.9-4 Standard 20" og Cruiser 24" kan ikke kombineres ind i samme løbsklasse
- 2.9-5 Kan en løbsklasse ikke åbnes pga. for få deltagere, kombineres klassen med en ældre løbsklasse. **Undtaget er Cruiser Men U35 år, som kombineres med løbsklassen yngre (gældende for mesterskaber) (1/1-2018)**
- 2.9-6 Hvis en pige/women løbsklasse ikke kan åbnes efter sammenlægning af op til 4 pige/women løbsklasser, kombineres pige-/women-klassen med drenge-/men-klassen efter følgende retningslinjer:
- Piger 7-15 år kombineres med drengeklasse et år yngre (eks. 10 år piger kombineres med 9 år drenge)
 - Piger/women 16 år og over kombineres med drenge 15 år
- 2.9-7 Hvis en Cruiser Women løbsklasse ikke kan åbnes efter sammenlægning af 3 løbsklasser, kombineres med Cruiser Men en løbsklasse ældre
- 2.9-8 Technical Guide kan definere hvordan løbsklasser i øvrigt kombineres, dog skal §2.9-4 til §2.9-7 som minimum overholdes
- 2.9-9 Er der for et BMX løb åbnet kombineret pige-/drenge-løbsklasser kan Technical Guide definere, at en pige kan tilmeldes en drengeklasse et år yngre.
- 2.9-10 Technical Guide skal definere hvorvidt en rytter kan rykke en eller flere klasser op.
- 2.9-11 Ved enhver sammenlægning af løbsklasser, betragtes det som en klasse på løbsdagen, og rytterne deltager på vilkår og bestemmelser, som den løbsklasse, de rykker op eller ned i.
- 2.9-12 Chefkommissæreren kan på løbsdagen vælge at få sammenlagt klasser på en anden måde end foreskrevet i afsnit 2.9-5 til 2.9-7 samt i evt. Technical Guide, såfremt det skønnes sportsligt mest korrekt for afviklingen på løbsdagen.
- 2.9-13 Særligt for licensklasserne i Championship gælder følgende kombineret af klasser:
- Elite rykkes til Junior
 - Junior rykkes til 17-24 (17+)
 - 17+ til Junior
 - Kan klasserne stadig ikke kombineres til mere end 5 ryttere, rykkes til drenge 16 år.

2.10 Kombineres to eller flere løbsklasser jf. 2.9 skal klassen køre sin egen præmieklasse.

§ 3 Generelle løbsregler

Generelt afvikles et BMX løb af heats med 8 eller færre ryttere i hvert heat. Et BMX løb er opdelt i tre faser; motos, kvalifikationsfinaler og finaler

3.1 Motos opdeles i 3 runder, hvor hver enkelt rytter skal køre en gang i hver runde. Når de tre runder er slut, vil de fire bedst placeret rytter i hver løbsklasse blive overført (transfer) til kvalifikationsfinaler eller finaler, afhængig af det samlede antal ryttere i løbsklassen, jf. 3.5. Bedste placeret afgøres ud fra, at den enkelte rytter tildes antal moto point svarende til

placeringen i det kørte heat, dvs. nr. et får 1 point, nr. to får 2 point osv., dog straffes DNF/DNS med point efter 4.6-2/4.6-3.

- 3.2 I tilfælde af pointlighed afgøres videre transfer ud fra placering i tredje moto og derefter tilbage til første moto. Anvendes transponder og tider, vil afgørelsen ved fortsat pointlighed ske med tiderne fra tredje moto og derefter tilbage til første moto. Er der ikke mulighed for afgørelse efter pointlighed og evt. tider, skal køres et run-off mellem de involveret ryttere
- 3.3 Kvalifikationsfinaler er elimineringsfasen ved et BMX løb. Fasen bliver afholdt når 17 eller flere ryttere er tilmeldt og fremmødt på dagen. Kvalifikationsfinaler opdeles i separate runder, 1/8, 1/4, 1/2 finaler, alt efter antallet af deltagere. I denne fase skal rytterne kun køre engang i hver runde. Top fire ryttere fra hvert heat vil blive overført til næste runde. Øvrige ryttere, placeret 5-8 i heatet vil blive elimineret, med undtagelse af evt. B- og C-finaler
- 3.4 Finaler er den sidste fase af BMX løb. En finale består af et heat og en runde i hver løbsklasse, når 9 eller flere ryttere er tilmeldt en løbsklasse. Der kan afvikles yderligere B-, C- og D- finaler hvis dette er angivet i Technical Guide.
- 3.5 Afhængig af deltagerantallet afvikles løbet på følgende måde:
- 3.5-1 8 ryttere eller færre; 3 motos + finale, alternativ 3 eller 4 motos (ingen finale)
 - 3.5-2 9-16 ryttere; 3 motos + finaler
 - 3.5-3 17-32 ryttere; 3 motos + kvalifikationsfinaler (semi) + finaler
 - 3.5-4 32-64 ryttere; 3 motos + kvalifikationsfinaler (kvart+semi) + finaler
 - 3.5-5 Ved flere end 65 ryttere indføres yderligere kvalifikationsfinaler

Seedning og transfer sker efter § 10, gældende for standard motos eller efter § 11 for scrambled motos. Angivelse af Seedning og transfer, samt evt. afvigelse heraf skal fremgå af Technical Guide. Seedning og transfer anvender samme retningslinjer som beskrevet i UCI BMX reglements part IV, annex 1 og annex 2.

- 3.6 Seedning efter stillingen blandt de tilmeldte ryttere, skal fordelingen ske efter følgende zigzag princip. Seedningen afgør alene fordelingen af heat, selve rækkefølgen af ryttere i moto er helt vilkårlig.

Heat 1	Heat 2	Heat 3
1	2	3
6	5	4
7	8	9
12	11	10
13	14	15
18	17	16

- 3.6-1 Ved sammenlægning af aldersklasser fordeles ældste klasse først. Dog gælder det for cruiserklasserne, at yngste klasse seedes højest, og dermed fordeles først. Det skal tilstræbes, at vinderne fra de to klasser ikke ender i samme heat.

- 3.7 En rytter er deltager, såfremt han/hun har meldt sin ankomst hos beregnerne på løbsdagen, og hans/hendes cykel og udstyr er godkendt af teknisk kontrol. At en rytter deltager efter disse regler betyder ikke, at vedkommende kan opnå en placering eller turneringspoints uden at stille op til start. Denne regel er udelukkende lavet for at undgå, at ændre samtlige startlister, såfremt en rytter kommer til skade under træningen. Hvis der kun møder en rytter frem til en evt. B-/C- eller D-finale kan kommissæren beslutte at pågældende finale ikke afvikles. Den fremmødte rytter tildeles 1. pladsen i den pågældende finale. Technical Guide skal angive, hvornår sidste mulighed for afbud accepteres. Afbud og udeblivelse derefter skal ikke udløse nye startlister.
- 3.8 Holdledermøde

Inden eller under træning, skal Chefkommissæren afholde et holdledermøde med op til tre holdledere fra hver klub. Holdlederne repræsenterer deres respektive ryttere, og alle instrukser der gives, påhviler det holdlederne at videregive til deres ryttere. Holdlederne informeres om BMX løbets køreregler, herunder startprocedure og særlige forhold. Holdledere, som ikke har

deltaget ved et evt. holdledermøde, kan ikke påberåbe sig ukendskab til de på mødet givne instruktioner.

3.8-1 Tidspunkt for holdledermøde skal fremgå af Technical Guide

3.9 Officialsmøde

Inden første træning starter, skal Chefkommissæren afholde et officialsmøde, hvor alle officials skal deltage. Officials defineres ved et BMX løb til at være svingofficials, starter og målofficial. Ligeledes bør beregnerchef, ansvarshavende samarit, banefolk og parc fermé-folk også deltage. Chefkommissæren afgiver løbsspecifikke instrukser for at sikre den bedst mulige afvikling for BMX løbet.

3.9-1 Tidspunkt for officialsmøde skal fremgå af Technical Guide

3.10 Træning

Træningstidspunkt skal fremgå af tidsplanen angivet i Technical Guide.

3.10-1 Træning foregår i opdelte løbsklasser, angivet i Technical Guide.

3.10-2 Rytterne skal indenfor den afsatte træningstid have mulighed for mindst at køre banen igennem fire gange, med mindst to gatestarter.

3.10-3 Der skal være nummerplader på under træning ved BMX løb. Transponder skal være monteret ved BMX løb, hvor disse anvendes.

3.10-4 Ved anvendelse af banens pro-sektion, herunder 8mtr. gate, skal træningen være adskilt, og rytterne skal have samme mulighed som angivet i 3.10-2.

3.10-5 Ryttere der er tilmeldt løbsklasser der afvikles på pro-sektion, må godt træne med øvrige løbsklasser på challengebane, dog ikke omvendt.

3.10-6 Hver rytter er selv ansvarlig for at udnytte træningstiden bedst mulig.

3.10-7 Der skal være officials, herunder samaritter, til stede under træning.

3.11 Startpositioner

Startpositioner skal angives efter standard seedning eller scrambled seedning og angives på startlisterne

3.11-1 Startpositioner ved standard seedning:

Moto 1	Moto 2	Moto 3
8	2	3
7	6	1
6	3	5
5	1	7
4	8	2
3	5	6
2	7	4
1	4	8

Efterfølgende vælger rytterne selv startpositionerne. Valgrækkefølgen bestemmes ud fra kvalifikationsplaceringerne som beskrevet i §10

3.11-2 Startpositioner ved scrambled seedning:

Ved benyttelse af scrambled seedning kan startpositioner blive udvalgt på følgende måder:

- Runde 1 (Moto 1) findes ved elektronisk lodtrækning, runde 2 og 3 findes ved hurtigste tid i forrige runde. Hvis tider ikke er tilgængelige vil placeringsposition fra forrige runde blive anvendt.
- Runde 1 (Moto 1) findes ved random, runde 2 og 3 skal det tilstræbes, at samme startpositioner som ved standard seedning bliver benyttet, dog gives der ingen garanti herfor. En rytter vil altid få spredt sine tre startpositioner rimeligt over hele gaten.
- Efterfølgende vælger rytterne selv startpositionerne. Valgrækkefølgen bestemmes ud fra kvalifikationsplaceringerne som beskrevet i §11, dog altid efter hurtigste tid i forrige runde. Hvis tider ikke er tilgængelig vil placeringspositioner fra forrige runde blive anvendt

3.11-3 I tilfælde af samme antal moto-point, samme kørte tid i 3 motos afvikles et run-off.

3.11-4 Uanset seedning vil løbsklasser med 8 eller færre ryttere i finalen, blive tildelt startposition uansetom der køres 4. moto eller som en finale, jf. 3.5-1

3.12 Startprocedure

Rytterne skal trække deres cykler til startfeltet (gateposition) og ved gaten være klar på cyklen med forhjulet anbragt mod startbommen og samtidig på jorden under hele startproceduren. Starten foregår som samlet start med max. 8 ryttere på linje. Løbet er i gang på starterens kommando, jf. 3.12-2

- 3.12-1 Der skal anvendes elektronisk gate med voicebox efter beskrivelse i UCIs reglement bilag 3.
- 3.12-2 Voicebox skal anvendes i random mode, hvor de gentagne kommandoer lyder:
 Trin 1: <<ok riders, random start>> efterfølges af:
 Trin 2: <<Riders ready.... Watch the gate>>
 Trin 3: <<bip bip bip>>
 Af sikkerhedsmæssige årsager kan starteren trykke på stopknappen til enhver tid (op til slutningen af trin 2). Derefter er det kun kommissæren, der kan stoppe løbet ved brug af rødt flag.
- 3.12-3 **For licens- og løbsklassen 5 og 6 år tillades en hjælper at støtte rytteren ved at holde baghjulet mellem benene ved startproceduren og frem til gaten er gået. Hjælperen skal dog straks efter gaten er gået, fjerne sig fra startfeltet og forlader dette. Det er ikke tilladt for hjælperen at blive i startfeltet/på gaten under løbet. Hvis hjælperen på anden måde hjælper rytteren, ikke forlader startfeltet eller vurderes forstyrrende til gene for øvrige ryttere, uanset fordel er opnået eller ej, kan dette straffes jf. 4.7-1 (1/1-2018)**
- 3.12.4 Gældende for løbsklassificering "nationale løb" (jf. 8.3), er det IKKE tilladt for hjælpere eller andre personer, der ikke virker som officials, at opholde sig i startfeltet (parc fermé) eller ved startlinjen (gaten), herunder at hjælpe en rytter i startproceduren.
- 3.12.5 Gældende for løbsklassificeringer "distriktsløb" og "træningsløb" (jf. 8.4 og 8.4) er det tilladt at en hjælper støtter en rytter ved at holde baghjulet mellem benene, dog gældende max. op til løbsklassen 7 år og under. (1/1-2018)
- 3.12-4 Anvendes klikpedaler, uanset alder, kan en rytter ikke tillades nogen som helst form for hjælp i startproceduren. Ligeledes kan en kommissær forlange, at en rytter ikke må køre med klikpedaler, uanset alder, hvis det skønnes at rytteren ikke kan håndtere klikpedaler korrekt.
- 3.12-5 Alle ryttere skal være klar i parc fermé, når deres klasse råbes op. Er rytteren ikke fremmødt i parc fermé når det pågældende heat kaldes op, kan rytteren blive nægtet start (DNS) og vil blive straffet herefter, jf. 4.7-2. (1/1-2018)
- 3.12-6 Ved teknisk defekt på udstyr eller cykel (ej forglemmelser), oplyser rytteren det til relevant official, der kontakter en kommissær, som fastsætter en tidsfrist for udbedring af den tekniske defekt.
- 3.12-7 Det er ikke tilladt at starte fra andet startfelt, end den anviste gateposition. Overtrædelse heraf straffes med Did Not Start (DNS), jf. 4.7-2. Gentagne overtrædelse kan straffes med diskvalifikation, jf. 4.7-5.
- 3.12-8 Hvis en rytter ikke kommer til start, må en anden rytter ikke deltage som stedfortræder. Overtrædelse heraf straffes med diskvalifikation jf. 4.7-5.

3.13 Målprocedure

En rytter er i mål, når den forreste del af **det forreste hjul** ~~forhjulet~~ er over målstregen. Rytteren skal være i kontakt med cyklen, når målstregen passerer: (1/1-2018)

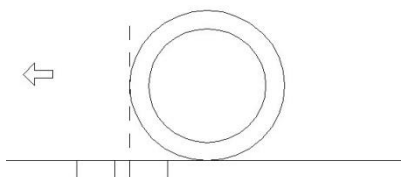

Ved løb, hvor der anvendes transponder, placeres den på cyklens forgaffel i en afstand der passer med at forreste del af forhjulet krydser samtidig med at transponderen aflæses. Anvendes målfotoudstyr, skal den endelige placering være henvist til et målfoto ved en afstand under 0,01 sek. mellem to ryttere.

Til målgang skal der bruges målofficials ud fra følgende bestemmelser:

- 3.13-1 Ved DM og National Cup skal der anvendes målfotoudstyr samt transponder og minimum 1 målofficial
- 3.13-2 Ved alle andre løb hvor der anvendes transponder, skal der anvendes minimum National-Cup skal der anvendes transponder og minimum 1 målofficial. Der kan anvendes målfotoudstyr
- 3.13-3 Ved alle andre løb, hvor der ikke anvendes enten transponder eller målfotoudstyr skal der anvendes 3 målofficials.

Hvis det er umuligt at afgøre, hvem der er kommet først over stregen, afgøres vinder efter følgende prioritet:

- 3.13-4 Målfoto (såfremt det er tilstede).
- 3.13-5 Transponder resultat (såfremt det er tilstede).
- 3.13-6 Målofficials.

Er det fortsat ikke muligt at afgøre hvem der er kommet først over stregen, kigges på placering i foregående motos til en vinder findes. Er der ingen forskel i placering tildeles de begge den bedste placering.

3.14 Afbrydes et løb som ikke genoptages, vil det endelige resultat for hver løbsklasse blive afgjort efter:

- 3.14-1 Fasen der er nået til (finaler, kvalifikationsfinaler eller motos), resultatet efter sidste gennemførte runde i løbsklassen.
- 3.14-2 Seedning ved den sidste gennemførte runde ved kvalifikationsfinaler
- 3.14-3 Total antal point efter sidste gennemførte motos
- 3.14-4 Tiden fra sidst gennemførte heat, i tilfælde af at to eller flere ryttere har samme tid, så tiden fra det heat tidligere.
- 3.14-5 Hvis det endelige resultat herefter ikke kan afgøres, vil rytterne modtage samme placering.

§ 4 Køreregler – overtrædelser, straf og protest

Alle ryttere skal overholde kørereglerne og følge alle angivne anvisninger fra løbsjuryen.. Enhver handling, kørselsmåde eller utilbørlig optræden, som kan hindre løbets normale forløb - eller udsætte andre deltagere for fare – kan straffes med advarsel eller udelukkelse. Enhver, der sparker, slår, optræder usportsligt eller bringer sporten i miskredit, vil omgående blive udelukket. Endvidere henvises til 1. Kapitel§ 5, 1. Kapitel§ 8. Dog præciseres det for BMX, at den regel også gælder for forældre/værge til ryttere under 18 år, hvor en evt. straf vil tilfalde den pågældende rytter.

Ligeledes er aftalt eller bevidst kørsel, klubkørsel eller teamkørsel, der har til formål at hjælpe andre ryttere, klub- eller teamkammerat til en højere slutplacering ikke tilladt. Holdledere, forældre eller andre må ikke forstyrre et løb under nogle omstændigheder. Enhver fortsættelig forseelse kan straffes jf. 4.7

4.2 Flagsignaler

På en hvilken som helst del af banen kan fejlobservatør give rytterne flagsignaler som omgående skal efterkommes. Følgende signaler er gældende (og ingen andre):

- 4.2-1 GRØNT FLAG: Banen fri, løbet kan starte
- 4.2-2 GULT FLAG: Hold starten, banen er ikke klar, giv agt
- 4.2-3 RØDT FLAG: Stop løbet, træk/rul tilbage til udgangen af målfeltet omgående og afvent instruktion fra kommissæren.

4.3 Fortsættelig handling

Enhver overtrædelse anses for at være forårsaget fortsættelig i tilfælde af, at det kunne have været undgået. Det er ene og alene op til kommissæren at skønne og afgøre, om det var en fortsættelig handling, der har påvirkning i forhold til en anden rytters baneforløb (dog har en førende rytter retten til at vælge linje på banen og igennem sving). Herunder gælder det også, at ingen rytter må tvinge en anden rytter af banen med vilje.

Ligeledes må en rytter ikke forårsage, at dele af hans/hendes krop eller cykel kommer i kontakt med en anden rytter eller rytters cykel under et løb, med den hensigt at hindre, at blive overhalet af pågældende rytter eller få rytteren til at blive overhalet af en anden rytter.

En fortsættelig handling mellem to eller flere ryttere vil blive straffet efter 4.7-4 eller i grove tilfælde efter 4.7-5.

4.4 Bane "re-enter"

En rytter, der kører uden for banen, skal køre ind samme sted eller nærmeste sikre sted (re-enter bane). En sådan indkørsel må dog ikke afkorte banelængden, afskære andre rytteres linjer

og dermed forbedre vedkommendes position, ligesom den heller ikke må være til gene for de øvrige ryttere. En sådan handling vil blive straffet efter 4.7-4.

Sidste langside

- 4.5 Den førende rytter har retten til at vælge linje på banen og igennem sving. Gældende for sidste langside, startende fra udgang af sidste sving - **ofte markeret ved overgang fra asfalt/sten til kørelag (en stiplede linje til tydelig markering må anvendes)** - må den førende rytter ikke bevidst hindre en anden rytter i at overhale. En overtrædelse af dette vil medføre straf efter 4.7-4. **(1/1-2018)**

4.6 Stop på banen

Hvis en rytter vælter eller på anden måde er tvunget til at stoppe under et løb, kan følgende scenarier gøre sig gældende.

- 4.6-1 Kan rytteren selv komme op og igang ved egen hjælp, uden at have taget noget sikkerhedsudstyr af, må rytteren fortsætte og opnå sin position. Rytteren må ikke forsinke heatet og dermed løbet væsentligt herved, i såfald tildeles DNF, jf. 4.7-3.
- 4.6-2 Skyldtes stop en defekt eller et styrt, hvor rytteren selv afmonterer sikkerhedsudstyr, så skal han/hun omgående fjerne sin cykel fra banen, og tildeles straf Did Not Finish (DNF), jf. 4.7-3.
- 4.6-3 Modtager en rytter nogle form for hjælp på banen, enten behandling eller på sin cykel, og uanset fra hvem, skal han/hun omgående fjerne sin cykel fra banen, og tildeles DNF, jf. 4.7-3. Undtaget er klassen 7 år og under.
- 4.6-4 Vælger rytteren at tage sikkerhedsudstyr på igen, uanset om han/hun har modtaget hjælp eller ej og fortsætte på cykel, tildeles straf efter 4.7-4. Undtaget er klassen 7 år og under.

4.7 Straf der kan tildeles

En kommissær kan tildele flere former for straf, såfremt en rytter begår en forseelse som tolkes forsætlig og kunne have været undgået. Ligeledes kan en kommissær nægte en rytter tilladelse til at køre, såfremt der er forhold der kan påvirke rytterens eller andre rytteres sikkerhed.

Enhver advarsel skal overbringes til holdleder og/eller rytter, slås synligt op og lægges skriftligt med kommissærrapporten.

- 4.7-1 Advarsel
En rytter (**eller holdleder på vegne af rytter**) kan modtage en officiel, **skriftlig mundtlig** advarsel for visse forseelser (**eks. teknisk kontrol, usportslig opførsel, forældreopførsel mv.**). Den første advarsel til en rytter udløser ingen anden straf end en henstilling for den specifikke forseelse. Udstedelse af yderligere en advarsel for samme eller en hvilken som helst anden overtrædelse inden for samme løbsbegivenhed, vil medføre diskvalifikation efter 4.7-5. En advarsel er ikke åben for protest. **En advarsel er kun gældende inden for samme løbsbegivenhed. (1/1-2018)**
- 4.7-2 Did Not Start (DNS)
En rytter som ikke møder op til start i sit heat, uanset hvad grunden er, vil blive noteret som "Did Not Start" (DNS) og straffet med +2 moto points flere end der var ryttere til start i det pågældende heat. Skulle en rytter modtage DNS to eller flere gange medfører det diskvalifikation jf. 4.7-5.
I tilfælde af en eller flere rytter skal noteres med DNS skal kommissærereren give besked til beregneren så hurtigt som muligt. En DNS-kendelse er ikke åben for protest.
- 4.7-3 Did Not Finish (DNF)
En rytter som var til start i sit heat, men af en eller anden årsag, ikke gennemførte pågældende heat, vil blive noteret som "Did Not Finish" (DNF), og blive straffet med samme moto points svarende til antallet af ryttere der var til start i heatet. **I tilfælde af en eller flere rytter skal noteres med DNF skal kommissærereren give besked til beregneren så hurtigt som muligt.** En DNF-kendelse er ikke åben for protest. **(1/1-2018)**
- 4.7-4 Relegation (REL)
En rytter som er til start i sit heat, men noteres som "relegation" (REL) vil blive straffet med +2 moto points flere end der var ryttere til start i det pågældende heat. En REL-kendelse er ikke åben for protest.
- 4.7-5 Diskvalifikation (DSQ)
En rytter kan tildeles straf i form af diskvalifikation (DSQ) og dermed udelukkelse fra videre deltagelse i enten løbet, hvor overtrædelsen fandt sted, hele løbet som begivenhed eller den resterende del af løbsserien. Enhver form for diskvalifikation vil betyde, at rytteren ikke bliver rangeret og ikke vil modtage nogle points for løbet. Særlig grov overtrædelse kan straffes med suspension af licens, jf. 1. Kapitel 5.

4.8 Bortvisning

En kommissær har beføjelse til at bortvise en lovovertræder efter eget skøn fra løbets område, såfremt reglerne i nærværende reglement groft overtrædes. En kommissær skal ved eget skøn indberette til de respektive distriktsbestyrelser, jf. 1. Kapitel 5.4. En kommissær kan ikke egenhændig inddrage eller suspendere en licens.

4.9 Protestmuligheder

Under alle BMX løb kan en protest indgives af en rytter gennem rytterens holdleder. Protesten kan dog kun rettes mod et opslået resultat. Protest fra ryttere over kommissærens afgørelser, herunder evt. straf under løb er ikke tilladt og afvises på stedet.

- 4.9-1 En rytter, der ønsker at indgive en protest jf. ovenfor, kan kun gøre det skriftligt. Protesten skal indgives af rytterens holdleder inden for 15 minutter efter at resultaterne, der har givet anledning til protest er slået op. Kommissæren skal foretage undersøgelse af protesten, og træffe beslutning herom, forud for pågyndelsen af denne rytters næste runde.
- 4.9-2 Alle resultater offentliggøres senest 15 minutter efter hver runde. Hvis en rytter er uenig i sin slutplacering som opslået på resultaterne, skal rytterens holdleder tage kontakt til løbsberegneren og sikre sig at der ikke er sket en fejl. Observeres der ingen fejl og fastholdes rytterens uenighed, skal en skriftlig protest indgives til løbslederen. Kommissæren vil sammen med løbsberegneren se på den pågældende protest og træffe en afgørelse. Afgørelsen kan herefter ikke ankes.
- 4.9-3 Der kan ikke bruges video eller andet foto ved protest og anke.
- 4.9-4 For ryttere under 18 år underskrives protest af holdlederen og afleveres til løbslederen. Er der ikke en holdleder fra klubben, underskrives protest af en myndig person, der i den givne sammenhæng kan dokumentere sig som varetagende den protesterendes interesser. Det kan for eksempel være forældre eller repræsentant fra klubben.
- 4.9-5 For ryttere på 18 år og derover underskrives protestbilag ene og alene af den pågældende protesterende person. Protestbilag afleveres af holdlederen til løbslederen. Ved løb uden holdleder er det rytteren selv, der foretager protesten.
- 4.9-6 Indgivelse af en protest over et opslået resultat er gratis.

§ 5 BMX cyklen, udstyr og nummerplader

Alle BMX cykler, **tøj og udstyr** som anvendes til BMX Race, skal overholde nedenstående generelle specifikationer. (1/1-2018)

Officiel indledende træning i forbindelse med løbsafvikling er en del af løbet og udstyr og påklædning skal derfor også være i orden ved træning.

5.2 Teknisk kontrol

Kommissæren skal kontrollere, at en rytters cykel, udstyr og/eller påklædning inkl. hjelm er i orden. En teknisk kontrol kan foretages før løb, under træning, før start eller hvornår som helst i et løb mellem de forskellige runder. Er udstyret ikke i orden jfr. § 5, skal kommissæren kræve det udbedret inden rytteren kan fortsætte i løbet **og straffe dette jf. 4.7**. Uanset om en rytters cykel, udstyr og/eller påklædning inkl. hjelm er tjekket af teknisk kontrol, så er det rytterens ansvar at dette overholde reglementet. En evt. senere påtale af mangler, der ikke har været opdaget tidligere i løbet ved en teknisk kontrol, kan af rytteren ikke anvendes som forsvar for, at manglen ikke skal udbedres. (1/1-2018)

5.3 Cyklens **ramme stel** (1/1-2018)

- 5.3-1 Cyklens **ramme stel** skal være tilstrækkeligt stærk til at modstå belastningerne under løb og træning. Cyklen må ikke have revnede eller bukkede steldele eller svejsninger, som er revnet eller på anden måde defekte.
- 5.3-2 Aerodynamisk tilbehør, kædeskærm, pegs, skærme, metalpynt, vingemøtrikker, enhver overflødig svejset eller fastgjort fittings som f.eks. kædeskærmsbeslag, reflekser og andre skarpe fremtrædende genstande, er ikke tilladt.
- 5.3-3 Alle dele skal være ordentlig fastgjort til cyklen.
- 5.3-4 Cyklen må under ingen omstændigheder have el- eller anden lignende motor til hjælp til fremdrift.

5.4 Hjul

- 5.4-1 BMX-cykler med 20" hjul må kun bruges i standardklasserne. Cruiser-cykler må kun bruges i cruiserklasserne.
- 5.4-2 Fælgstørrelse på løbscykler i standardklasserne skal normalt være 20" i diameter. Den totale diameter på hjulet, med oppustet dæk må ikke være større end 22 1/2" (57 cm).
- 5.4-3 Den totale diameter på hjulet, med oppustet dæk, skal i cruiser-klasserne være mindst 22 1/2" (57 cm) og højst 26" i diameter (66 cm).
- 5.4-4 Cykler til ryttere på 6 år og under må have hjul mindre end 20".
- 5.4-5 Hjulene skal være udstyret med det komplette antal eger som nav og fælg er beregnet til. Egerne skal være korrekt opspændt og hjullejerne skal være justeret, så der ikke er mærkbart slør.
- 5.4-6 Quick release-akslers anbefales ikke, men må bruges hvis udløserarmen er sikret i låst position med tape eller strips.
- 5.5 Styr**
- 5.5-1 Maksimum bredde af styret på både standardcykel og -cruiser er 74 cm (29").
- 5.5-2 Maksimum højde på styret på både standardcykel og -cruiser er 30 cm (12").
- 5.5-3 Håndtag er obligatorisk og skal dække styrets ender fuldstændigt.
- 5.5-4 Styr som er revnet eller bukket (ud over fra fabrikantens side) er ikke tilladt.
- 5.6 Forgaffel**
- 5.6-1 Forgafflen skal dreje frit i styreljerne uden at binde og uden overflødig slør.
- 5.6-2 Frempinden må ikke være hævet mere end producentens anbefaling, eller mere end 5 cm, hvis max. højde ikke er angivet på frempinden.
- 5.7 Bremses**
- 5.7-1 Alle cykler skal være udstyret med en effektiv bagbremse, som skal betjenes med håndkraft.
- 5.7-2 Bremsekablet til bagbremse skal være fastgjort til stellet.
- 5.7-3 Forbremse er tilladt, men ikke krævet.
- 5.7-4 Enden af bremsekablet skal være afrundet eller tildækket på sådan en måde, at det ikke udgør en fare.
- 5.7-5 Alle frie kabelender skal være afsluttet, så de ikke flosser.
- 5.8 Sædet**
- 5.8-1 Sædebetrækket skal være konstrueret af materiale, der er tilstrækkelig stærkt til at siddefladen ikke gennemtrænges af sadelpinden.
- 5.8-2 Sædet skal være fastgjort til sadelstangen, gerne med en sadelklampe. Bolten som holder klampen må ikke rage mere end 5 mm ud.
- 5.9 Krank, pedaler og gear**
- 5.9-1 En krank skal bestå af en 1-, 2- eller 3-delt konstruktion. Pedalarmlængden er fri, så længe den ikke går udover cyklens frihøjde.
- 5.9-2 Krankaksellejerne skal være justeret, så kranken løber let og uden ekstraordinært slør.
- 5.9-3 Pedalerne skal være sikkert monteret på pedalarmene, og justeret, så der ikke er slør mellem pedal og pedalaksel. Pedalakslerne skal være tilstrækkelig stærke til at modstå belastningerne under løb. Takkerne på pedalen skal være så tilstrækkeligt spidse og fremtrædende at de giver et effektivt fodfæste uden af være så skarpe, at de udgør en sikkerhedsrisiko.
- 5.9-4 Tåclips og stropper er ikke tilladt. Dog er "Interlocking pedal-cleat systems"/"klik-pedaler" tilladt. Når en rytter anvender "klik-pedaler", skal han til enhver tid være i stand til at demonstrere overfor en kommissær, at han kan klikke i og ud af pedalen uden problemer, herunder holde balancen i gaten.
- 5.9-5 Technical guide kan begrænse anvendelsen af klik-pedaler for challenge ryttere i licenskategorien 12 år og under. Dog skal der ved sammenlægning af løbsklasser altid konkurreres på lige vilkår, jf. 2.9-11. Ligeledes er anvendelsen af klik-pedaler til enhver tid bestemt af [UCIs artikel 6.1.079](#)
- 5.9-6 Det er tilladt med flere gear.
- 5.10 Beskyttelsespunder**
- Der må anvendes følgende beskyttelsespunder med en minimumstykkelse på 1 cm.
- 5.10-1 Beskyttelsespunder på styret tværpind
- 5.10-2 Beskyttelsespunder på stellets overrør
- 5.10-3 Beskyttelsespunder på styrlejet der forbinder forgaffel med styr/frempind
- 5.11 Transponder**
- 5.11-1 I løb hvor transponder er påkrævet, skal den være monteret efter producentens anvisning, dvs. på forgafflen, tættest på forhjulets spændeordning.

- 5.11-2 Transponderen skal være fastgjort sikkert og forsvarligt, typisk med dobbelt strips Der kan ikke markeres for "teknisk defekt" ved glemte transponder.
- 5.11-3 Starter en rytter i et heat uden transponder, skal rytteren noteres for DNF.
- 5.11-4 Tapes en transponder eller sker der tekniske problemer med transponderen i forbindelse med et heat, er det ene og alene rytterens ansvar at sikre via målkommissær at få noteret den korrekte placering.

5.12 Nummerplader

- 5.12-1 Når en rytter tegner konkurrencelicens, tildeles rytteren også et "rygnr". Ved "rygnr" skal forstås, at det er det nummer som rytteren skal anvende til sin nummerplade. Nummeret tildeles af DCU's licenstegnings-system og skal anvendes såfremt man ikke har optjent et nummer fra sæsonen før, enten ved **VM, EM, DM, eller National Cup, JFM eller SM.** (1/1-2018)
- 5.12-2 Har man optjent et placeringsnummer, jf. 5.12-1- så kan rytteren vælge at anvende det nummer nationalt; enten for hele sæsonen eller i enkelte løb eller løbsserier.
- 5.12-3 Rygnr. er rytterens personlige nummer så længe han/hun har tegner årlig konkurrencelicens. Ved manglende indløsning af konkurrencelicens inden første nationale løb, mistes retten til det personlige nummer.
- 5.12-4 Skifter man klasse fra challenge til championship mister man ligeledes retten til det personlige nummer.
- 5.12-5 Er man championship eliterytter, kan man søge via DCU om permanent karrierenummer, jf. UCI artikel. 6.1.094
- 5.12-6 Cyklen skal være forsynet med en fremadvendt nummerplade af hårdt materiale og med et ensfarvet nummerfelt i en hel ubrudt flade på mindst 80 mm bred og mindst 100 mm høj. Der skal være mindst 10 mm fri hele vejen rundt om tallet, dvs. fra kanten af tallet til kanten af nummerfeltet. Nummerfeltet skal være rent, kun indeholde tallene, og fri for reklamer (klistermærker) eller lignende.
- 5.12-7 Pladen skal være forsvarligt fastgjort; anvendelse af ståltråd er ikke tilladt. Nummerpladen skal monteres så lavt som muligt og er der tværstang skal pladen sættes under denne.
- 5.12-8 Cykel skal også være forsynet med sidenummerplader. Tallet skal mindst være 50 mm højt og mindst 5 mm bredt. Der skal være mindst 10 mm fri hele vejen rundt om tallet. Sidenummerpladen skal monteres så langt fremme på stellet som muligt og skal være fremstillet af fleksibelt materiale
- 5.12-9 Nummerfelterne skal holdes i følgende farver:

Fremadvendt nummerplade		
Klasse	Plade	Tal
Drenge/Expert	Gul	Sorte
Piger	Blå	Hvide
Junior Men/Women	Sort	Hvide
Elite Men/Women	Hvid	Sorte
Cruiser	Rød	Hvide

5.12-10 Sidenummerplade skal holdes i følgende farver:

Sidenummerplade		
Klasse	Plade	Tal
Alle klasser	Hvid	Sorte

5.12-11 Ved to enslydende numre i en klasse, skal yngste rytter tilføje et "0" foran dennes nummer. Er der sammenfald af flere end to numre i en klasse skal tilføjes endnu et "0", dvs. dobbelt "00" foran yngste rytters nummer, og "0" foran næstungste rytters nummer.

5.12-12 Afgivelse fra dette kan ske i henhold til Technical Guide, der kan foreskrive, hvilke klasser der kører med "0"/"00".

5.12-13 Specielt for 2017 gælder at er der sammenfald mellem et udstedt "rygnr." og optjent dansk placeringsnummer (21-28 og 31-38), kan et "N" for nationalnummer anvendes foran det danske placeringsnummer, alternativt 5.12-11. Det er altid det udstedte "rygnr." der har fortrinsret for anvendelse. (1/1-2018)

5.12-13 Vigtigst for enhver brug af numre og nummerplader er, at der ikke er to ens numre i samme klasse samt at nummeret altid kan læses på nummerpladen.

5.12-14 Piger der vælger at stille op i drenge-/expertklasser, skal anvende nummerplade med gul baggrund med sorte tal (farven for drenge/experttrække). Piger anvender deres nummer fra deres egen Pigeklasse, dog skal der tilføjes et "P" foran nummeret, såfremt der er sammenfald med et i forvejen anvendt drenge-/expertnummer

5.12-15 Ryttere i championship-licenskategori, Elite/Junior, der må deltage i challenge-løbklasser, må deltage i national expertklasse med deres respektive nummerplade, jf. 5.12-9.

5.12-16 Anvendes "0", "00", "N", "P" eller "W" foran nummer, er det et krav, at det kan læses tydeligt og følger de øvrige tals farver. Dog må der afviges i forhold til de øvrige tals størrelse. (1/1-2018)

5.12-17 Kommissæren kan på løbsdagen kassere en nummerpladen. (1/1-2018)

5.12-18 Generelt må det forventes, at stiller man op i to klasser, så skal man anvende to nummerplader. I forhold til løb med krav om transponder, så kan der evt. anvendes blot en transponder, dog anbefales det altid at have en transponder pr. cykel.

5.13 Optjent placeringsnummer

5.13-1 Rytterne har ret til hele sæsonen at køre med optjent placeringsnummer fra det foregående år efter følgende regler:

Verdensmesterskab	W1 – W8
Europamesterskab	W11 – W18
Danmarks Mesterskab	1-8 Championship klasser kan ikke opnå optjent DM placeringsnummer, ej heller hvis det er optjent fra challenge klassen året inde.
National Cup	11-20 18 (placering 1-10 8)
Jysk/fynsk Mesterskab	21-30 28 (placering 1-10 8) – UDGÅR EFTER 2017 SÆSONEN
Sjællandsk Mesterskab	31-40 38 (placering 1-10 8) – UDGÅR EFTER 2017 SÆSONEN

5.13-2 Det skal for 2017 reglementet understreges at ovenstående ændringer af optjent placeringsnummer først træder i kraft når de pågældende løb er afviklet i 2017. Dvs. at ryttere der i 2016 optjente placeringsnumrene 21-28 og 31-38 naturligvis må anvende disse numre i 2017 sæsonen, men de udgår for sæsonen 2018. Ligeledes indføres det at retten til optjent DM-placeringsnummer gældende fra DM 2018, sker umiddelbart efter DM's afvikling, første weekend i juli. Dvs. at optjener man placeringsnummer 1-8 ved DM 2018, så må man anvende dette nummer frem til DM 2019. Retten til optjent DM placeringsnummer sker umiddelbart efter DM's afvikling. Dvs. at optjener man placeringsnummer 1-10 ved DM, så må dette anvendes frem til DM året efter. Optjent nummer vil dermed skifte evt. ejerret umiddelbart efter DM er afholdt. Dermed følger DCU's reglement samme principper som anvendes ved EM og VM. (1/1-2018)

5.13.2 Det står en rytter frit for, om han ønsker at benytte det optjente placeringsnummer fra hhv. DM/National Cup/JM/SM eller sit racenummer. Et udstedt

"rygnr." vil altid have fortrinsret i forhold til optjente placeringsnumre, undtaget er dog brugen af "W" (optjent internationalt placeringsnummer) som skal anvendes i Danmark. (1/1-2018)

- 5.13-3 Har en rytter optjent placeringsnummer, skal rytteren altid anvende sit laveste optjente placeringsnummer. **Det står ligeledes en rytter frit for om denne ønsker at benytte sig DM/National Cup/JM eller SM nummer. Har en rytter optjent en W nummer, skal dette dog benyttes.** (1/1-2018)

§ 6 Påklædning og sikkerhedsudstyr

Alle ryttere skal bære tøj, der er genkendeligt som BMX tøj.

6.2 Trøje

- 6.2-1 Køretrøjen skal være en løs, langærmet trøje, hvor ærmerne går ned til rytterens håndled.
- 6.2-2 Følgende er ikke tilladt som BMX trøjer:
- Lycra (jogging trøje m.m.)
 - Lynlåse over taljen (undtaget er ved halsåbningen, dog maksimalt 10 cm)
 - Baglommer
 - Trøjer til landevej-/banecykling **samt hættetrøjer** (1/1-2018)
- 6.2-3 Trøjen skal puttes i bukserne før starten for ikke at kunne forårsage skade (komme i ind i cyklen m.m.)
- 6.2-4 Trøjen må gerne have påtrykt navn, men må ikke have påtrykt nogen form for nummer på ryggen (undtaget Championship elite-licenskategori (ikke Junior) med UCI karrierenummer).
- 6.2-5 National trøje varetages af DCU, der ligeledes udsteder retningslinjer for anvendelsen af denne. Dog skal national trøje anvendes ved deltagelse ved VM.
- 6.2-6 National mesterskabs trøje (Danmarks mestertrøje) er reguleret jf. UCI artikel 1.3.056, 1.3.068 og 1.3.069. Kun ryttere i Championship licenskategori må anvende et ærme (venstre) udformet som Dannebrog. Overtrædelse af dette straffes efter 4.7-1 og krav om brug af en anden trøje.
- 6.2-7 Ved deltagelse i udlandet er det påkrævet, at trøjen bære synligt Dannebrog flag på begge skuldre. Ved synligt menes genkendeligt fra 10 mtr. afstand.
- 6.2-8 Det er tilladt at anvende regnjakke, dog skal denne være UCI godkendt (ingen lynlås, snøre eller lignende. Det er tilladt at anvende en neutral regnjakke, som ikke er med lynlås, lommer og hætte.** (1/1-2018)

6.3 Bukser

- 6.3-1 Bukser skal være løstsiddende, lange bukser fremstillet af slidstærkt materiale.
- 6.3-2 Løstsiddende knælange korte bukser lavet af slidstærkt materiale er tilladt, hvis de anvendes sammen med knæ- og skinnebensbeskyttelse der er beregnet til BMX, MX eller Downhill MTB.
- 6.3-3 Bukserne og/eller beskytteren skal gå til skoens kant eller anklen.
- 6.3-4 Lycra er ikke tilladt medmindre det er til brug under bukser og under knæ- og skinnebensbeskyttelse.
- 6.3-5 Bukser skal være lavet af et enkelt stykke konstruktion adskilt fra trøjen i taljen.
- 6.3-6 Følgende er ikke tilladt for BMX-bukser:
- Stramme bukser, der skal strækkes for at dække benene
 - Lycra-bukser (jogging bukser m.m.)
 - Cykelshorts
 - Denim Jeans (cowboy bukser, kun ved løb)
 - Påtrykt nummer

6.4 Udstyr der skal anvendes under løb og træning i klubregi:

- a) Solide sko med en kraftig gummisål og et velprofileret mønster.
- b) Hele handsker af et riv- og stødfast materiale.
- c) Hjelm skal være fullface og CE godkendt. Der må ikke indbygges højtalere i hjelmen. "Flamingo" indsatsen og den ydre skal, må ikke være revnet i hjelmen. Kommissæren kan på løbsdagen kassere hjelmen.
- d) Hjelmen skal være forsvarligt spændt.
- e) Under løb og den indledende træning, er det ikke tilladt at have kamera eller udstyr til fastholdelse af kamera på hjelmen. Kommissæren kan tillade anvendelse af kamera på hjelmen til TV-produktion og streaming (dog kun for Championship-licenskategori). Tape, klistermærker og velcro er tilladt.

6.5 Udstyr der anbefales anvendt under løb og træning i klubregi:

- a) Knæbeskyttere

- b) Separate albue-beskyttere
- c) Halskrave
- d) Brynje
- e) Nyrebælte

6.6 Påklædning ved ceremoni

- 6.6-1 Jf. UCI's reglement, art. 1.2.113 skal rytteren være iført løbsdragt ved præmieoverrækkelsen. For at respektere BMX sporten, evt. sponsorer og andre interesserede, skal alle ryttere være iført minimum deres kørertrøje ved deltagelse i ceremoni ved DM/JM/SM eller National Cup.
- 6.6-2 Overtrædelse af 6.6-1 straffes jf. 4.7-1
- 6.6-3 Cykler regnes ikke som en del af påklædning og må ikke medbringes til præmieoverrækkelsen.

§ 7 Officials

Ethvert BMX løb skal bemandedes med et tilstrækkeligt antal kvalificerede kommissærer og officials, herunder mindst en kommissær samt en løbsleder. Sammen påtager de sig alle forpligtelser og udfører alle de opgaver i de forskellige positioner, der er angivet i dette afsnit. Det forventes at alle officials, uanset funktion, har grundlæggende kendskab til DCU's Sportslige Regler, specifikt dette kapitel, 12. Kapitel. Forplejning skal gives for alle kommissærer, officials og samarittere under løb. For kommissærer og holdledere gælder det, at de skal have gyldig licens, som skal bæres under hele løbet. Alle andre officials skal bære synlig skilt under hele løbet. Alle officials skal deltage i chefkommisærers officialmøde forud for løbet.

7.2 Kommissær

- 7.2-1 Kommissærens licens, virke, beføjelser og afregning er fastsat jf. i 4. Kapitel.
- 7.2-2 Antallet af kommissærer og størrelsen på løbsjury (ved løbsjury forstås mere end en kommissær) fastsættes jf. 4. Kapitel§ 5.
- 7.2-3 Et hvert medlem af løbsjuryen skal synligt bære sin gyldige licens, samt evt. udleveret kommissærpåklædning.
- 7.2-4 Chefkommisæren har til opgave at udøve den øverste kontrol med løbets sportslige gennemførelse, Kommissæren ved et løb er ikke ansvarlig for organisationen, men er øverste kontrolmyndighed og har pligt til at fremme overholdelsen af sportsreglementets bestemmelser og Technical Guide, som finder anvendelse. Det er løbsjuryens pligt at gribe ind ved overtrædelse af sportsreglementets bestemmelser. Chefkommisæren skal som minimum være tilstede ved præmieoverrækkelse.
- 7.2-5 Chefkommisæren er ansvarlig for at afholde instruktionsmøde (official- og holdledermøde).
- 7.2-6 Chefkommisæren skal sammen med løbslederen sikre at der er kvalificerede officials ved løbet.
- 7.2-7 Chefkommisæren kan udelukke en official som anses for uegnet eller som har gjort sig skyldig i utilstedelig optræden eller i en usportslig handling.
- 7.2-8 Chefkommisæren skal ved selvsyn overbevise sig om, at banen er i forsvarlig stand til løbets afvikling.
- 7.2-9 Chefkommisæren skal, inden 3 dage efter et løbs afslutning, indsende rapport til distriktets Kommissærudvalg udfærdiget på dertil indrettede formular. Rapporten skal indeholde de kendelser der er afsagt.
- 7.2-10 Chefkommisæren skal sikre at der er de nødvendige samaritter på banen inden et løb startes/genoptages.
- 7.2-11 Løbsjuryen skal afgøre enhver protest, som måtte blive indgivet under løbet, over resultatet.
- 7.2-12 Løbsjuryen kan udelukke en rytter fra et eller flere motos eller fra resten af løbet.
- 7.2-13 Løbsjuryen udfører den tekniske kontrol af banen og de fysiske forhold forud for løbet samt forestår kontroll af at cyklerne samt rytternes påklædning og udstyr er i overensstemmelse med reglementets krav.
- 7.2-14 Løbsjuryen kan ved offentliggørelse på official- og holdledermøde uddelegere opgaven omkring teknisk kontrol. Under løb, i forbindelse med styrt og uheld, er det den ansvarlige for den tekniske kontrols opgave at sikre sig, at cykler og udstyr fortsat er i forsvarlig stand. Kun løbsjuryen kan give straffe for overtrædelse heraf.
- 7.2-15 Løbsjuryen kan, hvis det er nødvendigt eller påkrævet af sikkerhedshensyn, udskyde, afbryde eller indstille et løb eller en del deraf. Ved lyn skal løbet indstilles.
- 7.2-16 Løbsjuryen kan anmode om tekniske undersøgelser, der er nødvendige for at afgøre om der er uoverensstemmelse med reglement og anmeldelse.

- 7.2-17 En kommissær skal tilse at en skadet eller styrtet rytter får den nødvendige tid og behandling på banen. Kommissærere kan kalde en omstart ved at hejse det røde flag inden den sidste rytter er over målstregen. En omstart af et moto, kvartfinale, semifinaler eller finale kan kun ske, hvis det af en kommissær skønnes, at løbet er blevet negativt påvirket i startproceduren eller ved indblanding fra en tilskuere, et dyr eller andre forhold uafhængigt af løbet.

7.3 Løbslederen

- 7.3-1 Løbslederen er angivet i løbets Technical Guide samt ansvarlig for at samme Technical Guide er udarbejdet, godkendt og udsendt. Han er - overfor chefkommisæreren – ansvarlig for den rette planlægning, gennemførelse og ledelse af løbet, herunder at løbets Technical Guide følges under afvikling af løbet. Løbsleder skal kunne fremvise løbstilladelse i form af godkendt Technical Guide til chefkommisæreren.
- 7.3-2 Løbsleder-officialskilt er orange og påtrykt "stævneleder" eller "løbsleder".
- 7.3-3 Løbsleder skal have et indgående kendskab til DCU's Sportslige Regler, særligt 12. Kapitel.
- 7.3-4 Løbsleder skal til enhver tid tilkalde kommissær, såfremt dette findes nødvendigt. En løbsleder kan ikke afsige en kendelse.
- 7.3-5 Løbsleder skal på dagen i samarbejde med Chefkommisæreren forvisse sig om, at banen er i orden og at alle officials og samaritter er ankommet, samt at de kender deres funktion og ansvar.
- 7.3-6 Løbsleder skal følge og viderebringe de instruktioner, som løbsjuryen giver.
- 7.3-7 Løbsleder skal samarbejde med løbsberegner for at sikre at løbslister og resultater slås op. Opgaven kan uddelegeres til en "runner" hvis funktion også kan inkludere evt. forplejning rundt på banen. Evt. benyttelse af "runner" skal meddeles på official- og holdledermødet.
- 7.3-8 Løbsleder skal være konstant synlig under afvikling af løbet for holdledere, hvorfor en placeringen omkring målfelt/holdlederzone anbefales. Løbsleder kan tilkalde løbsjury såfremt en holdleder under løb ønsker kontakt til denne.
- 7.3-9 Løbsleder skal sørge for at det rette antal banefolk (service af banen) er tilstede.
- 7.3-10 Løbsleder skal før, under og efter løbet sørge for ro og orden på og udenfor løbsbanen.
- 7.3-11 Løbsleder skal i forbindelse med præmieoverrækkelsen sikre at ceremonien er klar til afvikling umiddelbart efter at de sidste resultater foreligger. Dog skal protesttid for resultatoffentliggørelse overholdes, jf. 4.9-1.

7.4 Fejlobservatør

- 7.4-1 Fejlobservatør udpeges af løbsleder til løbsdagen og er på dagen under chefkommisæreren ansvar. Fejlobservatør-officialskilt er gult og påtrykt "Official".
- 7.4-2 Fejlobservatør modtager instruktioner om funktion og ansvar til opgaven på dagen; at observere fejl og overtrædelser af reglementets bestemmelser samt enkeltheder ved uheld.
- 7.4-3 Fejlobservatør kan af chefkommisæreren kræves udskiftet hvis det af chefkommisæreren vurderes, at opgaven ikke løses korrekt efter de angivne instruktioner.
- 7.4-4 Fejlobservatør skal til enhver tid tilkalde kommissær såfremt det findes nødvendigt. En fejlobservatør kan ikke afsige nogen kendelser.
- 7.4-5 Fejlobservatør må ikke anvende mobiltelefon eller andet udstyr der flytter fokus fra den givne opgave.
- 7.4-6 Alle fejlobservatører tildes et gult flag, som kan advare rytterne og signalere styrt på banen forude. Dvs. at der observeres forud for sin flagpost indtil næste flagpost, og advares bagud. Typisk fra sving til sving.
- 7.4-7 Fejlobservatør skal kun anvende flaget, når der er styrt i egen flagpostzone.
- 7.4-8 Fejlobservatør må under ingen omstændigheder forlade sin flagpost under et løb.
- 7.4-9 1 fejlobservatør tildes endvidere et grønt flag, og placeres så starter kan se ham, så fejlobservatør kan give signal med grønt flag om at banen er klar til start.

7.5 Starter

- 7.5-1 Starteren udpeges af løbsleder til løbsdagen og er på dagen under chefkommisæreren ansvar. Starterens officialskilt er blå og påtrykt "Starter"
- 7.5-2 Starteren modtager instruktioner om funktion og ansvar til opgaven på dagen; at gennemføre startproceduren jf. 3.12-2
- 7.5-3 Starteren skal kunne betjene startgaten, og sikre at ethvert løb har en sikker og retfærdig start. Forinden starten, skal starteren være sikker på at løbsstrækningen er fri, samt afvente grønt flag fra den af chefkommisæreren udpegede fejlobservatør som varetager den post. Undtaget herfra er første moto i hver runde eller styrt med samaritter på banen, hvor man skal vente på startsignal fra chefkommisæreren.
- 7.5-4 Starteren skal kontrollere at rytterne har indtaget deres korrekte startplaceringer. Den funktion kan uddelegeres til en fejlobservatør. Det er altid rytterens ansvar at have indtaget korrekt gateplacering.

- 7.5-5 Starteren skal meddele kommissærene om evt. manglende rytter(e) ved startgaten forud for et løb. Starteren skal afvente kommissærerens instruktion før det pågældende løb sættes i gang.
- 7.5-6 Starteren kan af chefkommisæreren kræves udskiftet hvis chefkommisæreren vurderer at opgaven ikke løses korrekt efter de givne instruktioner.
- 7.5-7 Starteren skal til enhver tid tilkalde kommissær, såfremt dette findes nødvendig. En starter kan ikke afsige nogen kendelser.
- 7.5-8 Starteren må under ikke anvende mobiltelefon eller andet udstyr der flytter fokus fra opgavens udførelse.

7.6 Målofficial

- 7.6-1 Målofficial udpeges af løbleder til løbsdagen og er på dagen under chefkommisæreren ansvar. Målofficials officialskilt er gult og påtrykt "Official"
- 7.6-2 Målofficial modtager instruktioner om funktion og ansvar til opgaven på dagen; at noterer rækkefølgen af rytterne når de passerer mållinjen og formidle det videre til løbsberegner. En rytter der ikke passerer mållinjen skal af målofficial noteres som DNF.
- 7.6-3 Målofficial kan af chefkommisæreren kræves udskiftet hvis chefkommisæreren vurderer at opgaven ikke løses korrekt efter de givne instruktioner.
- 7.6-4 Målofficial skal til enhver tid tilkalde kommissær, såfremt dette findes nødvendig. En målofficial kan ikke afsige nogen kendelser.
- 7.6-5 Målofficial må under ikke anvende mobiltelefon eller andet udstyr der flytter fokus fra opgavens udførelse.
- 7.6-6 Er der flere målofficials i målfeltet skal de altid notere rytterne rækkefølge over mållinjen uafhængigt af hinanden.

7.7 Løbsberegner

- 7.7-1 Løbsberegneren skal have deltaget i et kursus og være uddannet i beregnerprogrammet BMX Event Manager (BEM).
- 7.7-2 Ved nationale løb (jf. 8.2) skal der som minimum være to løbsberegner, heraf 1 chefberegner.
- 7.7-3 Løbsberegner indtræder i DCU's beregnergruppe og tildeles løb for sæsonen, når aktivitetskalenderen er endelig.
- 7.7-4 Løbsberegner afregnes direkte med sit respektive distrikt.
- 7.7-5 ~~Løbsberegner skal bære gult official-påtrykt "Official". (1/1-2018)~~
- 7.7-5 Løbsberegner er ansvarlig for resultatberegning samt at den alle beregningsprocedurer udføres korrekt, herunder at evt. målfoto- og transponderudstyr betjenes korrekt og at målofficials udføre deres opgave korrekt. Ved enhver fejl, skal løbsberegneren altid tilkalde chefkommisæreren.
- 7.7-6 Løbsberegneren skal have de fornødne målofficials placeret ved mållinjen, jf. 3.13-1 til 3.13-3.
- 7.7-7 Løbsberegneren skal have tæt kontakt til kommissærene under hele løbet og modtage/beregne efter de evt. straffe der måtte blive uddelt. Kun kommissærene kan uddele straffe der kan påvirke resultatet.
- 7.7-8 Løbsberegneren har ansvar for, at modtage rytterregistrering og evt. afbud på dagen fra de respektive holdledere.
- 7.7-9 Løbsberegneren har ansvaret for udarbejdelse af korrekte startlister.
- 7.7-10 Løbsberegneren har ansvar for, at der ophænges løbslister for alle heat(indledende motos, kvalifikationsfinaler og finaler) samt resultater for tilsvarende heat. Alle lister skal være angivet med klokkeslæt. Anvendes elektronisk online resultatformidling er det klokkeslættet angivet på listen der definere starten for, hvornår en protest over resultatet kan indgives, jf. 4.9-1.
- 7.7-11 Løbslisterne skal altid ophænges mindst et sted som er tilgængeligt for alle.
- 7.7-12 Løbsberegneren skal sende endeligt godkendte resultater(godkendes af chefkommisæreren) til DCU for videre resultatformidling, senest 3 dage efter løbets afholdelse.
- 7.7-13 Løbsberegner skal sikre at chefkommisæreren får en liste over de indskrevne holdledere.

7.8 Holdledere

- 7.8-1 Alle klubber skal ved løb være repræsenteret ved minimum en holdleder(max. 3).
- 7.8-2 Holdledere skal have DCU "Team Manager" licens som skal bæres synligt ved løb. Kun holdledere med synligt licensskilt kan opholde sig i holdlederzonen.
- 7.8-3 Holdledere skal inden løbets start indskrives i beregnerhuset hos beregneren.
- 7.8-4 Holdlederens opgave er at sikre registrering af rytteres fremmøde, deltagelse i chefkommisæreren holdledermøde, være kontaktperson over for løbsleder og kommissærere, viderebringe evt. information til deres respektive ryttere samt være ansvarlig for evt. protest over resultater.

7.9 Samaritter

7.9-1 Til ethvert annonceret BMX løb, skal der være et vis minimum antal samaritter til stede, jfr:

Under 150 deltagere	min. 4 samaritter
151 til 250 deltagere	min. 6 samaritter
251 til 320 deltagere	min. 8 samaritter
321 til 450 deltagere	min. 10 samaritter
Over 450 deltagere	min. 12 samaritter

7.9-2 Ved DM, JM og SM samt national cup, skal der være spineboard, halskrave eller tilsvarende tilstede, som må og kan anvendes af samaritterne. Det anbefales desuden ved alle andre løb.

7.9-3 Der skal forefindes en fastliggende behandlerplads (telt, skur eller behandlertrailer), som skal placeres så der er nem adgang for ambulance.

7.9-4 Er der ikke fast ambulance tilstede skal der af løbsarrangøreren, ved forhåndsftale, være skabt mulighed for at opnå øjeblikkelig kontakt med den nærmeste redningsstation med henblik på hurtig tilkaldelse af ambulancehjælp.

7.9-5 Det er løbsarrangørers ansvar at sikre, at samaritterne har de nødvendige værktøjer, kvalifikationer og uddannelser til at udføre jobbet på betryggende vis i forbindelse med et BMX løb. Ligeledes skal det sikres, at alle samarittere har givet samtykke om børneattest. Dette sker typisk ved henvendelse til samaritterkorpsets "Vagtleder".

7.9-6 Samaritterkorpsets vagtleder på dagen skal deltage ved chefkommissærens officialsmøde

7.9-7 Samaritterkorpsets vagtleder eller korps-/løbslæge er eneste myndige person ved løb, som udover chefkommissæreren kan nægte en rytter til start.

7.9-8 Hvis det fra vagtleder eller korps-/løbslæge vurderes, at det ikke er helbredsmæssigt forsvarligt at lade en rytter starte, så skal kommissæren rette sig herefter, og meddele rytter/holdleder, at den pågældende rytter ikke må stille til start i næste moto eller fortsætte træning.

7.10 Fotografer og presse

7.10-1 Fotografer og anden presse skal indgå aftale med den arrangerende klub om adgang/tilladelse til fotografering/optagelse.

7.10-2 Enhver fotograf/anden presse skal instrueres af løbslederen om korrekt adfærd på banens område og skal være indskrevet i beregnerhuset med kontaktoplysninger.

7.10-3 Alle fotografer eller anden presse skal bære synlig pressevest.

7.10-4 Kun efter særlig aftale med kommissæren må en fotograf eller anden presse opholde sig på startbakken.

7.10-5 Der må højst være fem fotografer/anden presse på løbsbanen samtidig.

§ 8 Løbstillæggelse

Løbsansøgninger samt tilrettelæggelse heraf, skal ske i forhold til klassificeringen af løb. Alle løb, som enten er undlagt DCU's Sportslige Regler eller klassificeret som internationale løb, hvor tilmelding skal ske gennem DCU, vil fremgå af DCU's online aktivitetskalender.

8.2 Internationale løb

8.2-1 Internationale løb er løb, der er anført på UCIs internationale løbskalender med UCI eller UEC som øverste ansvarlig

8.2-2 Ønsker en dansk klub at være arrangør af international løb, tages kontakt via distrikterne til DCU, og der skal søges i henhold til de tidsfrister, som er angivet fra UEC/UCI, jf. 1. Kapitel9.1 og 1. Kapitel9.2.

8.2-3 Ved internationale løb skal der betales afgift til UEC/UCI, som opkræves af DCU.

8.2-4 Ved internationale løb skal UCI's regler samt evt. UEC Technical Guide/chargebook overholdes.

8.2-5 Tilmelding til internationale løb skal altid anmeldes til og tillades af DCU, jf. 1. Kapitel1.21.

8.3 Nationale løb

8.3-1 Nationale løb er DM, **SM, JFM** og National Cup med BMX Udvalget/DCU som øverste ansvarlig, herunder for udarbejdelse af Technical Guide, jf. 1.4 til 1.6.

8.3-2 Technical Guide skal godkendes af DCU's Teknisk Kommission for overholdelse af gældende regelsæt, samt af BMX udvalget.

8.3-3 Skal ansøges for afvikling i sæsonen efter senest den **10. maj 1.-juni**, ved indsendelse af ansøgning til BMX udvalget. Ansøgningen skal indeholde informationer omkring ansøgers løbsorganisation, bane-, rytter- og tilskuerforhold, samt evt. andre faciliteter som overnatningsmuligheder osv. (1/1-2018)

8.3-4 Nationale løb kan kun afholdes på bane, som har anlagt Mylaps transponder loops, jf. 9.7

8.3-5 Ved nationale løb opkræves en afgift af DCU via distrikterne.

- 8.3-6 Ved nationale løb vil der blive påsat kommissær(er) samt løbsberegner.
8.3-7 Nationale løb må ikke afholdes samme dato som internationale løb.

8.4 Distriktsløb

- 8.4-1 Distriktsløb er løb med distriktet som øverste ansvarlig.
8.4-2 Technical Guide skal udarbejdes af løbsarrangør, ~~dog for distriktsmesterskaber udarbejdes Technical Guide af distriktet, jf. 1.4 til 1.6.~~
8.4-3 Technical Guide skal godkendes af ansvarlig chefkommisær (udpeget af distriktet) for overholdelse af gældende regelsæt, samt af distriktet
8.4-4 Skal ansøges for afvikling i sæsonen efter senest 1. november, ved indsendelse af ansøgning til distriktet. Ansøgningen skal indeholde informationer omkring ansøgers løbsorganisation, bane-, rytter- og tilskuerforhold, samt evt. andre faciliteter som overnatningsmuligheder osv.
8.4-5 Ved distriktsløb opkræves en afgift af distriktet.
8.4-6 Ved distriktsløb vil der blive påsat kommissær(er) samt løbsberegner.
8.4-7 Distriktsløb må ikke afholdes samme dato ~~som internationale- eller nationale løb.~~ (1/1-2018)

8.5 Træningsløb

- 8.5-1 Træningsløb er løb med arrangerende klub som øverste ansvarlig.
8.5-2 Technical Guide kan udarbejdes af arrangerende klub, som ikke kræver godkendelse, dog skal som minimum et offentligt annonceret træningsløb altid overholde kravet omkring samaritter, jf. 7.9.
8.5-3 Annonceret træningsløb må ikke afholdes samme dato som internationale-, nationale- eller distriktsløb. (1/1-2018)

8.6 Technical Guide

- 8.6-1 Technical Guide skal udarbejdes og godkendes jf. 1.4 til 1.6.
8.6-2 Technical Guide skal overholde DCU's gældende Sportslige Regler.
8.6-3 Technical Guide skal som minimum indeholde følgende informationer:
- Navn på løbet, ansvarlig arrangør og kontaktinformation.
 - Dato(er) for løb/løbsserie afvikles og hvor.
 - Regler som løbet/løbsserien afvikles efter, herunder evt. afvigelser, samt anvendelse af transponder, hold-/trophyturneringer osv.
 - Løbsklasser som åbnes, herunder antal samt evt. krav for deltagelse.
 - Registrering, hvor, hvornår og hvordan, priser og evt. mulighed for eftertilmelding.
 - Program for løbet/løbsserien, herunder vigtige tidpunkter som registreringstidspunkt, officials- og holdledermøder, træningsstart, løbsstart.
 - Præmiering, herunder evt. pengepræmier. ~~Pengepræmier kan tidligst optjenes i klasserne 13 år og opæfter.~~ (1/1-2018)
 - Særlige informationer omkring konkurrencen, standard/scramble motos, fremskrivning osv.
 - Officials, antal der skal anvendes og til hvilke opgaver.
 - Samaritter, antal og hvem, herunder ansvarlig, samt oplysning om nærmeste skadestue.
- Endvidere anbefales ligeledes:
- Oversigt over banen samt evt. camping.
 - Salgsboder, specifik information omkring forplejning mv.
 - Anden generel information, toilet mv.

8.7 Øvrige bestemmelser

- 8.7-1 Entré af publikum må ikke opkræves med mindre det er bekendtgjort i løbets godkendte og offentliggjorte Technical Guide.
8.7-2 Anmeldelse af rytter til deltagelse til løb skal ske via DCU's aktivitetskalender og påkrævede informationer for deltagelse samt betaling skal følge instruktionerne.
8.7-3 Online tilmelding er bindende og der foretages ikke tilbagebetaling, ej heller ved fremvisning af lægeerklæring eller andet.
8.7-4 Afmelding af rytter til deltagelse til løb skal ske via klubbens holdleder jf. 7.8-4.
8.7-5 Ændring af løbsdato kan ske ved at sende en skriftlig anmodning til BMX udvalget for nationale løb og til distriktet for distriktsløb seneste 5 uger før oprindelig løbsdato. Dog kan anmodning om ændring af dato kun ske, såfremt der anmodes om en i forvejen ledig løbsdato.
8.7-6 Det påhviler løbsarrangøren at give DCU, deltagere og officials meddelelse om en eventuel aflysning af et arrangement.

§ 9 BMX Banen

En BMX bane kan enten have status af løbsbane eller træningsbane.

Løbsbaner er baner, der er afprøvet og fundet i orden med hensyn til belægning, hældninger på sving samt bredde – min. 5 meter overalt. Endvidere stilles der krav til at udenoms areal – her tænkes på tilskuerfaciliteter, sanitære forhold, speaker, parkering og lignende, er velegnet til løbsafvikling.

BMX Udvalget anbefaler, at nye baner og større ændringer på eksisterende baner foretages efter UCI's standarder og krav. Det betyder blandt andet, at 1. langsideside skal være 8 meter bred. Øvrige langsider og sving skal være mindst 6 meter bredde. Der henvises endvidere til UCI track regulations table, jf. UCI reglement part 6, bilag 5

9.2 Banelegemet

En bane kan anlægges i terræn med naturlige og/eller konstruerede forhindringer. Den kan bestå af jord, eventuelt kombineret med stabilgrus, med en kompakt struktur og med fast og jævn overflade. Asfalt, beton og fliser må ligge i oplagte sving, på opkørsler, på startbakken og indtil 1. forhindring. I den slags overflader må der ikke forekommer revner, buler eller huller. Baner med fast belægning skal være fejlfri i overfladen. Det skal være muligt også for yngre ryttere at opnå tilfredsstillende fart.

Der bør fra tilskuerpladserne være overblik over hele banen. Inderbanen er ikke åben for publikum. Banens længde skal være min. 300 – og max. 400 meter. Banens længde opmåles i banens midte med hjul. Første langsideside skal være min. 40 meter. Banen skal have minimum 3 sving. Banen skal være min. 6 meter bred indtil første sving. Gennem 1. sving reduceres bredden løbende til min. 5 meter, som den så skal have resten af banen.

En "Pro-sektion": Man kan vælge at dele en langsideside således, at man har to banelegemer med hver sin sværhedsgrad. Det skal være muligt at afspærre henholdsvis det ene eller det andet spor. Begge baneforløb skal overholde minimumsmål på 5 meter.

En "Low-sektion": Det baneforløb som de fleste, heriblandt små ryttere vil foretrække.

9.3 Startbakken

Der er 3 typer startbakker. Technical Guide skal definere fra hvilken startbakke de enkelte klasser starter.:

9.3-1

Den traditionelle startbakke:

- Startbakken skal være mindst 10 meter bred og være hævet mindst 1,5 meter over banens niveau. Startbakken skal være 10 + 2 meter lang, hvor de 2 meter skal give en jævn overgang til banen.
- Startbakker der er over 2,5 meter over banens niveau må gerne have et knæk.
- Startpladsen skal være afmærket.
- Startpladsen skal være i plan med startbakken, og skal være min 1,75 meter lang.

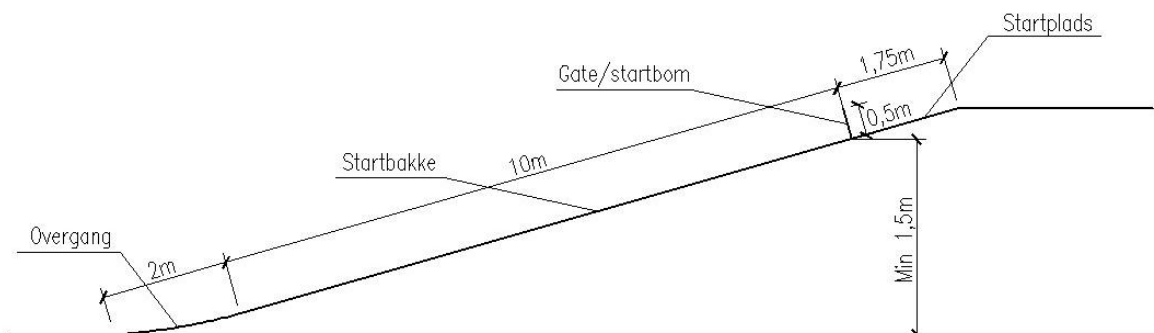

9.3-2

5m startbakke:

Ved 5m startbakke skal startpladsen være hævet 5 meter over terræn og startbakken skal være 10 meter bred. Startpladsen skal være i plan med startbakken og skal være min 1,75 meter lang. Det anbefales at indsnævringslængden tidligst starter 25 meter fra gaten. UCI's

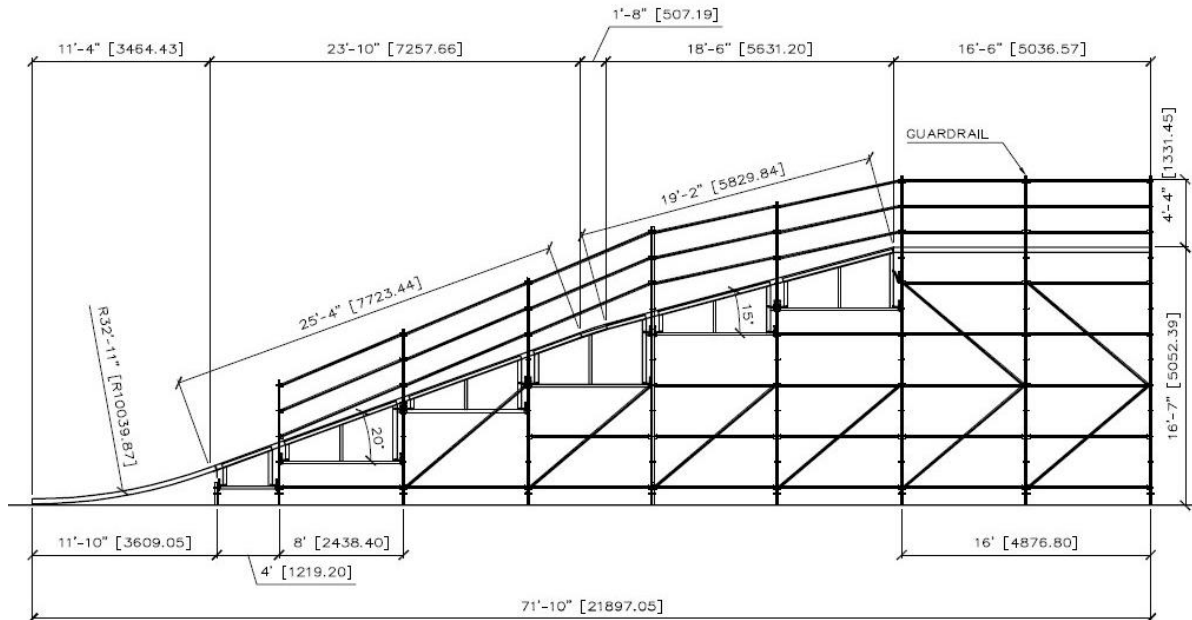

9.3-3

specifikationer hvad angår udformning af bakken, er blot en anvisning.

8m Startbakke:

Ved 8m startbakke skal startpladsen være hævet 8 meter over terræn. 8m startbakke må kun anvendes til "Super Cross" (SX) baner, og skal overholde UCI's specifikationer hvad angår udformning af bakken. For baner hvor startbakken er bygget i stillads, skal der foreligge en

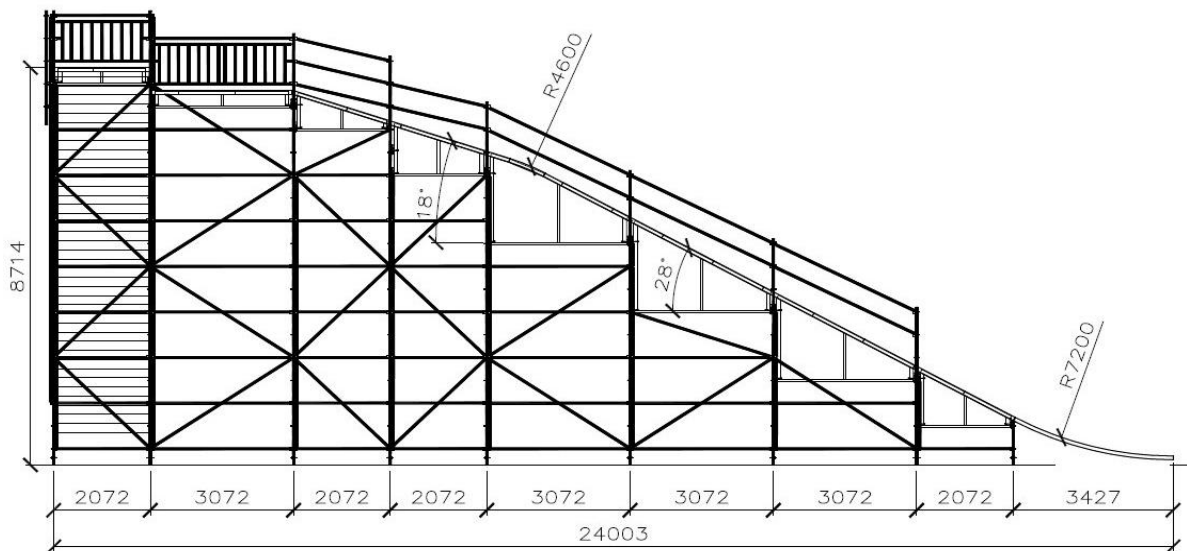

stilladsgodkendelse.

Startbakker på 8 meter skal godkendes af kommunen før opførelse.

9.4 Startbommen/gaten

9.4-1

Startbommen skal være fremstillet af solide materialer, så den er stabil ved hård belastning, og være CE-mærket.

9.4-2

Startpladsen skal have en minimumsbredde på 8 meter.

9.4-3

Startbommen skal have en minimumsbredde på 7,30 meter, en højde på 50 cm, og en hældning på 90 grader i forhold til startpladsen.

9.4-4

Startpladserne skal være nummererede.

9.5 Baneafmærkning

Banens forløb skal være tydelig afmærket på en sådan måde, at der ikke kan opstå tvivl om kørselsretningen og dens afgrænsning. Banen skal ved løb være tydeligt markeret med en hvid, 10 cm bred, stribe hele vejen rundt i begge sider. Markeringen betragtes som en del af banen. Hvor to banestrækninger med modsat kørselsretning ligger i mindre end 1 meters afstand, skal der etableres en sikkerhedsafspærring på den pågældende strækning.

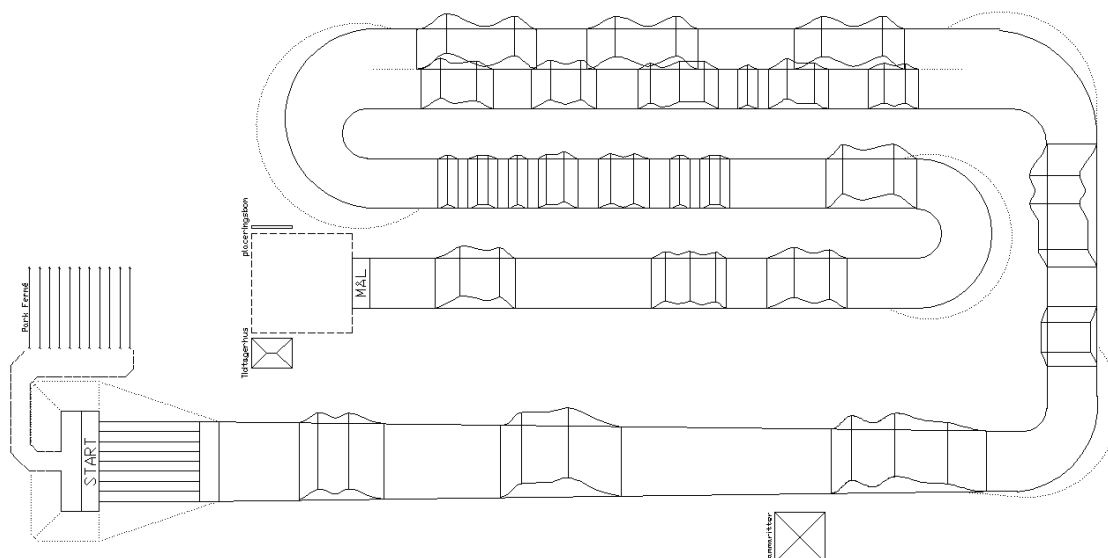

Det er ikke tilladt at anvende bildæk eller andet fast materiale, der giver en kant.

9.6 Målfeltet

- 9.6-1 Mållinjen skal være tydeligt afmærket og evt. målkommisærer skal placeres sikkerhedsmæssigt forsvarligt, så de samtidigt kan udføre deres arbejde bedst muligt. Målfeltet skal afmærkes så uvedkommende ikke har adgang. Publikum skal opholde sig udenfor målfeltet.
- 9.6-2 Mållinjen skal være en sort stribe på 4 cm med 10 cm hvidt på hver linje.
- 9.6-3 Mållinjen skal være forskudt fra målstandere af hensyn til målfotoudstyr.

9.7 Mylaps transponder loops

Løbsbaner, som er arrangør af et national løb, skal have etableret to transponder loops, som understøtter elektronisk aflæsning af Mylaps Prochip Flex transponder.

Det første loop skal være placeret max. 2 meter fra enden af startbakken. Det andet loop skal være placeret i forbindelse med mållinjen, så præcist som muligt så når cyklens forgaffel krydser loopet og transponderen aflæses, sker det samtidigt med at forhjulet på cyklen passerer den sorte streg i mållinjen.

Eventuelle spørgsmål omkring etablering af loops og transponders kan rettes til DCU Teknisk Kommission.

9.8 Ryttergården

Ryttergården skal ligge i umiddelbar nærhed af banen, have direkte tilkørsel til parc ferme og være indrettet hensigtsmæssigt med plads til at gennemføre teknisk kontrol. Ingen uvedkommende personer må opholde sig i ryttergården under et løb. Der skal være en opslagstavle i nærheden af ryttergården.

9.9 Parc ferme

Parc ferme placeres bagved eller ved siden af startpladsen.

Dette område er opdelt i 10 sluser, hver med direkte adgang til startpladsen. I dette område lines deltagerne op før start og der skal derfor være direkte adgang hertil fra ryttergården.

9.10 Indhegning og tilskuerforhold

For at have en barriere mellem rytterne og tilskuerne, skal banen være omgivet af et fast hegn, som skal placeres mindst 2 meter fra banelegemet. Med "fast hegn" menes et hegn, som under løb er opsat så det ikke uden videre kan flyttes eller skubbes. Dvs. at der, hvor der er kan stå/sidde tilskuere, skal der være et hegn 2 meter fra banelegemet. Øvrige faste genstande skal ligeledes være minimum 2 meter fra banelegemet.

Der kan dog søges dispensation for faste genstande, såfremt der ved banesyn kan fremvises løsningsforslag, der sikrer deltageres sikkerhed. Muligheden for dispensation gælder også for hegn delvist placeret tættere end 2 meter på banen. For enhver dispensation og afvigelse af hegn eller genstande omkring banen, skal arrangerende klub tage kontakt seneste 14 dage før løbets afvikling til DCU Teknisk Kommission.

9.11 Banesyn og baneændringer

Banesynet skal sikre, at banen overholder reglementet samt klassificere banen. Løbsbaner synes af chefkommisæreren på løbsdagen, mens træningsbaner er underlagt klubbens selvsyn.

Chefkommisæreren kan beslutte at annullere eller aflyse et løb hvis han vurderer at sikkerheden for ryttere eller tilskuere ikke er tilstrækkelig. Ligeledes; hvis der er baneforløb, -forhindringer eller andre reglementsmæssige forhold, som ikke er overholdt, er det chefkommisæreren beslutning hvorvidt et løb kan eller skal gennemføres.

Efter at en arrangerende klub/bane er tildelt et nationalt løb, må der i året efter en tildeling, ikke ændres væsentligt på banens forløb, uden godkendelse fra BMX Udvalget.

9.12 Minimumsmål for BMX bane

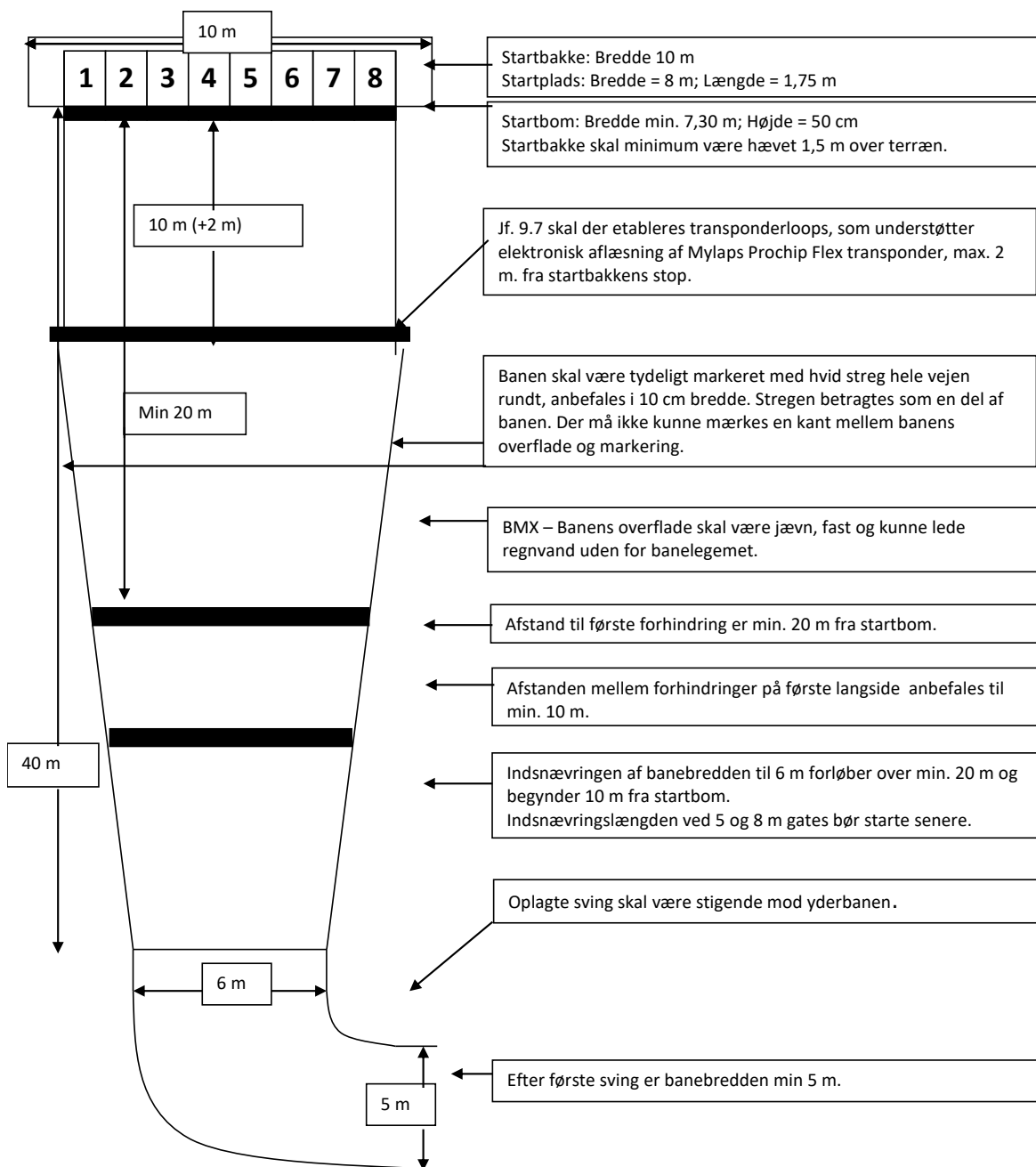

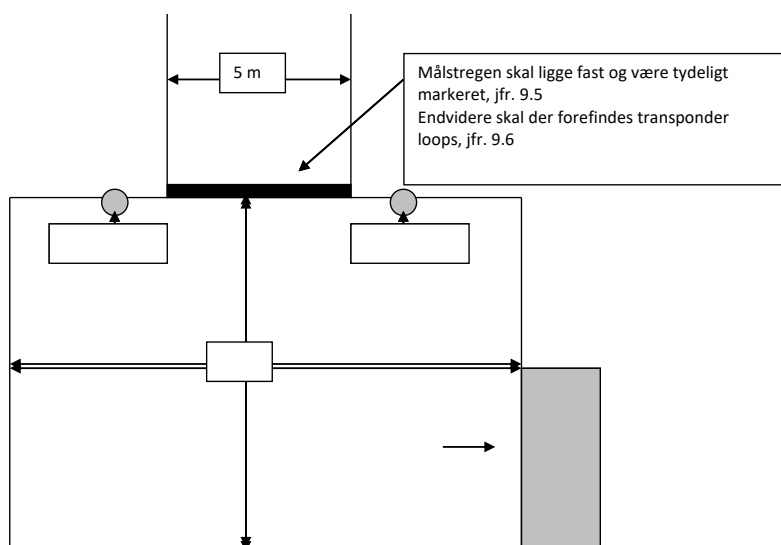

§ 10 Seedning og transfer – standard motos

10.1 Antal heats vs. antal ryttere, kvalifikationsfinaler og finaler. Seedning og transfer følger UCI's "Annex 1 – Schedule of race Seedning and transfer system"

# ryttere	# Moto Heats	1/8 Finaler	1/4 Finaler	1/2 Finaler	Final
5-8	1	-	-	-	3 motos, 4. Moto eller finale
9-16	2	-	-	-	A-finale, 8 ryttere, evt. B-finale, 2-8 ryttere
17-32	3 - 4	-	-	2 1/2-finaler, 8 ryttere i hver	A- og B-finaler, med 8 ryttere i hver, evt. C- og D-finale, 2-8 ryttere
33-64	5 - 8	-	4 1/4-finaler, 8 ryttere i hver	2 1/2-finaler, 8 ryttere i hver	A- og B-finaler, med 8 ryttere i hver, evt. C- og D- finale, 8 ryttere
65-	9 or more	8 1/8-finaler, 8 ryttere i hver	4 1/4-finaler, 8 ryttere i hver	2 1/2-finaler, 8 ryttere i hver	A- og B-finaler, med 8 ryttere i hver, evt. C- og D-finale, 8 ryttere

Seedning og transfer sker efter moto point, jf. 3.3 og videre til kvalifikationsfinaler og finaler efter følgende antal deltagere

10.2 Seedning og transfer ved 0 – 8 ryttere – 1 heat:

- 10.2-1 Ved indledende motos køres 1 heat (A) af 5-8 ryttere.
- 10.2-2 Technical Guide kan definere om der køres 3 eller 4 motos eller evt. finale
- 10.2-3 Ved 3 moto (UCI) vinder rytteren med færreste antal samlet moto points efter 3. moto. Alle ryttere kører 3 motos.
- 10.2-4 Ved 4 moto vinder rytteren med færrest antal samlet moto points efter 4. moto. Alle ryttere kører 4 motos.
- 10.2-5 Ved finale vil den rytter med færrest points blive elimineret.

10.3 Seedning og transfer ved 9-16 ryttere – 2 heat (A-B):

Resultat	Finale	
1 - Heat A	A-Finale	1 - Heat A
2 - Heat A	A-Finale	1 - Heat B
3 - Heat A	A-Finale	2 - Heat A
4 - Heat A	A-Finale	2 - Heat B
1 - Heat B	A-Finale	3 - Heat A
2 - Heat B	A-Finale	3 - Heat B
3 - Heat B	A-Finale	4 - Heat A
4 - Heat B	A-Finale	4 - Heat B
5 - Heat A	B-Finale	5 - Heat A
6 - Heat A	B-Finale	5 - Heat B
7 - Heat A	B-Finale	6 - Heat A
8 - Heat A	B-Finale	6 - Heat B
5 - Heat B	B-Finale	7 - Heat A
6 - Heat B	B-Finale	7 - Heat B
7 - Heat B	B-Finale	8 - Heat A
8 - Heat B	B-Finale	8 - Heat B

Ved indledende motos seedes rytterne i 2 (A-B) motos af 4-8 ryttere efter 3.6. Top 4 i hvert moto går videre til finalen. Undtagelse, gældende ved 9 ryttere: top 3 ryttere i moto med 4 ryttere og top 4 i moto med 5 ryttere vil deltage i finale med 7 ryttere. Anvendes B-finaler, er nr. 5-8 kvalificeret hertil.

10.4 Seedning og transfer ved 17-19 ryttere, 3 heats (A-B-C):

Resultat	1/2		Finale	
1 - Heat A	1/2 A	1 - Heat A	A-Finale	1 - 1/2 A
2 - Heat A	1/2 A	2 - Heat B	A-Finale	1 - 1/2 B
3 - Heat A	1/2 A	2 - Heat C	A-Finale	2 - 1/2 A
4 - Heat A	1/2 A	3 - Heat A	A-Finale	2 - 1/2 B
1 - Heat B	1/2 A	3 - Heat C	A-Finale	3 - 1/2 A
2 - Heat B	1/2 A	4 - Heat B	A-Finale	3 - 1/2 B
3 - Heat B	1/2 B	1 - Heat B	A-Finale	4 - 1/2 A
4 - Heat B	1/2 B	1 - Heat C	A-Finale	4 - 1/2 B
1 - Heat C	1/2 B	2 - Heat A	B-Finale	5 - 1/2 A
2 - Heat C	1/2 B	3 - Heat B	B-Finale	5 - 1/2 B
3 - Heat C	1/2 B	4 - Heat A	B-Finale	6 - 1/2 A
4 - Heat C	1/2 B	4 - Heat C	B-Finale	6 - 1/2 B

Ved indledende motos seedes rytterne i 3(A-C) heats af 5-7 ryttere efter 3.6. Top 4 i hvert heat går videre til 2 semifinaler af 6 efter følgende fordeling:

Heats	Semifinale	
	1	2
<u>1</u>	Nr. 1 & 3	Nr. 2 & 4
<u>2</u>	Nr. 2 & 4	Nr. 1 & 3
<u>3</u>	Nr. 2 & 3	Nr. 1 & 4

Top 4 i hver semifinale går videre til finalen Anvendes B-finaler, er nr. 5-8 i hver semifinale kvalificeret hertil.

10.5 Seedning og transfer ved 20-32 ryttere, 4 heats (A-B-C-D):

Resultat	1/2		Finale	
1 - Heat A	1/2 A	1 - Heat A	A-Finale	1 - 1/2 A
2 - Heat A	1/2 A	1 - Heat D	A-Finale	1 - 1/2 B
3 - Heat A	1/2 A	2 - Heat B	A-Finale	2 - 1/2 A
4 - Heat A	1/2 A	2 - Heat C	A-Finale	2 - 1/2 B
1 - Heat B	1/2 A	3 - Heat A	A-Finale	3 - 1/2 A
2 - Heat B	1/2 A	3 - Heat D	A-Finale	3 - 1/2 B
3 - Heat B	1/2 A	4 - Heat B	A-Finale	4 - 1/2 A
4 - Heat B	1/2 A	4 - Heat C	A-Finale	4 - 1/2 B
1 - Heat C	1/2 B	1 - Heat B	B-Finale	5 - 1/2 A
2 - Heat C	1/2 B	1 - Heat C	B-Finale	5 - 1/2 B
3 - Heat C	1/2 B	2 - Heat A	B-Finale	6 - 1/2 A
4 - Heat C	1/2 B	2 - Heat D	B-Finale	6 - 1/2 B
1 - Heat D	1/2 B	3 - Heat B	B-Finale	7 - 1/2 A
2 - Heat D	1/2 B	3 - Heat C	B-Finale	7 - 1/2 B
3 - Heat D	1/2 B	4 - Heat A	B-Finale	8 - 1/2 A
4 - Heat D	1/2 B	4 - Heat D	B-Finale	8 - 1/2 B

Ved indledende motos seedes rytterne i 4(A-D) heats af 5-8 ryttere efter §3.6. Top 4 i hvert heat går videre til 2 semifinaler af 8 efter følgende fordeling:

Heats	Semifinale	
	1	2
1	Nr. 1 & 3	Nr. 2 & 4
2	Nr. 2 & 4	Nr. 1 & 3
3	Nr. 2 & 4	Nr. 1 & 3
4	Nr. 1 & 3	Nr. 2 & 4

Top 4 i hver semifinale går videre til finalen. Anvendes B-finaler, er nr. 5-8 i hver semifinale kvalificeret hertil. Anvendes C-finaler er ryttere placeret nr. 17-24 efter de 3 første motos kvalificeret hertil.

10.6 Seedning og transfer ved 33-40 ryttere, 5 heats (A-B-C-D-E):

Resultat	1/4		1/2		Finale	
1 - Heat A	1/4 A	1 - Heat A	1/2 A	1 - 1/4 A	A-Finale	1 - 1/2 A
2 - Heat A	1/4 A	2 - Heat C	1/2 A	1 - 1/4 D	A-Finale	1 - 1/2 B
3 - Heat A	1/4 A	2 - Heat D	1/2 A	2 - 1/4 B	A-Finale	2 - 1/2 A
4 - Heat A	1/4 A	4 - Heat A	1/2 A	2 - 1/4 C	A-Finale	2 - 1/2 B
1 - Heat B	1/4 A	4 - Heat B	1/2 A	3 - 1/4 A	A-Finale	3 - 1/2 A
2 - Heat B	1/4 B	1 - Heat B	1/2 A	3 - 1/4 D	A-Finale	3 - 1/2 B
3 - Heat B	1/4 B	2 - Heat B	1/2 A	4 - 1/4 B	A-Finale	4 - 1/2 A
4 - Heat B	1/4 B	2 - Heat E	1/2 A	4 - 1/4 C	A-Finale	4 - 1/2 B
1 - Heat C	1/4 B	3 - Heat E	1/2 B	1 - 1/4 B	B-Finale	5 - 1/2 A
2 - Heat C	1/4 B	4 - Heat C	1/2 B	1 - 1/4 C	B-Finale	5 - 1/2 B
3 - Heat C	1/4 C	1 - Heat C	1/2 B	2 - 1/4 A	B-Finale	6 - 1/2 A
4 - Heat C	1/4 C	2 - Heat A	1/2 B	2 - 1/4 D	B-Finale	6 - 1/2 B
1 - Heat D	1/4 C	3 - Heat A	1/2 B	3 - 1/4 B	B-Finale	7 - 1/2 A
2 - Heat D	1/4 C	3 - Heat D	1/2 B	3 - 1/4 C	B-Finale	7 - 1/2 B
3 - Heat D	1/4 C	4 - Heat D	1/2 B	4 - 1/4 A	B-Finale	8 - 1/2 A
4 - Heat D	1/4 D	1 - Heat D	1/2 B	4 - 1/4 D	B-Finale	8 - 1/2 B
1 - Heat E	1/4 D	1 - Heat E				
2 - Heat E	1/4 D	3 - Heat B				

3 - Heat E	1/4 D	3 - Heat C
4 - Heat E	1/4 D	4 - Heat E

Dvs. ved indledende motos seedes rytterne i 5(A-E) heats af 6-8 ryttere efter §3.7. Top 4 i hvert heat går videre til 4 kvartfinalerfinaler af 5 efter følgende fordeling:

Heats	Kvartfinale			
	1	2	3	4
<u>1</u>	Nr. 1	Nr. 4	Nr. 3	Nr. 2
<u>2</u>	Nr. 2	Nr. 1	Nr. 4	Nr. 3
<u>3</u>	Nr. 3	Nr. 2	Nr. 1	Nr. 4
<u>4</u>	Nr. 4	Nr. 3	Nr. 2	Nr. 1
<u>5</u>	Nr. 3	Nr. 4	Nr. 1	Nr. 2

Top 4 i hver kvartfinale går videre til semifinaler efter følgende fordeling:

Heats	Semifinale	
	1	2
<u>1</u>	Nr. 1 & 3	Nr. 2 & 4
<u>2</u>	Nr. 2 & 4	Nr. 1 & 3
<u>3</u>	Nr. 2 & 4	Nr. 1 & 3
<u>4</u>	Nr. 1 & 3	Nr. 2 & 4

Top 4 i hver semifinale går videre til finalen. Anvendes B-finaler, er nr. 5-8 i hver semifinale kvalificeret hertil. Anvendes C-finaler er nr. 5 i hver kvartfinale kvalificeret hertil.

10.7 Seedning og transfer ved 41-64 ryttere, 8 heats (A-B-C-D-E-F-G-H):

Resultat	1/4		1/2		Finale	
1 - Heat A	1/4 A	1 - Heat A	1/2 A	1 - 1/4 A	A-Finale	1 - 1/2 A
2 - Heat A	1/4 A	1 - Heat E	1/2 A	1 - 1/4 D	A-Finale	1 - 1/2 B
3 - Heat A	1/4 A	2 - Heat B	1/2 A	2 - 1/4 B	A-Finale	2 - 1/2 A
4 - Heat A	1/4 A	2 - Heat F	1/2 A	2 - 1/4 C	A-Finale	2 - 1/2 B
1 - Heat B	1/4 A	3 - Heat C	1/2 A	3 - 1/4 A	A-Finale	3 - 1/2 A
2 - Heat B	1/4 A	3 - Heat G	1/2 A	3 - 1/4 D	A-Finale	3 - 1/2 B
3 - Heat B	1/4 A	4 - Heat D	1/2 A	4 - 1/4 B	A-Finale	4 - 1/2 A
4 - Heat B	1/4 A	4 - Heat H	1/2 A	4 - 1/4 C	A-Finale	4 - 1/2 B
1 - Heat C	1/4 B	1 - Heat B	1/2 B	1 - 1/4 B	B-Finale	5 - 1/2 A
2 - Heat C	1/4 B	1 - Heat F	1/2 B	1 - 1/4 C	B-Finale	5 - 1/2 B
3 - Heat C	1/4 B	2 - Heat C	1/2 B	2 - 1/4 A	B-Finale	6 - 1/2 A
4 - Heat C	1/4 B	2 - Heat G	1/2 B	2 - 1/4 D	B-Finale	6 - 1/2 B
1 - Heat D	1/4 B	3 - Heat D	1/2 B	3 - 1/4 B	B-Finale	7 - 1/2 A
2 - Heat D	1/4 B	3 - Heat H	1/2 B	3 - 1/4 C	B-Finale	7 - 1/2 B
3 - Heat D	1/4 B	4 - Heat E	1/2 B	4 - 1/4 A	B-Finale	8 - 1/2 A
4 - Heat D	1/4 B	4 - Heat A	1/2 B	4 - 1/4 D	B-Finale	8 - 1/2 B
1 - Heat E	1/4 C	1 - Heat C				
2 - Heat E	1/4 C	1 - Heat G				
3 - Heat E	1/4 C	2 - Heat D				
4 - Heat E	1/4 C	2 - Heat H				
1 - Heat F	1/4 C	3 - Heat E				
2 - Heat F	1/4 C	3 - Heat A				
3 - Heat F	1/4 C	4 - Heat F				
4 - Heat F	1/4 C	4 - Heat B				
1 - Heat G	1/4 D	1 - Heat D				
2 - Heat G	1/4 D	1 - Heat H				
3 - Heat G	1/4 D	2 - Heat E				
4 - Heat G	1/4 D	2 - Heat A				
1 - Heat H	1/4 D	3 - Heat F				

2 - Heat H	1/4 D	3 - Heat B
3 - Heat H	1/4 D	4 - Heat G
4 - Heat H	1/4 D	4 - Heat C

Ved indledende motos seedes rytterne i 8 (A-H) heats af 5-8 ryttere efter 3.8. Top 4 i hvert heat går videre til 4 kvartfinalerfinaler af 8 efter følgende fordeling:

Heats	Kvartfinale			
	<u>1</u>	<u>2</u>	<u>3</u>	<u>4</u>
<u>1</u>	Nr. 1	Nr. 4	Nr. 3	Nr. 2
<u>2</u>	Nr. 2	Nr. 1	Nr. 4	Nr. 3
<u>3</u>	Nr. 3	Nr. 2	Nr. 1	Nr. 4
<u>4</u>	Nr. 4	Nr. 3	Nr. 2	Nr. 1
<u>5</u>	Nr. 1	Nr. 4	Nr. 3	Nr. 2
<u>6</u>	Nr. 2	Nr. 1	Nr. 4	Nr. 3
<u>7</u>	Nr. 3	Nr. 2	Nr. 1	Nr. 4
<u>8</u>	Nr. 4	Nr. 3	Nr. 2	Nr. 1

Top 4 i hver kvartfinale går videre til semifinaler efter følgende fordeling:

Heats	Semifinale	
	<u>1</u>	<u>2</u>
<u>1</u>	Nr. 1 & 3	Nr. 2 & 4
<u>2</u>	Nr. 2 & 4	Nr. 1 & 3
<u>3</u>	Nr. 2 & 4	Nr. 1 & 3
<u>4</u>	Nr. 1 & 3	Nr. 2 & 4

Top 4 i hver semifinale går videre til finalen. Anvendes B-finaler, er nr. 5-8 i hver semifinale kvalificeret hertil. Anvendes C-finaler, er nr. 5-6 i hver kvartfinale kvalificeret hertil.

§ 11 Seedning og transfer – scramble motos

Scramble Heat Seedning og transfer kan anvende enten transponder (tider) eller køres uden tider, hvor moto points anvendes udelukkende. Når transponder og tider er tilstede, så er vil der være forskelle i gatevalg til næste runde, om end at det altid er ryttere med færreste point, der transfer til næste runde uanset deres foregående omgangstid.

11.2 Seedning og transfer ved 0-8 ryttere, et heat:

- 11.2-1 Ved indledende motos køres 1 heat af 5-8 ryttere.
- 11.2-2 Technical Guide kan definere om der køres 3 eller 4 motos eller evt. finale
- 11.2-3 Ved 3 moto (UCI) vinder rytteren med færreste antal samlet moto points efter 3. moto. Alle ryttere kører 3 motos.
- 11.2-4 Ved 4 moto vinder rytteren med færrest antal samlet moto points efter 4. moto. Alle ryttere kører 4 motos.
- 11.2-5 Ved finale den rytter med færrest points blive elimineret.
- 11.2-6 Tid anvendes ikke til gatevalg

11.3 Seedning og transfer ved 9-16 ryttere, to heats:

- 11.3-1 Ved hvert af de indledende motos fordeles rytterne tilfældigt i to heats. Top 8 transfer til finalen. Anvendes B-finaler, transfer nr. 9-16 hertil. I tilfælde af moto pointlighed, anvendes 3.2.
- 11.3-2 Gatevalg ved brug af transponder tid:
Gatevalg sker efter hurtigste rytter fra tredje moto blandt top 8, dvs. rytteren med hurtigste tid vælger startgate først, uanset antal points. Anvendes B-finale sker gatevalg på samme måde, dog blandt nr. 9-16.
- 11.3-3 Gatevalg uden brug af transponder tid:
Gatevalg sker efter moto points, top 8 transfer til finalen og rytteren med færrest antal moto points vælger startgate først. Anvendes B-finale sker s gatevalg på samme måde, dog blandt nr. 9-16.

11.4 Seedning og transfer ved 17-32 ryttere, tre eller fire heats:

- 11.4-1 Ved hvert af de indledende motos fordeles rytterne tilfældigt i tre heats(17-19 ryttere) eller i fire heats (20-32 ryttere). Top 16 transfer videre til semifinaler efter zigzag princip (3.6):

Semifinale 1	Semifinale 2
<u>1</u>	<u>2</u>

<u>4</u>	<u>3</u>
<u>5</u>	<u>6</u>
<u>8</u>	<u>7</u>
<u>9</u>	<u>10</u>
<u>12</u>	<u>11</u>
<u>13</u>	<u>14</u>
<u>16</u>	<u>15</u>

Anvendes C- og/eller D-finale, transfer nr. 17-32 hertil. I tilfælde af moto pointlighed, anvendes 3.2.

- 11.4-2 **Gatevalg i semifinaler ved brug af transponder tid:**
Gatevalg sker ved hurtigste rytters tid fra tredje moto vælger gate først i hver af de to semifinaler, uanset antal point. Har to eller flere ryttere samme tid, anvendes deres tid fra andet moto. Anvendes C-/D-finale sker gatevalg på samme måde, dog blandt nr. 17-32.
- 11.4-3 **Gatevalg i semifinaler uden brug af transponder tid:**
Gatevalg sker ved nr. 1 fra første semifinaler har gatevalg først, derefter nr. 1 for anden semifinaler, så nr. 2 fra første semifinaler osv. Anvendes B-finale sker gatevalg på samme måde, dog blandt nr. 9-16
- 11.4-4 **Transfer til finalen er top 4 fra hver semifinaler. Nr. 5-8 fra hver semifinaler transfer til evt. B-finale.**
- 11.4-5 **Gatevalg i finale ved brug af transponder tid:**
Gatevalg sker ved hurtigste rytters tid fra semifinalerne vælger gate først. Anvendes B-finale sker gatevalg på samme måde, dog blandt nr. 9-16
- 11.4-6 **Gatevalg i finale uden brug af transponder tid:**
Gatevalg sker ved nr. 1 fra første semifinaler har gatevalg først, derefter nr. 1 for anden semifinaler, så nr. 2 fra første semifinaler osv. Anvendes B-finale sker gatevalg på samme måde, dog blandt nr. 9-16

11.5 Seedning og transfer ved 33-64 ryttere, fem eller otte heats:

- 11.5-1 Ved hvert af de indledende motos fordeles rytterne tilfældigt i fem heats(33-40 ryttere) eller i otte heats (41-64 ryttere). Top 32 transfer videre til semifinaler efter zigzag princip (3.6).

<u>Kvartfinale 1</u>	<u>Kvartfinale 2</u>	<u>Kvartfinale 3</u>	<u>Kvartfinale 4</u>
<u>1</u>	<u>2</u>	<u>3</u>	<u>4</u>
<u>8</u>	<u>7</u>	<u>6</u>	<u>5</u>
<u>9</u>	<u>10</u>	<u>11</u>	<u>12</u>
<u>16</u>	<u>15</u>	<u>14</u>	<u>13</u>
<u>17</u>	<u>18</u>	<u>19</u>	<u>20</u>
<u>24</u>	<u>23</u>	<u>22</u>	<u>21</u>
<u>25</u>	<u>26</u>	<u>27</u>	<u>28</u>
<u>32</u>	<u>31</u>	<u>30</u>	<u>29</u>

- 11.5-2 I tilfælde af moto pointlighed, anvendes 3.2.
- 11.5-3 **Gatevalg i kvartfinale ved brug af transponder tid:**
Gatevalg sker ved hurtigste rytters tid fra tredje moto vælger gate først i hver af de fire kvartfinaler, uanset antal point. Har to eller flere ryttere samme tid, anvendes deres tid fra anden moto.
- 11.5-4 **Gatevalg i kvartfinale uden brug af transponder tid:**
Gatevalg efter moto points ved rytteren med færrest antal moto point vælger gate først i hver af de fire kvartfinaler.
- 11.5-5 **Transfer til semifinaler er top 4 fra hver kvartfinale. Nr. 5-8 fra hver kvartfinalfinale transfer til evt. C- og evt. D-finale.**
- 11.5-6 **For seedning videre ind til semifinaler ved brug af transponder tid:**
Alle nr. 1 fra hver kvartfinale, alle nr. 2 fra hver kvartfinale osv. Hver gruppering seedes derefter i forhold til deres tid i kvartfinalen, dvs. at de fire nr. 1 grupperes som nr. 1-4 baseret på deres indbyrdes tid, de fire nr. 2 grupperes som nr. 5-8, de fire nr. 3 grupperes som nr. 9-12 og de fire nr. 4 grupperes som nr. 13-16. Herefter seedes de ind i deres respektive semifinaler ud fra zigzag princip (3.6):

<u>Semifinale 1</u>	<u>Semifinale 2</u>
<u>1</u>	<u>2</u>
<u>4</u>	<u>3</u>
<u>5</u>	<u>6</u>
<u>8</u>	<u>7</u>
<u>9</u>	<u>10</u>
<u>12</u>	<u>11</u>
<u>13</u>	<u>14</u>

<u>16</u>	<u>15</u>
-----------	-----------

11.5-7 Gatevalg i semifinaler ved brug af transponder tid:
Gatevalg sker ved hurtigste rytters tid fra kvartfinalen vælger gate først i hver af de to semifinaler. Har to eller flere ryttere samme tid, anvendes deres tid fra tredje moto. Anvendes C-/D-finale sker gatevalg på samme måde, dog blandt nr. 17-32.

11.5-8 For seedning videre ind til semifinaler uden brug af transponder tid:

Heats	Semifinale	
	1	2
<u>Kvartfinale 1</u>	<u>Nr. 1 & 3</u>	<u>Nr. 2 & 4</u>
<u>Kvartfinale 2</u>	<u>Nr. 2 & 4</u>	<u>Nr. 1 & 3</u>
<u>Kvartfinale 3</u>	<u>Nr. 2 & 4</u>	<u>Nr. 1 & 3</u>
<u>Kvartfinale 4</u>	<u>Nr. 1 & 3</u>	<u>Nr. 2 & 4</u>

11.5-9 Gatevalg i semifinaler uden brug af transponder tid:
Gatevalg sker ved nr. 1 fra første kvartfinale har gatevalg først, derefter nr. 1 for fjerde kvartfinale, så nr. 2 fra anden kvartfinale, nr. 2 fra tredje kvartfinale osv. Anvendes C-/D-finale sker gatevalg på samme måde, dog blandt nr. 17-32

11.5-10 Transfer til finalen er top 4 fra hver semifinal. Nr. 5-8 fra hver semifinal transfer til evt. B-finale.

11.5-11 Gatevalg i finale ved brug af transponder tid:
Gatevalg sker ved hurtigste rytters tid fra semifinalerne vælger gate først. Anvendes B-finale sker gatevalg på samme måde, dog blandt nr. 9-16

11.5-12 Gatevalg i finale uden brug af transponder tid:
Gatevalg sker ved nr. 1 fra første semifinale har gatevalg først, derefter nr. 1 for anden semifinale, så nr. 2 fra første semifinale osv. Anvendes B-finale sker gatevalg på samme måde, dog blandt nr. 9-16

§ 12 Vejledning til DNF og DNS

DNF			
	Placering	Point	Fremskrivning
1/4-finale	Sidste plads efter antal, der stillede til start.	Efter placering (sidste plads). Flere ryttere kan få samme point.	Hvis færre end 4 ryttere kommer i mål foretages for rytter med DNF placering og fremskrivning til 1/2-finale efter rækkefølge ved fremskrivning til 1/4-finale.
1/2-finale	Sidste plads efter antal, der stillede til start.	Ikke relevant.	Ved flere ryttere med DNF. Fremskrives til B-finale efter rækkefølge ved fremskrivning til 1/2-finale.
B-finale	Sidste plads efter antal, der stillede til start.	Efter placering. Flere ryttere kan få samme point svarende til 8. Plads.	Ikke relevant.
A-finale	Sidste plads efter antal, der stillede til start.	Efter placering. Flere ryttere kan få samme point svarende til 8. Plads.	Ikke relevant.

DNS			
	Placering	Point	Fremskrivning
1/4-finale	Sidste plads plus 2 efter antal på deltagerliste.	Point som sidste plads i 1/4-finale.	Ingen fremskrivning.
1/2-finale	Sidste plads plus 2 efter antal på deltagerliste.	Point som sidste plads i B-finale.	Ved flere ryttere med DNS. Fremskrives til B-finale efter rækkefølge ved fremskrivning til 1/2-finale.
B-finale	Sidste plads plus 2 efter antal på deltagerliste.	Point som sidste plads i B-finale.	Ikke relevant.
A-finale	Sidste plads plus 2 efter antal på deltagerliste.	Point som sidste plads i A-finale.	Ikke relevant.

§ 13 DCU's ranking pointsystem

Der anvendes følgende ranking pointsystem ved national cup. Ranking pointsystemet kan med fordel anvendes ved andre sammenhængende løb (seriescoring).

13.1 Løb hvor der køres A- og evt. B- finale

Placering i indledende motos, kvalifikationsrunder (1/8, 1/4, 1/2 finaler) og evt. B-finale	Points der tildeles	Placering i A-finale	Points der tildeles
1. plads	8 points	1. plads	22 points
2. plads	7 points	2. plads	18 points
3. plads	6 points	3. plads	15 points
4. plads	5 points	4. plads	13 points
5. plads	4 points	5. plads	12 points
6. plads	3 points	6. plads	11 points
7. plads	2 points	7. plads	10 points
8. plads	1 points	8. plads	9 points

13.2 Løb hvor der køres A-, B- og evt. C- finale

Placering i indledende	Points	Placering	Points der	Placering	Points
------------------------	--------	-----------	------------	-----------	--------

motos, kvalifikationsrunder (1/8, 1/4, 1/2 finaler) og evt. C-finale	der tildeles	i B-finale	tildeles	i A-finale	der tildeles
1. plads	8 points	1. plads	16 points	1. plads	24 points
2. plads	7 points	2. plads	15 points	2. plads	23 points
3. plads	6 points	3. plads	14 points	3. plads	22 points
4. plads	5 points	4. plads	13 points	4. plads	21 points
5. plads	4 points	5. plads	12 points	5. plads	20 points
6. plads	3 points	6. plads	11 points	6. plads	19 points
7. plads	2 points	7. plads	10 points	7. plads	18 points
8. plads	1 points	8. plads	9 points	8. plads	17 points

13.3 Løb hvor der køres A-, B-, C- og evt. D- finale

Placering i indledende motos, kvalifikationsrunder (1/8, 1/4, 1/2 finaler) og evt. D-finale	Points der tildeles	Placering i C-finale	Points der tildeles	Placering i B-finale	Points der tildeles	Placering i A-finale	Points der tildeles
1. plads	8 points	1. plads	16 points	1. plads	24 points	1. plads	36 points
2. plads	7 points	2. plads	15 points	2. plads	23 points	2. plads	34 points
3. plads	6 points	3. plads	14 points	3. plads	22 points	3. plads	32 points
4. plads	5 points	4. plads	13 points	4. plads	21 points	4. plads	30 points
5. plads	4 points	5. plads	12 points	5. plads	20 points	5. plads	28 points
6. plads	3 points	6. plads	11 points	6. plads	19 points	6. plads	27 points
7. plads	2 points	7. plads	10 points	7. plads	18 points	7. plads	26 points
8. plads	1 point	8. plads	9 points	8. plads	17 points	8. plads	25 points

13.4 For løb hvor der køres enten 4. moto eller som A-finale gælder det, at det ranking pointmæssigt altid vil tælle som et moto og ikke en finale, hvorfor det altid tildeles point som i indledende heat (8-1 point)

§ 14 DCU's hold-/trophy pointsystem

Tilmelding er forbeholdt klub- og teamhold. Hvert hold, skal holde sig til nedenstående regler og retningslinjer:

- 14.1 Hvert hold udnævner en holdleder, som vil være ansvarlig for tilmelding og registrering af holdet, før tilmeldingsfristens udløb.
- 14.2 Hvert hold består af 2 - 4 udvalgte ryttere fra 4 forskellige aldersgrupper eller klasser, der deltager i løbet. En rytter pr. aldersgruppe, f.eks. expert 14 år, pige 13 år, expert 16 år og cruiser 19-29 år.
- 14.3 Ved en cup udvælges en trup på op til 8 ryttere, hvortil der udvælges 2-4 tællende ryttere på dagen, jf. 14.1.
- 14.4 En rytter kan deltage i to klasser, f.eks. expert og cruiser.
- 14.5 Der skal køres finale i mindst 2 af de 4 klasser, hvor et hold er repræsenteret.
- 14.6 Holdmedlemmerne kan kun køre for ét hold.
- 14.7 Flere hold kan deltage pr. klub eller pr. fabrik (producent).
- 14.8 Hver holdrytter bidrager til holdets samlede antal point med det antal points, som holdrytteren har optjent individuelt for løbet ved at følge § 12. Kapitel § 13, DCU's ranking pointsystem.
- 14.9 I tilfælde af, at holdene står lige, vil resultaterne blive bestemt af:
- 14.9-1 Flest antal vindere i finalen.
 - 14.9-2 Flest antal points opnået i finalen.
 - 14.9-3 Flest antal points i Motos.
 - 14.9-4 Lodtrækning (én gang).
- 14.10 Efter løbet opslår Løbsberegneren det samlede holdresultat. Holdlederne har 15 minutter til at protestere over resultat.
- 14.11 Samme rytter må ved DM gerne deltage på både hold- og teamhold.
- 14.12 Technical Guide kan ved alle distriktsløb angive et helt andet regelsæt for hold-/trophy pointsystem, dog skal DCU's hold-/trophy pointsystem anvendes ved nationale løb.

§ 15 Oversigt over licensklasser

Følgende licensklasser er gældende for BMX race

Forkortelse	Licenskategori	Licensklasse	Åbnes ved DM/SM/JM Challenge	DIF DM Elite	UCI class
CRG16	Challenge	Cruiser Girls 16 år under			x
CRW29	Challenge	Cruiser Women 17-29 år			x
CRW39	Challenge	Cruiser Women 30-39 år			x
CRW40+	Challenge	Cruiser Women 40+ år			x
CRB12	Challenge	Cruiser Boys 12 år under			x
CRB14	Challenge	Cruiser Boys 14 år under			x
CRB16	Challenge	Cruiser Boys 16 år under			x
CR24	Challenge	Cruiser Men 17-24 år			x
CR29	Challenge	Cruiser Men 25-29 år			x
CR34	Challenge	Cruiser Men 30-34 år			x
CR39	Challenge	Cruiser Men 35-39 år			x
CR44	Challenge	Cruiser Men 40-44 år			x
CR49	Challenge	Cruiser Men 45-49 år			x
CR50+	Challenge	Cruiser Men 50+ år			x
G06	Challenge	Girls 5 og 6 år under	x		
B06	Challenge	Boys 5 og 6 år under	x		x
G07	Challenge	Girls 7 år	x		x
B07	Challenge	Boys 7 år	x		x
G08	Challenge	Girls 8 år	x		x
B08	Challenge	Boys 8 år	x		x
G09	Challenge	Girls 9 år	x		x
B09	Challenge	Boys 9 år	x		x
G10	Challenge	Girls 10 år	x		x
B10	Challenge	Boys 10 år	x		x
G11	Challenge	Girls 11 år	x		x
B11	Challenge	Boys 11 år	x		x
G12	Challenge	Girls 12 år	x		x
B12	Challenge	Boys 12 år	x		x
G13	Challenge	Girls 13 år	x		x
B13	Challenge	Boys 13 år	x		x
G14	Challenge	Girls 14 år	x		x
B14	Challenge	Boys 14 år	x		x
G15	Challenge	Girls 15 år	x		x
B15	Challenge	Boys 15 år	x		x
G16	Challenge	Girls 16 år	x		x
B16	Challenge	Boys 16 år	x		x
G24	Challenge	Girls 17-24 år			x
B24	Challenge	Boys 17-24 år			x
G25+	Challenge	Girls 25+ år			x
B29	Challenge	Boys 25-29 år			x
B34	Challenge	Boys 30-34 år			x
B35+	Challenge	Boys 35+ år			x
MS	Challenge	Master 30+			x
JW	Championship	Junior Women	x	x	x
JM	Championship	Junior Men	x	x	x
EW	Championship	Elite Women	x	X DIF-mester	x

2018013041

EM	Championship	Elite Men	x	X DIF- mester	x
----	--------------	-----------	---	------------------	---

13. Kapitel Trial (1/1-2018)

14. Kapitel Nationale mesterskaber

§ 1 Generelt

- 1.1 I det følgende kapitel skelnes mellem officielle danske mesterskaber og alle de øvrige danske mesterskaber.

§ 2 DM arrangementer

- 2.1 Alle officielle danske mesterskaber afvikles årligt med verdensmesterskaberne som forbillede.
- 2.2 Officielle danske mesterskaber er UCI-løb.
- 2.3 For at et officielt DM (**Elite, U23, U19, damer og senior**) kan afvikles, skal følgende være opfyldt: (1/1-2017)
- | | |
|-------|---|
| 2.3-1 | Der skal være minimum 5 forskellige klubber/teams til tilmeldt |
| 2.3-2 | Der skal være minimum 4 forskellige klubber/teams til start |
| 2.3-3 | For banecyklingens samletstartsdiscipliner gælder andre regler, se § 7 side 113 |
- 2.4 DCU's bestyrelse har ansvaret for at mesterskaberne afvikles.
- 2.5 DM-arrangøren afholder de med arrangementet forbundne udgifter i henhold til de specifikke kontraktmæssige aftaler med DCU.
- 2.6 I kontrakten mellem DCU og DM-arrangøren specificeres også aftaler vedrørende reklamemæssige forhold.
- 2.7 Der kan i forbindelse med de danske mesterskaber ikke afvikles eller indlægges særlige sponsorkonkurrencer eller lignende.
- 2.8 Det påhviler DM-arrangøren at indhente alle nødvendige tilladelser som er påkrævet for at kunne afholde arrangementet.

§ 3 DM deltagelse:

- 3.1 I danske mesterskaber for ~~Herrer~~ **Elite, U23 og U19** kan kun deltage ryttere med dansk statsborgerskab, gyldig U23- eller Elitelicens og tilhørende A-klassen (for MTB/cross A- og B-klassen) ved tilmeldingsfristens udløb.
- 3.2 **Udenlandske statsborgere har mulighed for at deltage ved DM i Holdkørsel for et dansk registrerede klub/team.** (1/1-2017)
- 3.3 Tilmelding til DM er bindende og gælder for alle officielle DM'er. Lægeattest kan forlanges ved afbud.
- 3.4 Ved tilmelding angives bindende klub-/hold-tilhørsforhold hvilket fastlægger hvilken trøje, der skal benyttes.
- 3.5 Startpenge i de danske mesterskaber følger de til enhver tid gældende regler pr. rytter/par/hold. Beløbene fastsættes hvert år eller fortsætter uændret fra året før.

§ 4 Begrænsninger:

- 4.1 Der afvikles ikke DM i discipliner, hvor der ikke mindst er fem tilmeldte og som absolut minimum mindst fire deltagere (par/hold) til start. Dette gælder alle DM for U19 og Elite.

§ 5 Medaljer og mesterskabstrøje:

- 5.1 For alle officielle DM-discipliner gælder at der altid er DCU mesterskabsmedaljer til de tre bedst placerede. Vinderen modtager altid DCU's mesterskabstrøje(r).
- 5.2 For ~~seniorerne~~ **Elite, U23, U19** gælder, at de i de DIF godkendte mesterskaber også modtager DIFs mesterskabsmedalje. (1/1-2017)
- 5.3 Præmierækken i de danske mesterskaber følger de normale regler for præmiering beskrevet i 7. Kapitel § 5, side 39. Det er tilladt arrangøren at præmiere udover disse.
- 5.4 Der er ikke nogen faste regler for præmiestørrelsen, men den bør ligge noget over det normale.
- 5.5 DM-arrangøren betaler for præmier, sejrskranse, blomster og bånd.

5.6 DCU betaler og leverer mesterskabstrøjes og medaljer.

§ 6 Landevej

6.1 DM på landevej afholdes på en dato fastsat af DCU's bestyrelse efter UCI's retningslinjer, normalt **afvikles nationale mesterskaber i uge 25.**

6.2 Alle danske mesterskaber for herrer **Elite** og U19 afholdes i én DM-uge; **torsdag enkeltstart, lørdag linjeløb for U19 og Dame Elite og søndag linjeløb for Herre Elite.** (1/1-2017)

6.3 DM for Herre elite

- 6.3-1 Samlet start over 190-210 km for kontraktforpligtede og A-ryttere.
- 6.3-2 40 km enkeltstart for A- og B-ryttere.
- 6.3-3 Et holdløbsmesterskab afviklet efter reglerne beskrevet i afsnit 6.7 side 111.
- 6.3-4 70 km holdløb for 3-mands klubhold samt registrerede professionelle danske UCI og DCU hold.
- 6.3-5 Til holdløb er der fri tilmelding blandt klubbens ~~senior~~ **Elite-, U23- og U19** ryttere. (1/1-2017)
- 6.3-6 Der anmeldes 3 startende og maksimum 2 reserver til hvert hold. Ingen ryttere må være tilmeldt mere end 1 gang til holdløb.

6.4 Ved DM i linjeløb for herrer Elite trækkes lod om rækkefølgen ud fra følgende lodtrækningspuljer:

- 6.4-1 Hold/klubber med 6 eller flere ryttere i første lodtrækningspulje.
- 6.4-2 Hold/klubber med 3-5 ryttere i anden lodtrækningspulje.
- 6.4-3 Hold/klubber med 1-2 ryttere i tredje lodtrækningspulje.

Ved DM i linjeløb følger den klubvise startorden og fremkaldelse det individuelle resultat fra året før. Lodtrækning blandt de øvrige foretages af løbsledelse og arrangør umiddelbart efter tilmeldingsfristens udløb.

6.5 Fremkaldelse og startorden angives i DM's officielle program

6.6 Et seedningsudvalg bestående af DCU's sportschef, Teknisk Komite og de respektive landstrænere, udarbejder seedningsgrupper for enkeltstarterne ved DM på landevej. TK læser korrektur på startlisten inden offentliggørelse. Dette sker umiddelbart efter tilmeldingsfristens udløb.

Seedningen foretages på baggrund af tidligere års præstationer og præstationer i indeværende år samt en faglig vurdering af DCU's ansatte trænere.

- 6.6-1 De 25 sidst startende seedes, dog max 50 % af antal tilmeldte.
- 6.6-2 De sidste 10 ryttere hos U19, **U23** herrer og Elite Herrer **og de sidste 5 ryttere hos U19 og Elite Damer** starter med 2 min. mellemrum. (1/1-2018)
- 6.6-3 **Kategorierne U19, U23 og Elite Herrer og U19, og Elite Damer skal seedes.** Der seedes sådan: De fem første placeringer fra forrige års DM seedes som de fem sidst startende. ~~og starter med 1 ekstra minuts interval, også mellem 5. og 6. sidst startende.~~ (1/1-2018)
- 6.6-4 Ved frafald blandt de fem placerede seedes ingen andre hold/rytter.
- 6.6-5 Ved to følgende starter fra samme klub adskilles med nærmeste efterfølgende fra anden klub.

6.7 DM i holdløb for Elite

- 6.7-1 Hold-løbet er åbent for A-, B- og C-ryttere.
- 6.7-2 Distance 50 km; 4 omgange á 12,5 km.
- 6.7-3 Der køres med 6-mands hold og fjerdemandens tid tæller.
- 6.7-4 Holdene startes med 1 minuts mellemrum.
- 6.7-5 Startpenge: 500,- pr. hold.
- 6.7-6 Minimumspræmie er DKK 3.000, 2.000 og 1.000 til nr. 1, 2 og 3.

6.8 DM i holdløb for U19

- 6.8-1 Hold-løbet er åbent for U19- og U17-ryttere.
- 6.8-2 Distance 35-40 km; 4 omgange á 8,75-10 km.
- 6.8-3 Der køres med 4-mands hold og tredjemandens tid tæller.
- 6.8-4 Holdene startes afhængigt af antal tilmeldte hold dog minimum 1 minuts mellemrum.
- 6.8-5 Startpenge: 500,- pr. hold.
- 6.8-6 Minimumspræmie er DKK 1.500, 1.000 og 500 til nr. 1, 2 og 3.

6.9 DM for damer

- 6.9-1 Linjeløbet er åbent for ryttere med licens i følgende klasser Dame A, Dame B og U19P, Master eller Elite
- 6.9-2 Samlet start over 90-110 km.
- 6.9-3 30 km holdløb
- 6.9-4 25 km enkeltstart

2018013041

6.10 DM for U19P

- 6.10-1 Der afholdes et DM for U19P, der i kalenderåret fylder 16-17-18 år.
- 6.10-2 Løbet køres som en enkeltstart, på den til enhver tid gældende VM-distance.

6.11 DM for U19 og U17

- 6.11-1 Der afholdes DM for Herre U19, der i kalenderåret fylder 16-17 og 18 år. Der køres mesterskaber som følger:
- 6.11-2 Samlet start max distance 140 km.
- 6.11-3 50 km holdløb med tre ryttere.
- 6.11-4 25 km enkeltstart.
- 6.11-5 I såvel enkeltstart som holdløb må U17-ryttere anvende cykler/udstyr som U19.
- 6.11-6 U19 DM er max. gear tilladt: 7,93 m pr. pedalomdrejning. Det kontrolleres for alle ryttere ved en obligatorisk gearkontrol før og efter enkeltstart og holdløb (også reservecykler) og i linjeløbet for de 10 bedst placerede (minimum).

6.12 DM for herrer U23

- 6.12-1 Der afholdes et DM for Herre A-, B- og C-ryttere, der i kalenderåret fylder 19-22 år.
- 6.12-2 Samlet start med en distance på 160-180 km.
- 6.12-3 Enkeltstart 30-40 km.

6.13 DM for Master (Uofficielt DM)

- 6.13-1 Der afvikles hvert år et DM for Masterkategorien.
- 6.13-2 Løbene afvikles som årgangsløb i klasserne H40, H45, H50, H55, H60 og H70, D30 og 45.
- 6.13-3 Til mesterskaberne kræves Masterlicens.
- 6.13-4 Dameryttere er undtaget fra kravet om Masterlicens for at opnå et sportsligt forsvarligt mesterskab.
- 6.13-5 Danmarksmesterskaberne køres med separat præmierække og medaljer (guld, sølv og bronze) i alle klasser med mindst tre deltagere.
- 6.13-6 Klasser med mindre end tre deltagere kan køre sammen med nærmeste yngre klasse med fælles præmie- og medaljerække.
- 6.13-6 Mesterskaberne er ikke pointsgivende.
- 6.13-7 På datoer, hvor der arrangeres DM for veteraner, må der ikke arrangeres cykelløb for veteraner andre steder i Danmark.

6.14 DM for U11-U16P og U17 D/P (Uofficielt DM)

- 6.14-1 Der afvikles hvert år et DM for børn og ungdom efter nedenstående klasseinddeling:
- 6.14-2 Danmarksmesterskaberne kan kun afvikles såfremt der er forhåndstilmeldt 5 eller flere ryttere og heraf mindst 4 startende. (1/1-2017)
- 6.14-3 U17/**U17P**: Ryttere, der i kalenderåret fylder 15 og 16 år, kører om et enkeltstartsmesterskab over 15 km samt et linjeløbsmesterskab over 80 km. (1/1-2017)
I enkeltstart seedes de 5 første 2. års-ryttere fra forrige års uofficielle DM. (1/1-2017)
- 6.14-4 U15/**U15P**: Ryttere, der i kalenderåret fylder 13 og 14 år, kører om et enkeltstartsmesterskab over 15 km samt et linjeløbsmesterskab over 45 km. (1/1-2017)
- 6.14-5 ~~U16P: Ryttere, der i kalenderåret fylder 13, 14 og 15 år, kører om et enkeltstartsmesterskab over 15 km samt et linjeløbsmesterskab over 45 km. (1/1-2017)~~
- 6.14-6 U13: Ryttere, der i kalenderåret fylder 11 og 12 år kører om et enkeltstartsmesterskab over 10 km samt et linjeløbsmesterskab over 25 km.
- 6.14-7 U13P: Ryttere, der i kalenderåret fylder 11 og 12 år kører om et enkeltstartsmesterskab over 10 km samt et samlestartsmesterskab over 25 km.
- 6.14-8 U11: Ryttere, der i kalenderåret fylder 9 og 10 år kører om et enkeltstartsmesterskab over 10 km samt et linjeløbsmesterskab over 15 km.
- 6.14-9 U11P: Ryttere, der i kalenderåret fylder 9 og 10 år kører om et enkeltstartsmesterskab over 10 km samt et linjeløbsmesterskab over 15 km.
- 6.14-10 For at opnå starttilladelse i samletstart kræves det, at man er startet i enkeltstarten.
- 6.14-11 Ved mesterskaberne uddeles DCU's medaljer til nr. 1, 2 og 3. Der overrækkes en DM trøje til vinderen. Trøjeen kan kun anvendes til løb i den klasse hvor den er vundet.
- 6.14-12 Det skal tilstræbes at præmierækken i U11-U16P - også sekundære B- og C-felter - præmieres med pokaler til mesterskaberne.
- 6.14-13 ~~Indbygget i enkeltstartsmesterskaberne er et holdmesterskab for sammenlagte tre bedste tider i hver klasse. Drengene og piger kører sammen om holdmesterskab (U11/U11P, U13/U13P samt U15/U16P). Til rytterne på de tre bedste klubhold samt klubberne uddeles plaquetter. DCU afholder alle udgifter til medaljer og plaquetter. (1/1-2017)~~
- 6.14-14 Mesterskabernes løbsledelse samt måldommer udpeges af DCU's Kommissærudvalg.

§ 7 Bane

7.1 Danmarksmesterskaberne afvikles en gang om året.

7.2 Disciplinerne fastsættes af DCU. Herre Elite afvikles p.t. i følgende discipliner:

- 7.2-1 Sprint
- 7.2-2 Omnium
- 7.2-3 1000 meter på tid med fast start afvikles som en del af Omnium.
- 7.2-4 4000 m. individuelt forfølgelsesløb.
- 7.2-5 4000 m. holdforfølgelsesløb.
- 7.2-6 30 km Pointsløb afvikles som en del af Omnium.
- 7.2-7 Scratchløb (15 km) afvikles som en del af Omnium.
- 7.2-8 50 km. parløb.

7.3 Dame Elite:

- 7.3-1 Mesterskaberne er åbne for danske dame ryttere, der er tilmeldt gennem en af de tre danske baner eller distrikter med Elitelicens.
Dameryttere med Masterlicens kan deltage på invitation fra Baneudvalget.
- 7.3-2 Der køres i følgende discipliner:
- 7.3-3 Sprint som kombinationskonkurrence i 200 m på tid med flyvende start, 500 m på tid med fast start og sprint
- 7.3-4 Omnium
- 7.3-5 3000 m. individuelt forfølgelsesløb.
- 7.3-6 20 km Pointsløb afvikles som en del af Omnium.
- 7.3-7 Scratchløb (10 km) afvikles som en del af Omnium.
- 7.3-8 Ved færre end 10 deltagere i pointsløbet nedsættes distancen til 15 km.

7.4 U19 Herre:

- 7.4-1 Mesterskaberne er åbne for licenshavende danske ryttere, der er tilmeldt gennem en af de tre danske baner eller distrikter, og som fylder 15-18 år i det år, mesterskabet afholdes.
- 7.4-2 Der køres i følgende discipliner:
- 7.4-3 Sprint.
- 7.4-4 1000 m. på tid med fast start.
- 7.4-5 3000 m. individuelt forfølgelsesløb.
- 7.4-6 4000 m holdforfølgelsesløb.
- 7.4-7 24 km. pointsløb.
- 7.4-8 Scratchløb (7,5 km)

7.5 U19 Damer:

- 7.5-1 Mesterskaberne er åbne for licenshavende danske dame ryttere, der er tilmeldt gennem en af de tre danske baner eller distrikter, og som fylder 15 og højst 18 år i det år, mesterskabet afholdes.
- 7.5-2 Der køres i følgende discipliner:
- 7.5-3 2000 m. individuelt forfølgelsesløb.

7.6 **U11/U11P-U17/U17P:** (Uofficielt DM) (1/1-2017)

- 7.6-1 Der afvikles hvert år et Danmarksmesterskab på bane for børne- og ungdomsklasserne.
- 7.6-2 Der køres på banecykel både på lukkede og åbne baner.
- 7.6-3 Terminen fastsættes fra år til år under hensyn til terminsplanen, dog skal mesterskabet afvikles i årets første kvartal.
- 7.6-4 Danmarksmesterskaberne afholdes i samarbejde med en af de banedrivende klubber med DCU's Børne- og Ungdomsudvalg som medarrangør.
- 7.6-5 Mesterskaberne er åbne for danske ryttere med gyldigt licens som skal forevises.
- 7.6-6 Mesterskaberne afvikles for drenge og piger i følgende klasser:
U11/U11P/U13/U13P/U15/U15P/U17/U17P.
- 7.6-7 Mesterskaberne afvikles som omnium der består af 6 afdelinger med et maksimalt deltagerantal og afvikles over 2-3 dage. Herefter kåres en samlet dansk mester.
Hvis deltagerantallet ikke berettiger til en afvikling i en eller flere discipliner kan der i samråd mellem Jury og arrangør reduceres i de enkelte afdelinger.
 1. afd: Flyvende omgang på tid **1 omgang på tid**
 2. afd: Pointsløb **Scratch**
 3. afd: Udskilningsløb **500/1000 m**
 4. afd: Scratch **Udskilningsløb**
 5. afd: 500/1000 meter **Individuelt forfølgelsesløb**
 6. afd: Individuelt forfølgelsesløb **Pointløb**
- 7.6-8 Der skal opstilles et fuldt resultat for hver afdeling.

- Der skal efter hver afdeling udarbejdes et samlet resultat for det igangværende Omnium: Ryttere indplaceres i det samlede resultat ved at sammenlægge deres placeringer fra de afviklede afdelinger.
- For det samlede resultat tildeles ryttere der tages ud af Scratch, Udskilnings eller Pointsløb Omniumpoints således: De placeres på den sidste tilgængelige plads i den pågældende disciplin.
- 7.6-9 I tilfælde af pointslighed i det samlede resultat fastlægges placeringer efter rytternes respektive placeringer opnået i Flyvende omgang på tid.
I klasser med mindre end 8 deltagere vedtager kommissærpanelet hvor mange der kvalificerer sig videre i konkurrencen.
- 7.6-10 Ved 5 eller flere tilmeldte ryttere afvikles mesterskaberne i egen klasse.
Hvis der er færre end 5 tilmeldte samkøres med anden klasse og/eller nedsat distance i samråd mellem Jury og arrangør.
- 7.6-11 I det samlede resultat er der medaljer og blomster til nr. 1, 2 og 3 i hver klasse og der overrækkes en DM-trøje til vinderen.
- 7.6-12 En børne-/ungdomstrøje kan anvendes frem til næste DM er afviklet, dog ikke hvis holderen af trøje'en oprykkes til U19.
- 7.6-13 For Pointsløb og Scratch må der maksimalt være 20 ryttere i hvert felt. For Udskilningsløb må der maksimalt være 15 ryttere i hvert felt.
Er der flere tilmeldte ryttere end 15/20 i de respektive afdelinger afvikles kvalifikationsheats over halv distance til Pointsløb, Scratch og Udskilningsløb.
Felterne deles ved lodtrækning til kvalifikationsheats; dog skal pigerne - ved samkørsel - køre i samme kvalifikationsheat.
- 7.6-14 Der afvikles en A-finale med de bedste fra hvert kvalifikationsheat således at finalens deltagerantal tages ligeligt fra de enkelte kvalifikationsheats og så tæt på 15/20 som muligt; eks.: 3 heats > 5/6 bedste = 15/18 deltagere.
A-finalens deltagere tildeles Omniumpoints efter deres placering i finalen.
- 7.6-15 Der afvikles en B-finale (evt. en C-finale) med de resterende ryttere fordelt efter samme princip som for A-finalen.
B(C)-finalens deltagere tildeles Omniumpoints efter deres placering i finalen med tillæg for det højeste antal points givet i A(B)-finalen.
- 7.6-16 De enkelte afdelingers løb afvikles efter de for løbstypen gældende regler.
- 7.6-17 1. afd. Flyvende 1 omgang på tid.
- 7.6-18 2. afd. Scratch
U11/U11P: 5 km/4 km
U13/U13P: 7 km/6 km
~~U15/U15P:~~ **U15P:** 10 km
U17/**U17P:** 12 km
For Scratch gælder de samme regler som beskrevet under Pointsløb.
- 7.6-19 3. afd. 500/1000 meter
U11/U11P 500 m
U13/U13P 500 m
~~U16P~~**U15P:** 500 m
U15/U17/ **U17P:** 1000 m
- 7.6-20 4. afd. Udskilningsløb
- 7.6-21 5. afd. Individuelt forfølgelsesløb
U11/U11P 1 km.
U13/U13P: 1 km.
~~U16P~~**U15P:** 2 km.
U15/U17/**U17P:** 3 km.
- 7.6-22 6. afd. Pointsløb
U11/U11P: 5 km
U13/U13P: 7 km
~~U15/U15P:~~ **U15P:** 10 km
U17/**U17P:** 12 km
- 7.6-23 Der skal være mindst 30 minutters pause mellem hver afdeling.
- 7.6-24 En rytter som af en eller anden grund ikke stiller til start i en afdeling anses for at have forladt konkurrencen og kan derfor ikke stille til start i nogen efterfølgende afdeling
- 7.6-25 En rytter der diskvalificeres i en given afdeling kan ikke starte i nogen efterfølgende afdeling.
- 7.6-26 For mesterskaberne gælder følgende gearinger:
U11/U11P: 48x19 (5,33 m)
U13/U13P: 48x18 (5,63 m)
~~U15/U15P:~~ **U15P:** 48x17 (5,96 m)
U17/**U17P:** 48x15 (6,75 m)
- 7.6-27 Cykelkontrol foretages af løbskommissærerne.

- 7.6-28 Der afvikles i løbet af vinterhalvåret individuelle mesterskaber i disciplinerne:
Sprint
Holdløb
Parløb kun for U15/~~U16~~**U15P**/U17/**U17P**
- 7.6-29 DM i holdløb afvikles med følgende distancer:
U11/U11P 2000 m
U13/U13P 2000 m
U15/~~U16~~**U15P**/U17/**U17P** 3000 m
- 7.6-30 Hold sammensættes af ryttere med følgende prioritering:
1. Hold af ryttere fra samme klub
2. Hold suppleres med ryttere fra samme distrikt
3. Mix-hold hold af ryttere fra begge distrikter
- 7.6-31 I holdløb er ældste rytter på holdet bestemmende for den klasse holdet deltager i.
- 7.6-32 Der uddeles medaljer til nr. 1, 2 og 3 ved de individuelle mesterskaber.
- 7.6-33 Mesterskabet giver ikke points til landevejsstatistikken.
- 7.6-34 Startpenge fastsættes af DCU's Børne-/ungdomsudvalg samt den banedrivende arrangørklub.

7.7 Landsmesterskaber for Master: (Uofficielt DM) (1/1-2018)

- 7.7-1 Der køres Master DM for klasserne H40, H50 og H60.**
- 7.7-2 I tilfælde af fire eller færre tilmeldte i nærmeste yngre klasse med fælles præmierække.**
- 7.7-3 Der køres følgende fire mesterskaber:**
1. **Omnium**
 2. **Sprint Omnium**
 3. **Forfølgelsesløb**
 4. **Parløb**
- Parløb dog kun i en fælles klasse/fælles felt med fælles præmierække kaldet H40.**
- 7.7-4 Omnium køres efter de internationale regler for Omnium i disciplinerne**
- **Scratch**
 - **Tempoløb**
 - **Udskilning**
 - **Pointløb**
- dog med reducerede distancer alt efter deltagerantal og aldersklasse.**
- 7.7-5 Sprintomnium køres således:**
1. **200 m med flyvende start – ikke pointgivende – bruges til seedning for keirin og sprint.**
 2. **Keirin – pointgivende - Semifinaler for hhv 1, 3, 5, 8, 10, 12 og 2, 4, 6, 7, 9, 11 i tidskørslen. De tre bedste i hvert heat kører finale og det tre dårligst placerede kører om 7. – 12. pladsen.**
 3. **750/500 m med fast start – pointgivende**
 4. **Matchsprint: De otte hurtigste på 200 meter kører kvartfinaler > semifinaler > finale, 2ernes finale (taberne fra semifinaler), 5-8. Pladsen (taberne fra kvartfinaler). Nummer 9 og 10 på 200 meter bliver placeret og får hhv 2 og 1 point.**
- 7.7-6 Forfølgelsesløb køres over distancerne 3000 meter for H40 og H50 samt 2000 meter for H60. Der køres indledende tidskørsler samt bronze- og guldfinaler**
- 7.7-7 Parløb køres efter de internationale regler over 40 kilometer.**
- 7.7-8 Mesterskaberne afvikles for klasserne H40, H50, H60 samt H70, og i D30 og D45 såfremt deltagerantallet tillader det og i alle klasser i disciplinerne: Sprint – 3/2 km indiv. – 500 m på tid – 15/10 km pointsløb. I hver enkelt disciplin gives points til de 5 første: 7-5-3-2-1 point og der er medaljer til de 3 første. Efter pointsystemet kåres hver klasse sin LM-mester, som modtager mesterskabstrøje. I tilfælde af pointlighed er pointsløbet afgørende.
- 7.7-9 Klasser med mindre end 4 deltagere rykkes til nærmeste yngre klasse med fælles mesterskabs- og medaljerække.

7.8 Målfoto/tidtagning

- 7.8-1 Kun baner, der disponerer over målfoto, samt tidtagningsanlæg til mindst 1/100 sekund kan få arrangementet af DM i sprint, 1.000 meter på tid og forfølgelsesløb overdraget.

7.9 DM præmier

- 7.9-1 Alle ryttere på det sejrende hold i holdforfølgelsesløb, får DM-trøje i danske farver, og alle ryttere, som har kørt for holdet, tildeles medaljer.

7.10 Tilmelding til DM's individuelle løb

- 7.10-1 Ryttere kan tilmeldes, efter de gældende bestemmelser for tilmelding til bane DM, fra distrikt eller klub.

2018013041

- 7.10-2 Distriktsbestyrelsens banekyndige skal godkende rytterens køreegenskaber, hvis disciplinen kræver det f.eks. pointsløb.
- 7.10-3 Rytterne kan frit vælge lovlig køretrøje.
- 7.10-4 Ved et DM på bane kan en rytter hele stævnet igennem kun repræsentere ét distrikt eller én klub.

7.11 Tilmeldingsprocedure til 4.000 meter holdforfølgelsesløb på bane

- 7.11-1 Følgende kan tilmeldes på alle hold: Max. 5 ryttere og min. 4 ryttere:
- 7.11-2 Distriktet anmelder via en banedrivende klub evt. A, B eller C hold. Senest en time før første DM-start anmeldes de endelige hold, som herefter ikke kan ændres.
- 7.11-3 Rene klubhold samt registrerede professionelle danske UCI- og DCU-hold.
- 7.11-4 Mixede klubhold. Ryttere fra samme distrikt. Max. ryttere fra to klubber.
- 7.11-5 I øvrigt gælder at ingen af de fem ryttere samtidig kan tilmeldes på andre hold.
- 7.11-6 Udskiftning på holdet kan ske efter hver start - normalt dog ikke efter omstart på grund af uheld.
- 7.11-7 Distrikthold skal benytte en godkendt køredragt fra distriktets banedrivende klub.

§ 8 Bane discipliner

8.1 Sprint:

- 8.1-1 I DM seedes de anmeldte ryttere ved at køre en 200 meter på tid med flyvende start. Der startes i omvendt rækkefølge af sidste års DM-resultat. Ikke-placerede ryttere trækker lod om de første startpladser.
- 8.1-2 Hvis der er mere end 12 deltagere, elimineres de overskydende efter 200 meter-tiden.
- 8.1-3 Derefter afgør kommissærerne heat-sammensætningerne afhængigt af antal deltagende ryttere og 200 meter-tiden til 1/8 finalerne efter princippet: 1-8-9, 2-7-10, o.s.v. ved 12 ryttere, og ved f.eks. 10 ryttere: 1-8, 2-7, 3-6-9, 4-5-10. Derefter køres opsamling således, at man undgår at de samme ryttere mødes igen i opsamlingsheatene. Ved tilmelding af et mindre antal end 12 ryttere men mindst 9 er der efterfølgende en opsamlingsfinale, så der altid vil være 8 ryttere til 1/4 finalerne, hvor man undgår at rytterne mødes som i 1/8 finalerne, hvis det er muligt.
- 8.1-4 Med kun 7 tilmeldte i DM sidder den bedste 200 meter-rytter over i 1/4 finalen, og med kun 6 tilmeldte køres tre 1/4 finaler og ét opsamlingsløb om den sidste plads i 1/2 finalerne.
- 8.1-5 1/4 finalerne og de øvrige finaler køres altid bedst af 3 afdelinger. Hvis vejret tillader det, køres 1/2 finalerne og 1'ernes og 2'ernes finaler samme dag. De i 1/4 finalen eliminerede ryttere kører om pladserne 5 til 8.

8.2 Individuelt forfølgelsesløb:

- 8.2-1 Kun en hjælper må hjælpe sin rytter under kørslen; give rapport om hans position i forhold til modstanderen. Han må bevæge sig frem og tilbage i nærheden af rytterens start- og opløbssted, men han må ikke råbe utilbørligt op.
- 8.2-2 I 3 km individuelt DM for U19 og Damer følges afviklingsformen: De 8 bedste kvalificerer sig i tidskørsler, og deles så i en A- og en B-gruppe. I "A" kører nr. 2 mod 3 og nr. 1 mod 4, og i "B" nr. 6-7 og 5-8 fra tidskørslerne. Vinderne i A-gruppen kører herefter finale om DM's to første pladser, mens DM-placeringerne nr. 3-6 afgøres af de opnåede tider for taberne i gruppe A og vinderne i gruppe B. Hvis en rytter er indhentet, beregnes placeringen efter gennemsnitsfarten i A- og B-kørslerne.

8.3 4000 m holdforfølgelsesløb:

- 8.3-1 Der kan til DM tilmeldes i alt 5 ryttere til hvert hold, og senest 30 minutter før hver start anmeldes til chef-kommisæren hvilke 4 ryttere, der starter for holdet.
- 8.3-2 Startrækkefølge efter seedning med sidste års mester sidst.

8.4 1000 meter afvikles som en del af Omnium, se dette

- 8.4-1 Denne afdeling af Omnium er et officielt dansk mesterskab i disciplinen.
- 8.4-2 Rytteren behøver ikke at deltage i Omnium for at deltage i dette mesterskab.
- 8.4-3 Der er fri tilmelding til denne afdeling af Omnium.
- 8.4-4 Startrækkefølge efter seedning af DCU, idet der ved denne tages hensyn til de 6 bedst placerede ved sidste års DM.
- 8.4-5 Startsignal gives ved et fløjtesignal, og rytteren kan efter dette signal vente indtil 5 sekunder med at starte. Anvendes startmaskine, falder 5 sek. intervallet væk, og der startes da på pistolskud. Forhjulets forreste kant skal ved starten være lodret over et markeret punkt ca. 5 cm foran startstregen, og fotocelle eller bande aktiverer den elektriske tidtagning.

8.5 Pointsløb afvikles som en del af Omnium, se dette

- 8.5-1 Denne afdeling af Omnium er et officielt dansk mesterskab i disciplinen.
- 8.5-2 Deltagere i denne afdeling af Omnium fastlægges således: Landstrænere/sportsligt udvalg udtager 18 deltagere blandt de tilmeldte og fordeler herudover op til 6 wildcards.
- 8.5-3 Løbet afvikles efter nedenstående tabel:

Bane længde	Herre elite		Dame elite		U19 herre		U19 dame	
	Finale		Finale		Finale		Finale	
	30 km		20 km		15 km		10 km	
l meter	Omg	Spurt	Omg	Spurt	Omg	Spurt	Omg	Spurt
250	120	12	80	8	60	6	40	4
Bane længde	Herre elite		Dame elite		U19 herre		U19 dame	
	Finale		Finale		Finale		Finale	
	30 km		20 km		16 km		10 km	
l meter	Omg	Spurt	Omg	Spurt	Omg	Spurt	Omg	Spurt
285,714	105	15	70	10	56	8	35	5
333,33	90	15	60	10	48	8	30	5
400	75	15	50	10	40	8	25	5

Table 2 Tabel for afvikling af DM i pointsløb.

8.5-4 Kun en ansvarlig fra hvert distrikt (klub) må på behersket måde meddele sine ryttere deres placering under løbet.

8.6 Keirin:

8.6-1 Keirin afvikles efter de for Keirin gældende regler.

8.6-2 Keirin-løb køres på de danske baner med 6 - 9 ryttere i hvert løb (heat) og over 6 omgange.

8.7 Scratch afvikles som en del af Omnium, se dette.

8.7-1 Denne afdeling af Omnium er et officielt dansk mesterskab i disciplinen.

8.7-2 Deltagere i denne afdeling af Omnium fastlægges således: Landstrænere/sportsligt udvalg udtager 18 deltagere blandt de tilmeldte og fordeler herudover op til 6 wildcards.

8.7-3 Køres efter regler for scratch.

8.8 Parløb:

8.8-1 Løbet er åbent for klasse Herre elite uden begrænsninger i par sammensætning, hvilket betyder at par tillades på tværs af klubber og distrikter.

8.8-2 Tilmelding sker parvis til arrangerende klub.

8.8-3 Det er banens UK-chef der afgør om en rytter/par er kvalificeret eller ej.

8.8-4 Afhængig af antal tilmeldte par afvikles der kvalifikationsløb over 30 km. Kvalifikationsløbene må ikke afvikles samme dag, men skal afvikles så tæt på mesterskabsdagen som muligt.

8.8-5 Kvalifikationsløbene kan køres på anden bane end den, hvor selve DM køres.

8.9 Omnium

8.9-1 Der afvikles et officielt mesterskab i disciplinen efter de gældende regler for Omnium.

8.9-2 Omnium består af de i 8. Kapitel§ 29 side 63 for Omnium beskrevne discipliner.

8.9-3 I Omnium indgår Flyvende omgang på tid, Udskilningsløb samt Individuelt forfølgelsesløb ikke som danske mesterskaber.

8.9-4 Der er blandt berettigede ryttere fri tilmelding til Omnium.

8.9-5 Deltagerantallet for Omnium er begrænset til 24 for herrer og 18 for damer.

8.9-6 I discipliner der også udgør et individuelt dansk mesterskab er der fri tilmelding.

8.9-7 Landsholdsryttere har første prioritet for deltagelse i Omnium.

8.9-8 I tilfælde af flere end 24/18 tilmeldte – 1000 m undtaget - forestår landstrænere/sportslige udvalg udvælgelsen af deltagere.

§ 9 Cykle cross (1/11-2017)

9.1 I UCI-kategorier afholdes DM efter UCI-regler.

9.2 Til Danmarksmesterskaber skal en rytter starte i sin oprindelige kategori, uanset evt. dispensation i løbet af sæsonen.

9.3 Særskilt dispensation for DM kan søges hos DCU gennem Cyklecrossudvalget.

9.4 Seedning til DM foretages af Cyklecrossudvalget på baggrund af tilmeldte ryttere ved ordinær frist.

9.5 Seedning sker på baggrund af (1) UCI-points (2) resultater i DCU-løb i samme sæson som pågældende DM.

9.6 Ruten skal til de danske mesterskaber overholde samtlige UCI-regler på området.

9.7 Danmarksmesterskaberne kan ikke indgå i en cup.

9.8 Ved mindre end fem tilmeldte i en kategori, kan kategorier blive lagt sammen til DM, således at der kun kåres en samlet vinder.

9.9 Der afvikles hvert år et DM i cykelcross for nedenstående klasser. Ved DM er DCU's normale regler gældende.

Herre Elite — Ca. 60 min. —
 Dame Elite — Ca. 40 min.
 U19 — Ca. 40 min.

9.10 Under samme DM afvikles der også et uofficielt DM for nedenstående klasser:

U17/**U17P** — Ca. 30 min.
 U16**PU15P**/U15 — Ca. 25 min.
 U13P/U13 — Ca. 20 min.
 U11P/U11 — Ca. 12 – 15 min.

§ 10 Mountainbike (1/1-2017)

10.1 DCU's bestyrelse fastlægger efter indstilling fra DCU's MTB-udvalg terminen for DM i MTB.

10.2 Bemærk at datoen dermed bestemmes af DCU. Det er gerne i sidste weekend i juli. DM afholdes i alle MTB klasser, der gælder for løbsformen. Rytterne deltager i de klasser, de er registreret i på [DCU's medlemsportal](#). Man kan ikke deltage uden registrering.

10.3 Officielt DM afholdes i disciplinerne XCO Herre/Dame Elite og Herre U19 og MX (Herre Elite). Distancerne fastlægges i henhold til UCI's regler på www.uci.ch. Øvrige klasser afvikles som uofficielt DM.

10.4 En løbsledelse med mindst tre medlemmer udpeges af distriktets kommissærudvalg. Den er løbets højeste myndighed vedr. rutens godkendelse og alle sportslige afgørelser. Bortset fra starterens beføjelser kan kun medlemmer af løbsledelsen diskvalificere eller udtage en rytter af løbet. Klubber eller distrikter kan ansøge DCU om at afholde mesterskaberne. Ansøgningsfrist senest 1. april året forud, så tildeling af DM kan offentliggøres ved dette års DM samtidig med publicering af den godkendte DM-rute.

10.5 Efteranmeldelse kan kun finde sted efter dispensationsbehandling i MTB-udvalget mod gebyr, der betales af den efteranmeldtes klub.

10.6 Løbskommissærer

- 10.6-1 Efter indstilling fra distrikterne udpeger DCU's Kommissærudvalg en kommissær og en måldommer til DM.
- 10.6-2 Løbskommissærer og måldommer er uddannede MTB-kommissærer.
- 10.6-3 Ved brud på løbsreglement er det kun kommissærerne, der kan afsige kendelser. Måldommerens afgørelse om placeringsrækkefølge på strengen er inappellabel hvis målfoto ikke findes/fungerer.
- 10.6-4 Rejse- og opholdsudgifter for kommissærer og TK afholdes af arrangøren.

10.7 Præmier

- 10.7-1 Præmierækken følger de gældende bestemmelser herom som kan indhentes hos DCU's MTB-udvalg.
- 10.7-2 Ved DM tilstræbes mindst normalpræmier ganget med 1,5.

10.8 Løbet

- 10.8-1 UCI's MTB-reglement er grundlag for DM, dog med flg. tilretninger:
- 10.8-2 Ruten skal godkendes af MTB-udvalget.
- 10.8-3 Seedning om startpladser foretages af DCU's MTB-udvalg. Vinderen af DM året før seedes som nr. 1, derefter efter UCI-points (i klasserne A og U19). Efter det seedes efter DCU-points (indkørt år til dato). Ryttere uden UCI- eller DCU-points placeres efter lodtrækning.
- 10.8-4 Skiltning og tydelig afmærkning fordres i henhold til det internationale reglement.
- 10.8-5 Protester mod løbet skal indgives til chefkommisæren senest 5 min. efter egen målgang.
- 10.8-6 Protest mod resultatet senest 15 min. efter offentliggørelse af dette. Protester skal være skriftlige, og der vedlægges et depositum på 50 kr., som tilbagebetales hvis protesten tages til følge. I modsat fald tilfalder beløbet distriktet hvori DM afholdes.
- 10.8-7 Ryttere skal være klar til sejrsceremoni senest på det af arrangøren fastsatte og offentliggjorte tidspunkt.

2018013041

10.8-8 Er en rytter ikke klar til tiden, kan kommissærene reducere præmiestørrelsen eller idømme bøde (kun professionelle eller til klubben). (1/1-2018)

10.9 Sikkerhed

10.9-1 Mindst to uddannede samaritter skal være tilstede i start- og målområdet, og der skal være mulighed for omgående tilkaldelse af ambulance.

10.9-2 Meldeposter med bærbare radioer bør være placeret med jævne mellemrum på ruten, og under alle omstændigheder på kritiske punkter.

10.10 Distancer, **der henvises til 10. Kapitel § 3.**

10.10-1	Elites mænd	min 1h30'
	max 1h45'	
10.10-2	Elite damer	min 1h30' max 1h45'
10.10-3	U19 mænd min 1h00	max 1h15'
10.10-4	U19 damer min 1h00	max 1h15'
10.10-5	Veteraner mænd	min 1h15' max 1h30'
10.10-6	Veteraner damer	min 1h15' max 1h30'
10.10-7	D	min 1h00' maks 1h15'
10.10-8	Ungdom	min 1h00' maks 1h15'
10.10-9	Ældste	min 0h45' maks 1h00'
10.10-10	Drenge/piger	min 0h30' maks 0h45'

§ 11 BMX Race (1/1-2017)

11.1 DM for BMX race afholdes over en dag, første weekend i juli.

11.2 For BMX championship licenskategorierne gælder det, at de betragtes som officielle DCU DM klasser, der køres efter UCIs reglement

11.3 For BMX challenge licenskategorierne gælder det, at der køres efter DCU's Sportslige Regler, herunder Technical Guide for DM, udarbejdet af BMX udvalget og godkendt af DCU Teknisk Kommission

11.4 For begge licensklasser gælder det, at alle licensklasser defineret i § 15 skal åbnes.

11.5 Kommissærer og løbsberegner

11.5-1 Efter indstilling fra distrikterne udpeger DCU's Kommissærudvalg en chefkommisær og to kommissærer til DM.

11.5-2 Rejse- og opholdsudgifter for kommissærer og løbsberegner afholdes af BMX udvalget

§ 12 Bod ifm. Danske mesterskaber

12.1 I forbindelse med for sen tilmelding til DM kan bod i nogle tilfælde accepteres i stedet for afvisning.

12.1-1 Bod: 500 kr til DCU

12.2 I forbindelse med manglende overhold af startforpligtelse kan bod i nogle tilfælde accepteres i stedet for et startforbud i resten af DM-ugen.

12.2-1 Bod: 2000 kr til DCU

12.3 Ved overtrædelse af regler i forbindelse med DM-løb (gælder både ryttere og leder).

12.3-1 Bod: Afgift til DCU fastsættes i hvert tilfælde efter juryens vurdering.

15. Kapitel Rekordreglement

§ 1 Ikke revideret

Dette reglement er ikke revideret med henblik på DCU Sportslige Regler 2017 og kan derfor ikke forventes at være korrekt. For fuld information omkring rekordreglementet henvises til DCU's sekretariat og DCU's tekniske kommission.

§ 2 Generelt

- 2.1 Før en rekordpræstation kan anerkendes som officiel DCU-rekord, skal den være forelagt til godkendelse i DCU's Bestyrelse.
- 2.2 De for godkendelsen relevante papirer – herunder rekordformularer og tidsstrimler – skal være Bestyrelse eller DCU's kontor i hænde senest 8 dage efter præstationen. Det gælder også for rekorder sat på udenlandsk grund, medmindre særlige forhold gør sig gældende.
- 2.3 Danske rekorder kan kun sættes af danske statsborgere med gyldigt licens.
- 2.4 For hver anerkendt rekord tildeles DCU's rekordmedalje i sølv. For den præstation der bliver stående som årets rekord tildeles forgyldt rekordmedalje ved DCU's kongres eller evt. ved distrikternes årsmøder.

§ 3 Rekorder på bane

- 3.1 Som danske rekorder anerkender DCU kun de af UCI fastlagte verdensrekorddistancer.
- 3.2 Præstationen skal være udført på godkendte cykelbaner. Det er en forudsætning at forsøget er gennemført forskriftsmæssigt og dokumentation er fremsendt rettidigt. Mht. til verdensrekorder anerkendes de kun på UCI-godkendte baner og under medvirken af mindst en international kommissær.
- 3.3 Alle rekorder afvikles principielt som solopræstation – dvs. at én rytter eller hold er alene på banen. I forfølgelsesdisciplinerne accepteres dog også præstationer sat i officielle mesterskabs- eller World Cup-løb, i situationer, hvor der er mere end én rytter/hold på banen samtidig.
- 3.4 Rekorder af sidstnævnte art kan kun accepteres hvis der ikke er modtaget bevidst pace fra den anden rytter/hold på banen.
- 3.5 Som danske rekorder anerkendes følgende distancer svarende til UCI-distancerne, idet der for visse distancer skelnes mellem absolut rekord og rekord sat på dansk grund:
- 3.6 Rekorder for mænd
 - 3.6-1 Flyvende start: 200 m, 500 m
 - 3.6-2 Fast start: 1000 m, 4 km, 4 km hold, 1 time
 - 3.6-3 Der skelnes mellem absolut rekord og rekord sat på dansk grund.
- 3.7 Rekorder for damer
 - 3.7-1 Flyvende start: 200 m, 500 m
 - 3.7-2 Fast start: 500 m, 3 km, 1 time
 - 3.7-3 Der skelnes mellem absolut rekord og rekord sat på dansk grund.
- 3.8 Rekorder for U19 (mænd)
 - 3.8-1 Flyvende start: 200 m, 500 m
 - 3.8-2 Fast start: 1000 m, 3 km, 4000 m hold
 - 3.8-3 Her findes kun absolut rekord.
- 3.9 Rekorder for U19 (damer)
 - 3.9-1 Flyvende start: 200 m, 500 m
 - 3.9-2 Fast start: 500 m, 2 km
 - 3.9-3 Her findes kun absolut rekord.
- 3.10 På distancer, hvor der ikke er sat rekord, fastsætter DCU's Bestyrelse minimumskravet.
- 3.11 På dansk grund kan rekorder kun anerkendes på de af DCU opmålte og godkendte cykelbaner og såfremt:
 - 3.11-1 Mindst fire nationale kommissærer medvirker
 - 3.11-2 Tidtagere er godkendte af DCU's Kommissærudvalg

- 3.11-3 Det af distriktet godkendte anvendte tidtagningsanlæg samt støtteure har skriveenhed
3.11-4 Et tilstrækkelig antal officials sikrer gennemførelsen af forsøget.
- 3.12 Godkendelse af rekorden foretages af DCU's Bestyrelse efter fremsendelse af DCU's formular for anmeldelse af dansk rekord med dateret og underskrevet udskrift fra tidtagningsanlægget.
- 3.13 På udenlandsk grund kan rekorder godkendes hvis præstationen er gennemført under et officielt stævne, hvor samme betingelser for tidtagning og overvågning er tilstede.
- 3.14 Godkendelse af rekorden foretages af DCU's Bestyrelse på grundlag af den udsendte officielle resultatliste eller anden officiel dokumentation.
- 3.15 Nye rekorder anerkendes kun hvis:
- 3.15-1 På distancer fra og med 2 km, at forbedringen er mindst 0,01 sek. ved elektrisk tidtagning eller 0,1 sek. ved håndtidtagning.
- 3.15-2 På distancer på 1000 m og derunder, hvor forbedringen er mindst 0,01 sek., og kun ved elektrisk tidtagning. Svinger tidtagningen anerkendes rekorden ikke.
- 3.16 En officiel verdensrekord sat af en dansk rytter betragtes samtidig som dansk rekord.

§ 4 Afvikling af rekordforsøg

- 4.1 Flyvende start:
- 4.1-1 Rytteren har ca. 2½ omgang tilløb, beregnet fra målstregen.
4.1-2 Rytteren skal ved distancens begyndelse passere startlinjen under kørelinjen (sprinterstregen).
- 4.2 Fast start:
- 4.2-1 Rytteren skal starte tæt mod banens inderkant (på eller under sprinterstregen).
4.2-2 Rytteren skal forholde sig ubevægelig inden starten og må kun støttes et eller to steder på sin cykel af en officiel afsætter, der ikke må flytte sig i startøjeblikket.
4.2-3 Rytteren skal blot holdes og må ikke skubbes eller hjælpes i gang.
- 4.3 Starten og aktivering af tidtagningsanlæg sker: Ved skud, ved fotocelle eller ved passage af elektrisk kontaktbånd. Håndtidtagning i forbindelse med skud aktiveres ved flammen, i øvrige tilfælde ved passage af startstregen.
- 4.4 Kørslen skal foregå på banelegemet.
- 4.5 Under rekordforsøget må kun én hjælper hjælpe rytteren med informationer om bl.a. position i forhold til tidskema og lignende.
- 4.6 I forbindelse med en timerekord er det tilladt rytteren at modtage forplejning i form af væske og frugt.

§ 5 Tidtagning

- 5.1 På danske baner må kun anvendes officielle – af kommissærudvalget godkendte – tidtagere.
- 5.2 Ved elektronisk tidtagning skal anvendes et DCU godkendt anlæg. Anlægget skal være forsynet med skriveenhed/printer, der kan dokumentere alle registrerede mellemtider samt sluttid.
- 5.3 Ved tidtagning med håndure skal anvendes stopure med digital visning samt strimmel. Urene skal være godkendt af det lokale kommissærudvalg.
- 5.4 Ved elektronisk tidtagning skal der samtidig være to manuelle støtteure i brug. Disse støtteure fungerer som kontrol af den elektroniske tidtagning.
- 5.5 Ved tidtagning med manuelle ure skal anvendes tre tidtagere, hvoraf forlods en tidtager er valgt som hovedtidtager, medens de to andre virker som henholdsvis 1. og 2. støtteur.
- 5.6 På distancer udover 1000 meter accepteres også håndtidtagning. På disse distancer skal 1. støtteur erstatte hovedur i tilfælde af defekt.
- 5.7 Ved alle rekorder til og med 1000 meter skal tidtagere med håndure være placeret ved enten yder- eller indersiden af banelegemet ud for målet, når det passerer, hvorimod man for distancer over 1000 meter kan vælge, om man vil bevæge sig eller blive ved startstedet – forudsat banen er inddelt så tydeligt, at tidtageren fra sin plads kan se hvornår de enkelte mellemdistancer er kørt.
- 5.8 Sluttiden skal tages af tidtagerne nøjagtigt placeret ud for målet og ved banelegemets kant.
- 5.9 Ved alle rekordforsøg registreres tiden for hver baneomgang.

§ 6 Rekorder på landevej

- 6.1 DCU anerkender kun upacede rekorder udført på dansk grund.
- 6.2 Det er en forudsætning, at forsøget er anmeldt rettidigt, er gennemført forskriftsmæssigt og dokumentation fremsendt rettidigt.
- 6.3 Som danske rekorder anerkendes følgende:
- 6.4 Mænd
- | | |
|-------|--|
| 6.4-1 | Distancer: 10 km, 30 km, 50 km, 100 km |
| 6.4-2 | Enkeltstart: 6 timer, 12 timer, 24 timer |
- 6.5 Damer
- | | |
|-------|--------------------------------|
| 6.5-1 | Distancer: 10 km, 30 km, 50 km |
|-------|--------------------------------|
- 6.6 Minimumskrav fastsættes af DCU's bestyrelse.
- 6.7 Distrikternes Rekord- eller Sportsudvalg udvælger og DCU's Bestyrelse godkender de vejstrækninger, hvorpå rekordforsøg kan ske.
- 6.8 Vejstrækningerne skal indenfor de forskellige arter af rekorder være de samme og i størst muligt omfang være ensartede i de forskellige distrikter.
- 6.9 Vendepunkter i forhold til startsted er ved distancekørsler følgende:
- | | |
|-------|----------------------------|
| 6.9-1 | 5 km ved 10 km rekord |
| 6.9-2 | 15 km ved 30 km rekord |
| 6.9-3 | 25 km ved 50 km og 100 km |
| 6.9-4 | Ved tidskørsler max. 25 km |
- 6.10 Kun en rytter ad gangen kan lave rekordforsøg. Det gælder for såvel distance- som tidskørsler. Har flere ryttere anmeldt rekordforsøg på samme distance(r) på samme dag, bestemmes startrækkefølgen af DCU's Bestyrelse. Udvalget skal i det tilfælde sende meddelelse herom til rytternes klubformænd, som har ret til at overvære lodtrækningen.

§ 7 Anmeldelse af rekordforsøg

- 7.1 En rytter der ønsker at køre rekordforsøg, skal anmelde det gennem sin klubs formand på DCU's autoriserede blanket. Anmeldelsen skal være DCU's Bestyrelse og distriktsudvalget i hænde senest 14 dage før rekordforsøget ønskes foretaget.
- 7.2 Anmeldelsen skal indeholde oplysning om rytterens navn, licensnummer, klub, rekordens art, tidspunkt og sted for rekordforsøget, samt navne og klub på de fire kontrollanter rytterens klub skal stille til rådighed for Bestyrelse. Kvalificerede som kontrollanter er medlemmer af DCU-tilknyttede klubber og som ikke er aktive ryttere.
- 7.3 En rytter kan, når det anføres på anmeldelsesblanketten, også anerkendes som rekordholder for de rekorder, han måtte forbedre undervejs til den egentlig anmeldte rekord. Reglerne for vendepunktet skal respekteres. Ved distancekørsler kan der kun være tale om rekordforbedring af 50 km rekord i forbindelse med et 100 km rekordforsøg, og såfremt distancerekorder ønskes anerkendt i forbindelse med enkeltstart skal vendepunkt være ved 25 km.
- 7.4 I rekordgebyr vedlægges anmeldelsen kr. 200,00 som tilfalder distriktets kasse. Alle omkostninger herunder kørepenge til Bestyrelses repræsentanter i forbindelse med rekordforsøget afholdes af rytterens klub.
- 7.5 Bestyrelsen foretager det fornødne med hensyn til kontrolfunktionen.
- 7.6 Rytterens klub foretager det fornødne med hensyn til den praktiske gennemførelse, herunder polititilladelse og indkaldelse af det fornødne antal kontrollanter ved start/opløb og vendepunkt samt evt. kontroller med flag på ruten.

§ 8 Afvikling af rekordforsøg

- 8.1 Repræsentant(er) fra DCU's bestyrelsen leder og kontrollerer alt vedrørende rekordkørslen. Det sker i samråd med distriktets rekord-/sportsudvalg.

- 8.2 Ved start og opløb samt ved vendepunkt skal der være to kontrollanter, hvoraf kun den ene af kontrollanterne må tilhøre rytterens klub.
- 8.3 Under rekordforsøget skal rytteren være ledsaget af rekordudvalgets officielle kontrolbil. Rytteren må ikke – i en afstand af 25 meter – være ledsaget af andre biler, motorcykler eller ryttere.
- 8.4 Ved samtlige distancerekorder, skal rytteren ved egen hjælp gennemføre rekordforsøget og må ikke modtage nogen hjælp fra anden side, dog tillades det ved , at rytteren modtager andet hjul eller hel cykel.
- 8.5 Ved tidskørsler er det tillige tilladt at modtage hjælp i form af forplejning og massage.

§ 9 Tidtagning

- 9.1 Ved alle rekordforsøg skal anvendes fem af kommissærudvalget godkendte ure med printerenhed.
 - 9.1-1 Ur nr. 1, er rekordforsøgets hovedur og skal være hos DCU's bestyrelses officielle tidtager.
 - 9.1-2 Ur nr. 2 og 3, fungerer som støtteure og skal være i bestyrelsens varetægt.
 - 9.1-3 Ur nr. 4 skal være ved start/opløb.
 - 9.1-4 Ur nr. 5 skal være ved vendepunkt.
- 9.2 Alle 5 ure skal startes samtidig.
- 9.3 Det er tiden på ur nr. 1 der er det officielle grundlag for tiden/distancen. Hvis ur nr. 1 får defekt, træder ur nr. 2 i kraft som hovedur. Hvis ur nr. 2 får defekt, kan rekorden ikke godkendes.
- 9.4 Ved tidskørsler fortsættes efter udløb af tid til passage af førstkommande vejmålingsmarkering (100 m søjler), hvorefter den nøjagtige distance beregnes.
- 9.5 DCU's bestyrelse forestår udfyldelse af formelle rekordformularer til brug for formelle godkendelse af rekorden

16. Kapitel Dopingreglement

§ 1 Generelt

DCU er underlagt DIF's regler for dopingkontrol og vi henviser derfor til disse på www.antidoping.dk. Specifikt omkring kontrol-proceduren afvikles den efter Antidoping Danmarks regler, se [Sådan afvikles en dopingprøve](#).

[WADA's Prohibited List 2018 kan findes her](#).

- 1.2 Danmarks Idrætsforbund har tilsluttet sig World Anti-Doping Agency's (WADA's) World Anti-Doping Code, og dopingregulativet er baseret på denne, se [WADA - www.wada-ama.org](http://www.wada-ama.org). Ved eventuel uoverensstemmelse mellem dopingregulativet og World Anti-Doping Code har reglerne i sidstnævnte forrang.
- 1.3 Enhver aktivitetsudøver, der er medlem af eller repræsenterer en forening eller en medlemsorganisation under Danmarks Idrætsforbund, er i kraft af sit medlemskab eller sin repræsentation forpligtet af dopingregulativet og har pligt til at underkaste sig dopingkontrol, som udføres af Anti-Doping Danmark eller af organisationer m.v., som Anti-Doping Danmark eller Danmarks Idrætsforbund har indgået aftale med herom.
- 1.4 Doping defineres som forekomsten af en eller flere overtrædelser af nærværende dopingregulativ.

17. Kapitel Appendix

700C Hjul															
26,69	11	12	13	14	15	16	17	18	19	20	21	22	23	24	25
38	131,3	120,3	111,1	103,1	96,3	90,3	84,9	80,2	76,0	72,2	68,8	65,6	62,8	60,2	57,8
39	134,7	123,5	114,0	105,9	98,8	92,6	87,2	82,3	78,0	74,1	70,6	67,4	64,4	61,8	59,3
40	138,2	126,7	116,9	108,6	101,3	95,0	89,4	84,4	80,0	76,0	72,4	69,1	66,1	63,3	60,8
41	141,6	129,8	119,8	111,3	103,9	97,4	91,6	86,6	82,0	77,9	74,2	70,8	67,7	64,9	62,3
42	145,1	133,0	122,8	114,0	106,4	99,8	93,9	88,7	84,0	79,8	76,0	72,5	69,4	66,5	63,8
43	148,5	136,2	125,7	116,7	108,9	102,1	96,1	90,8	86,0	81,7	77,8	74,3	71,0	68,1	65,4
44	152,0	139,3	128,6	119,4	111,5	104,5	98,4	92,9	88,0	83,6	79,6	76,0	72,7	69,7	66,9
45	155,5	142,5	131,5	122,1	114,0	106,9	100,6	95,0	90,0	85,5	81,4	77,7	74,3	71,3	68,4
46	158,9	145,7	134,5	124,9	116,5	109,3	102,8	97,1	92,0	87,4	83,2	79,5	76,0	72,8	69,9
47	162,4	148,8	137,4	127,6	119,1	111,6	105,1	99,2	94,0	89,3	85,0	81,2	77,7	74,4	71,4
48	165,8	152,0	140,3	130,3	121,6	114,0	107,3	101,3	96,0	91,2	86,9	82,9	79,3	76,0	73,0
49	169,3	155,2	143,2	133,0	124,1	116,4	109,5	103,4	98,0	93,1	88,7	84,6	81,0	77,6	74,5
50	172,7	158,3	146,2	135,7	126,7	118,8	111,8	105,6	100,0	95,0	90,5	86,4	82,6	79,2	76,0
51	176,2	161,5	149,1	138,4	129,2	121,1	114,0	107,7	102,0	96,9	92,3	88,1	84,3	80,8	77,5
52	179,6	164,7	152,0	141,1	131,7	123,5	116,2	109,8	104,0	98,8	94,1	89,8	85,9	82,3	79,0
53	183,1	167,8	154,9	143,9	134,3	125,9	118,5	111,9	106,0	100,7	95,9	91,5	87,6	83,9	80,6
54	186,5	171,0	157,8	146,6	136,8	128,3	120,7	114,0	108,0	102,6	97,7	93,3	89,2	85,5	82,1
55	190,0	174,2	160,8	149,3	139,3	130,6	122,9	116,1	110,0	104,5	99,5	95,0	90,9	87,1	83,6
650C hjul															
25,31	11	12	13	14	15	16	17	18	19	20	21	22	23	24	25
38	87,4	80,1	74,0	68,7	64,1	60,1	56,6	53,4	50,6	48,1	45,8	43,7	41,8	40,1	38,5
39	89,7	82,2	75,9	70,5	65,8	61,7	58,1	54,8	51,9	49,3	47,0	44,9	42,9	41,1	39,5
40	92,0	84,4	77,9	72,3	67,5	63,3	59,5	56,2	53,3	50,6	48,2	46,0	44,0	42,2	40,5
41	94,3	86,5	79,8	74,1	69,2	64,8	61,0	57,6	54,6	51,9	49,4	47,2	45,1	43,2	41,5
42	96,6	88,6	81,8	75,9	70,9	66,4	62,5	59,0	55,9	53,1	50,6	48,3	46,2	44,3	42,5
43	98,9	90,7	83,7	77,7	72,5	68,0	64,0	60,5	57,3	54,4	51,8	49,5	47,3	45,3	43,5
44	101,2	92,8	85,7	79,5	74,2	69,6	65,5	61,9	58,6	55,7	53,0	50,6	48,4	46,4	44,5
45	103,5	94,9	87,6	81,3	75,9	71,2	67,0	63,3	59,9	56,9	54,2	51,8	49,5	47,5	45,6
46	105,8	97,0	89,5	83,2	77,6	72,8	68,5	64,7	61,3	58,2	55,4	52,9	50,6	48,5	46,6
47	108,1	99,1	91,5	85,0	79,3	74,3	70,0	66,1	62,6	59,5	56,6	54,1	51,7	49,6	47,6
48	110,4	101,2	93,4	86,8	81,0	75,9	71,5	67,5	63,9	60,7	57,8	55,2	52,8	50,6	48,6
49	112,7	103,3	95,4	88,6	82,7	77,5	72,9	68,9	65,3	62,0	59,0	56,4	53,9	51,7	49,6
50	115,0	105,4	97,3	90,4	84,4	79,1	74,4	70,3	66,6	63,3	60,3	57,5	55,0	52,7	50,6
51	117,3	107,6	99,3	92,2	86,0	80,7	75,9	71,7	67,9	64,5	61,5	58,7	56,1	53,8	51,6
52	119,6	109,7	101,2	94,0	87,7	82,2	77,4	73,1	69,3	65,8	62,7	59,8	57,2	54,8	52,6
53	121,9	111,8	103,2	95,8	89,4	83,8	78,9	74,5	70,6	67,1	63,9	61,0	58,3	55,9	53,7
54	124,2	113,9	105,1	97,6	91,1	85,4	80,4	75,9	71,9	68,3	65,1	62,1	59,4	56,9	54,7
55	126,5	116,0	107,1	99,4	92,8	87,0	81,9	77,3	73,3	69,6	66,3	63,3	60,5	58,0	55,7

§ 1 Geartabel

§ 2 Metertabel

700C Hjul		23mm													
2110	11	12	13	14	15	16	17	18	19	20	21	22	23	24	25
38	7,29	6,68	6,17	5,73	5,35	5,01	4,72	4,45	4,22	4,01	3,82	3,64	3,49	3,34	3,21
39	7,48	6,86	6,33	5,88	5,49	5,14	4,84	4,57	4,33	4,11	3,92	3,74	3,58	3,43	3,29
40	7,67	7,03	6,49	6,03	5,63	5,28	4,96	4,69	4,44	4,22	4,02	3,84	3,67	3,52	3,38
41	7,86	7,21	6,65	6,18	5,77	5,41	5,09	4,81	4,55	4,33	4,12	3,93	3,76	3,60	3,46
42	8,06	7,39	6,82	6,33	5,91	5,54	5,21	4,92	4,66	4,43	4,22	4,03	3,85	3,69	3,54
43	8,25	7,56	6,98	6,48	6,05	5,67	5,34	5,04	4,78	4,54	4,32	4,12	3,94	3,78	3,63
44	8,44	7,74	7,14	6,63	6,19	5,80	5,46	5,16	4,89	4,64	4,42	4,22	4,04	3,87	3,71
45	8,63	7,91	7,30	6,78	6,33	5,93	5,59	5,28	5,00	4,75	4,52	4,32	4,13	3,96	3,80
46	8,82	8,09	7,47	6,93	6,47	6,07	5,71	5,39	5,11	4,85	4,62	4,41	4,22	4,04	3,88
47	9,02	8,26	7,63	7,08	6,61	6,20	5,83	5,51	5,22	4,96	4,72	4,51	4,31	4,13	3,97
48	9,21	8,44	7,79	7,23	6,75	6,33	5,96	5,63	5,33	5,06	4,82	4,60	4,40	4,22	4,05
49	9,40	8,62	7,95	7,39	6,89	6,46	6,08	5,74	5,44	5,17	4,92	4,70	4,50	4,31	4,14
50	9,59	8,79	8,12	7,54	7,03	6,59	6,21	5,86	5,55	5,28	5,02	4,80	4,59	4,40	4,22
51	9,78	8,97	8,28	7,69	7,17	6,73	6,33	5,98	5,66	5,38	5,12	4,89	4,68	4,48	4,30
52	9,97	9,14	8,44	7,84	7,31	6,86	6,45	6,10	5,77	5,49	5,22	4,99	4,77	4,57	4,39
53	10,17	9,32	8,60	7,99	7,46	6,99	6,58	6,21	5,89	5,59	5,33	5,08	4,86	4,66	4,47
54	10,36	9,50	8,76	8,14	7,60	7,12	6,70	6,33	6,00	5,70	5,43	5,18	4,95	4,75	4,56
55	10,55	9,67	8,93	8,29	7,74	7,25	6,83	6,45	6,11	5,80	5,53	5,28	5,05	4,84	4,64
650C hjul		23mm													
2001	11	12	13	14	15	16	17	18	19	20	21	22	23	24	25
38	6,91	6,34	5,85	5,43	5,07	4,75	4,47	4,22	4,00	3,80	3,62	3,46	3,31	3,17	3,04
39	7,09	6,50	6,00	5,57	5,20	4,88	4,59	4,34	4,11	3,90	3,72	3,55	3,39	3,25	3,12
40	7,28	6,67	6,16	5,72	5,34	5,00	4,71	4,45	4,21	4,00	3,81	3,64	3,48	3,34	3,20
41	7,46	6,84	6,31	5,86	5,47	5,13	4,83	4,56	4,32	4,10	3,91	3,73	3,57	3,42	3,28
42	7,64	7,00	6,46	6,00	5,60	5,25	4,94	4,67	4,42	4,20	4,00	3,82	3,65	3,50	3,36
43	7,82	7,17	6,62	6,15	5,74	5,38	5,06	4,78	4,53	4,30	4,10	3,91	3,74	3,59	3,44
44	8,00	7,34	6,77	6,29	5,87	5,50	5,18	4,89	4,63	4,40	4,19	4,00	3,83	3,67	3,52
45	8,19	7,50	6,93	6,43	6,00	5,63	5,30	5,00	4,74	4,50	4,29	4,09	3,92	3,75	3,60
46	8,37	7,67	7,08	6,57	6,14	5,75	5,41	5,11	4,84	4,60	4,38	4,18	4,00	3,84	3,68
47	8,55	7,84	7,23	6,72	6,27	5,88	5,53	5,22	4,95	4,70	4,48	4,27	4,09	3,92	3,76
48	8,73	8,00	7,39	6,86	6,40	6,00	5,65	5,34	5,06	4,80	4,57	4,37	4,18	4,00	3,84
49	8,91	8,17	7,54	7,00	6,54	6,13	5,77	5,45	5,16	4,90	4,67	4,46	4,26	4,09	3,92
50	9,10	8,34	7,70	7,15	6,67	6,25	5,89	5,56	5,27	5,00	4,76	4,55	4,35	4,17	4,00
51	9,28	8,50	7,85	7,29	6,80	6,38	6,00	5,67	5,37	5,10	4,86	4,64	4,44	4,25	4,08
52	9,46	8,67	8,00	7,43	6,94	6,50	6,12	5,78	5,48	5,20	4,95	4,73	4,52	4,34	4,16
53	9,64	8,84	8,16	7,58	7,07	6,63	6,24	5,89	5,58	5,30	5,05	4,82	4,61	4,42	4,24
54	9,82	9,00	8,31	7,72	7,20	6,75	6,36	6,00	5,69	5,40	5,15	4,91	4,70	4,50	4,32
55	10,01	9,17	8,47	7,86	7,34	6,88	6,47	6,11	5,79	5,50	5,24	5,00	4,79	4,59	4,40

§ 3 Skema for tids- straf ved tidskørsler

Distance i meter	Hastighed i km/t																															
	60	61	62	63	64	65	66	67	68	69	70	71	72	73	74	75	76	77	78	79	80	81	82	83	84	85	86	87	88	89	90	
50	3	3	3	3	3	3	3	3	3	3	3	3	3	3	3	3	3	3	3	3	3	3	3	3	3	3	3	3	3	3	3	3
100	4	4	4	4	4	4	4	4	4	4	4	4	4	4	4	4	4	4	4	4	4	4	4	4	4	4	4	4	4	4	4	4
150	6	6	6	6	6	6	6	6	6	6	6	6	6	6	6	6	6	6	6	6	6	6	6	6	6	6	6	6	6	6	6	6
200	7	7	7	7	7	7	7	7	7	7	7	7	7	7	7	7	7	7	7	7	7	7	7	7	7	7	7	7	7	7	7	7
250	9	9	9	9	9	9	9	9	9	9	9	9	9	9	9	9	9	9	9	9	9	9	9	9	9	9	9	9	9	9	9	9
300	12	12	12	12	12	12	12	12	12	12	12	12	12	12	12	12	12	12	12	12	12	12	12	12	12	12	12	12	12	12	12	12
350	15	15	15	15	15	15	15	15	15	15	15	15	15	15	15	15	15	15	15	15	15	15	15	15	15	15	15	15	15	15	15	15
400	19	19	19	19	19	19	19	19	19	19	19	19	19	19	19	19	19	19	19	19	19	19	19	19	19	19	19	19	19	19	19	19
450	23	23	23	23	23	23	23	23	23	23	23	23	23	23	23	23	23	23	23	23	23	23	23	23	23	23	23	23	23	23	23	23
500	28	28	28	28	28	28	28	28	28	28	28	28	28	28	28	28	28	28	28	28	28	28	28	28	28	28	28	28	28	28	28	28
550	33	33	33	33	33	33	33	33	33	33	33	33	33	33	33	33	33	33	33	33	33	33	33	33	33	33	33	33	33	33	33	33
600	38	38	38	38	38	38	38	38	38	38	38	38	38	38	38	38	38	38	38	38	38	38	38	38	38	38	38	38	38	38	38	38
650	43	43	43	43	43	43	43	43	43	43	43	43	43	43	43	43	43	43	43	43	43	43	43	43	43	43	43	43	43	43	43	43
700	49	49	49	49	49	49	49	49	49	49	49	49	49	49	49	49	49	49	49	49	49	49	49	49	49	49	49	49	49	49	49	49
750	55	55	55	55	55	55	55	55	55	55	55	55	55	55	55	55	55	55	55	55	55	55	55	55	55	55	55	55	55	55	55	55
800	61	61	61	61	61	61	61	61	61	61	61	61	61	61	61	61	61	61	61	61	61	61	61	61	61	61	61	61	61	61	61	61
850	68	68	68	68	68	68	68	68	68	68	68	68	68	68	68	68	68	68	68	68	68	68	68	68	68	68	68	68	68	68	68	68
900	75	75	75	75	75	75	75	75	75	75	75	75	75	75	75	75	75	75	75	75	75	75	75	75	75	75	75	75	75	75	75	75
950	82	82	82	82	82	82	82	82	82	82	82	82	82	82	82	82	82	82	82	82	82	82	82	82	82	82	82	82	82	82	82	82
1000	90	90	90	90	90	90	90	90	90	90	90	90	90	90	90	90	90	90	90	90	90	90	90	90	90	90	90	90	90	90	90	90